



87529

M O D E L O D E U T I L I D A D
= = = = =

que por VEINTE AÑOS, se solicita para España y sus Po-
siones, como de propia novedad de la AGRUPACION DE -
FABRICANTES DE LEJIAS DE MADRID, S.L., domiciliada en
Madrid, calle Crucero Baleares num. 6 - - - - -

p o r :

" CIERRE-TAPON PARA ENVASES DE FLEXIBLE CONSTITUCION "

- - -o-o-o- - -

M E M O R I A D E S C R I P T I V A
= = = = =

5 El presente Modelo de Utilidad incluye un cierre-tapón,
cuyas características esenciales son las de aportar una
hermeticidad absoluta que, incluso, cuanto más presión
se ejerce sobre el cuerpo del consiguiente frasco o en-
vase, ó éste se llena más, mayor es el logro en el cie-
rre hermético objeto de esta invención.

10 Su descriptiva, ilustrada graficamente, es como sigue:
Consiste en que, circularmente y sobre el cuerpo inte-
rior del propio envase o frasco, cerca de la boca o cue-
llo, va practicada una continua cavidad semi-cónica (1),
cuya base, en forma invertida (2), constituye un tope -
que sujeta al consiguiente tapón.

15 El correspondiente tapón, se caracteriza por una pieza
circular (3), provista de un orificio central, de donde
parte cilíndricamente, en forma de tubo (4) con un ter-
minal o saliente circular en el mismo extremo, de forma
semi-cónica invertida)5(, para su acoplamiento y ajus-



te en la parte homóloga del envase que cierra; por la parte superior del orificio central del tapón, lleva dispuesta una tetina (6) que, hacia su mitad, y circularmente, va practicada una fina hendidura (7), para partir esta tetina cuando así convenga.

Descrita suficientemente la naturaleza del objeto de esta memoria descriptiva, es obvio hacer constar que, el mismo, podrá llevarse a cabo en los materiales, dimensiones y formatos que más interesen, ya que ello no varía la esencialidad expuesta, y a tal fin, se solicita su exclusividad por término de veinte años, para todo el Territorio Nacional, mediante la siguiente nota de:

REIVINDICACIONES :
=====

1ª.- CIERRE-TAPON, PARA ENVASES DE FLEXIBLE CONSTITUCION, que se caracteriza porque sobre el cuerpo interior del propio envase ó frasco, cerca de la boca ó cuello, va practicada una continua cavidad semi-cónica de base invertida.

2ª.- CIERRE-TAPON, PARA ENVASES DE FLEXIBLE CONSTITUCION, conforme precedente reivindicación, que se caracteriza porque el tapón forma una pieza circular con un orificio central, de donde parte cilíndricamente en forma de pequeño tubo, con un terminal o saliente circular en su extremo, de forma semi-cónica invertida, para su acoplamiento y ajuste en la parte homóloga del envase que cierra; por la parte superior del tapón, comprendiendo el orificio central, lleva dispuesta una tetina que, hacia su mitad y circularmente, tiene practicada una fina hendidura.



3ª.- CIERRE-TAPON, PARA ENVASES DE FLEXIBLE CONSTITU-
CION.-----

La presente memoria consta de 3 hojas mecanografiadas
a dos espacios, por una sola cara, a la que se unen
los planos reglamentarios.-

Madrid a 12 JUN. 1961

CIRILO DIEZ GONZALEZ
P. P.

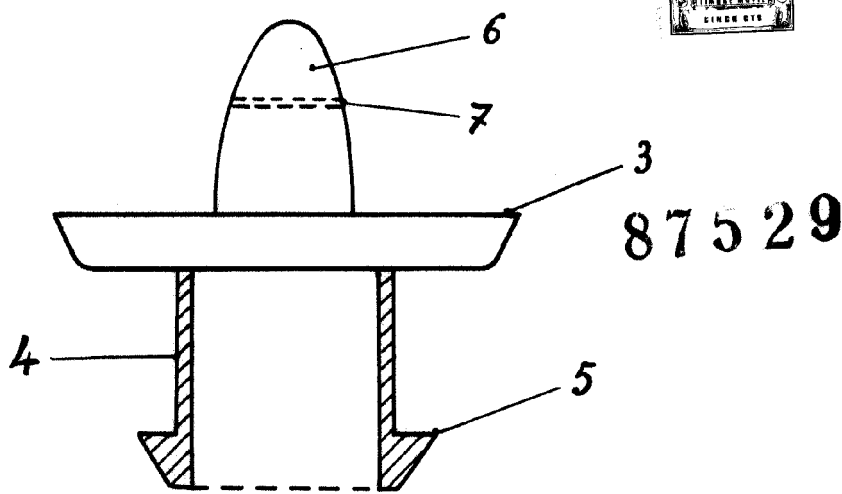

87529

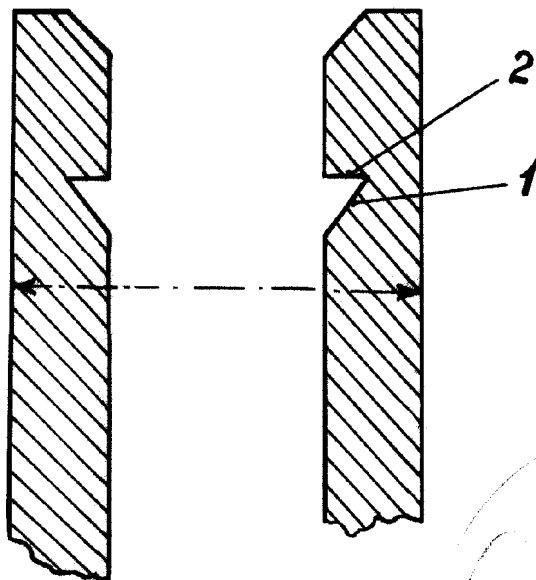

Madrid, JUN. 1961
CIRILO DIEZ GONZALEZ
P.P.

Cirilo Diez Gonzalez