

87403

87403



MEMORIA DESCRIPTIVA

=====

Correspondiente a la solicitud de registro de Modelo de Utilidad que, por veinte años, se solicita para España y sus Colonias, a favor de Don Benito MANSO ALONSO, de nacionalidad española, residente en San Sebastián, Paseo de Colón, número 7, 5º, -----

p o r

" TETINA MEJORADA PARA BIBERON "

=====

Las tetinas empleadas para la lactancia por biberón requieren un mínimo de características para que cumplan satisfactoriamente su función, resultando higiénicas y de fácil succión para el niño, siendo de la máxima importancia que no se produzcan derrames del contenido, que el aire no impida la salida del líquido y que tampoco pueda ser absorbido



87403

por el niño, ya que ello le perjudicaría.

10 Teniendo esto en cuenta, se ha estudiado y realizado la tetina mejorada para biberón que constituye el objeto de la presente Memoria descriptiva, en la que para mayor claridad se hará referencia al ejemplo representado, sin carácter limitativo, en el dibujo adjunto.

La figura del mismo representa la vista en sección y alzado de un posible ejemplo de realización.

15 El conjunto, moldeado en goma o material similar, consiste en una semiesfera (1), provista de un fino orificio (2) de salida de líquido, en la que remata un cuello (3) que -- por el lado opuesto ensancha progresivamente y, seguidamente, disminuye el diámetro, formando una garganta (4) con la base propiamente dicha (5), la cual presenta periféricamen-
20 te una pestaña de poca altura (6).

En la parte superior de la garganta (4) están dispuestos a 120° unos resaltes semidiscoidales (7) y en la base (5) -- van diametralmente opuestas unas perforaciones (8) de muy --
25 pequeño diámetro.

Merced a esta disposición de la tetina, ésta presenta -- las ventajas de que el líquido no puede verterse, a causa -- de la pestaña (6), la cual impide, al mismo tiempo, la salida intempestiva de la tetina, y las perforaciones (8) aseguran la correcta salida y entrada de aire, para que en la --
30 succión el niño retire la cantidad adecuada de líquido y no absorva aire conjuntamente. Los resaltes semicirculares -- (7) aseguran la colocación de la tetina dando un aumento de margen a la altura de la garganta (4).

35 Estas ventajas no han sido conseguidas hasta la fecha, -- sin que por su adopción aumente el coste de fabricación, -- por lo que se trata de una nueva tetina.

87403²⁶



40

Claro es que el ejemplo de realización descrito y representado podrá variar en detalles secundarios de materia, -- forma y dimensiones, sin por ello apartarse de sus principios fundamentales, según quedan expresadas.

N O T A

45

EN RESUMEN: El Modelo de Utilidad que, por veinte años, se solicita para España y sus Colonias, ha de recaer sobre las siguientes reivindicaciones:

50

1ª.- " TETINA MEJORADA PARA BIBERONES ", que se caracteriza porque entre la parte más ancha del cuello y la base -- propiamente dicha, se forma una garganta, en cuya parte superior sobresalen unos resaltes discoidales, teniendo en la base dos perforaciones diametralmente opuestas y un reborde periférico de poca altura.

55

2ª.- Por último, se reivindica como objeto sobre el cual ha de recaer el Modelo de Utilidad que, por veinte años, se solicita para España y sus Colonias, -----

p o r

" TETINA MEJORADA PARA BIBERONES "

60

Todo conforme queda expresado en la presente Memoria descriptiva, que consta de tres hojas, escritas a máquina por una sólo cara y dibujos que se acompañan.

Madrid, 26 MAY. 1961

P.A.,



87403

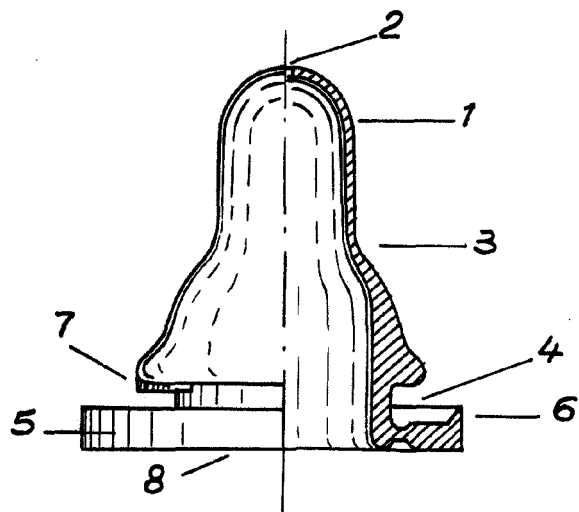

Escala variable
Madrid, 26 MAY 1891
P.A.