

87393

87393



MEMORIA DESCRIPTIVA

Correspondiente a la solicitud de registro de Modelo de Utilidad que, por veinte años, se solicita para España y sus Colonias, a favor de Don Benito MANSO ALONSO, de nacionalidad española, residente en San Sebastián, Paseo de Colón, -núm. 7, 5º, -----

p o r

" DUCHA DE FIJACION MURAL "

Los amantes de la ducha conocen las dificultades que suponen en muchos casos su fijación, tanto en el interior de los cuartos de aseo, como al exterior de los edificios en las temporadas de calor, especialmente cuando, por no haber instalación previa, se precisa llevar la ducha consigo.

Estudiada debidamente la cuestión, ha dado por resultado



87393

10

la ducha de fijación mural que constituye el objeto de la presente Memoria descriptiva, una de cuyas posibles formas de realización, dada como simple ejemplo aclaratorio sin carácter limitativo, se representa en los dibujos adjuntos.

La Fig. 1ª muestra el conjunto con su dispositivo de fijación.

Y la Fig. 2ª el detalle de la toma de agua.

15

La ducha está constituida por un cuerpo cilíndrico (1), de material elástico, que lateralmente lleva unido el racord de toma de agua (2), y se prolonga en una de sus bases en forma de campana (3), para formar una ventosa de fijación, de la que sobresale una lengüeta (4), que facilita el desprendimiento.

20

Por la base opuesta va introducida una bola perforada (5), que se sujeta en la posición que permite sus movimientos en función de rótula mediante un anillo (6) y se prolonga en un tubo (7) por el que pasa el agua a la cebolla (8), que monta sobre un disco perforado (9) el borde provisto de pequeños cilindros perpendiculares al plano del disco (10), teniendo internamente unas aletas de refuerzo (11).

25

El agua llega a la ducha por el tubo (12), provisto de la pieza correspondiente para su unión al racord (2), previa la toma en un grifo mediante la pieza representada en la Fig. 2ª.

30

Esta pieza (13) es, así mismo, de material elástico y flexible y adopta forma de tronco de cono, de gran altura y diámetros reducidos, llevando externamente unos resaltes anulares (14), que se presentan también internamente y, entre ellos van otros resaltes de mucha menor anchura (15).

35

Esta pieza (13) tiene la finalidad de la perfecta adaptación del tubo (12) a cualquier tipo de grifo, merced a que



40

el diámetro del mismo no influirá en la fijación puesto que al hacer penetrar la boca del grifo en la campana (13) y volver ésta sobre sí misma, se efectuará una firme sujeción.

45

Como puede apreciarse, la ducha descrita puede fijarse con la ventosa a cualquier muro o superficie lisa conveniente, desprendiéndose fácilmente al tirar de la lengüeta dispuesta al efecto; la cebolla puede adoptar la inclinación que se considere más conveniente y, para algunos lavados, se usará despegada; y, finalmente, la unión al grifo de toma de agua queda asegurada, cualquiera que sea éste, merced a la pieza terminal del tubo correspondiente, ventajas que unidas a lo poco costoso de la fabricación, le dan una indudable condición de novedad, por no conseguirse tales ventajas en forma tan simplificada en los dispositivos de ducha conocidos.

50

55

Claro es que el ejemplo de realización descrito y representado, podrá variar en detalles secundarios de materia, forma y dimensiones, sin por ello separarse de sus características fundamentales, según quedan expuestas.

N O T A

60

EN RESUMEN: El Modelo de Utilidad que, por veinte años, se solicita para España y sus Colonias, ha de recaer sobre las siguientes reivindicaciones:

65

1ª.- " DUCHA DE FIJACION MURAL ", que se caracteriza por constituirse un cuerpo cilíndrico, de material elástico y flexible, que por una de sus bases se prolonga en forma acampanada, para formar una ventosa, y recibe el agua de un racord situado en la mitad de una de sus generatrices, teniendo por la base opuesta a la ventosa el dispositivo de rótula que le une, con paso del agua, a la cebolla, de forma acampanada y provista internamente de unos resaltes de

87393

26 MAY



70

refuerzo y apoyo de la lámina perforada de salida del agua, que se fija mediante un reborde que monta sobre ella y está provisto de pequeños cilindros de masaje.

75

2ª.- " DUCHA DE FIJACION MURAL ", según reivindicación anterior, que se caracteriza porque la unión al grifo del tubo de toma de agua, se realiza mediante una pieza cónica, provista externamente unos resaltes anulares, que se corresponden internamente con otros semejantes, entre los cuales van otros más finos, de tal modo dispuestos que al volver el cono sobre sí mismo quede fijo al grifo, cualquiera que sea su diámetro.

80

3ª.- Por último, se reivindica como objeto sobre el cual ha de recaer el Modelo de Utilidad que, por veinte años, se solicita para España y sus Colonias, -----

p o r

" DUCHA DE FIJACION MURAL "

85

Todo conforme queda expresado en la presente Memoria descriptiva que, consta de cuatro hojas, escritas a máquina -- por una sólo cara y dibujos que se acompañan.

Madrid, 26 MAY. 1961

~~P.A.,~~
[Handwritten signature]

26 MAY



87393

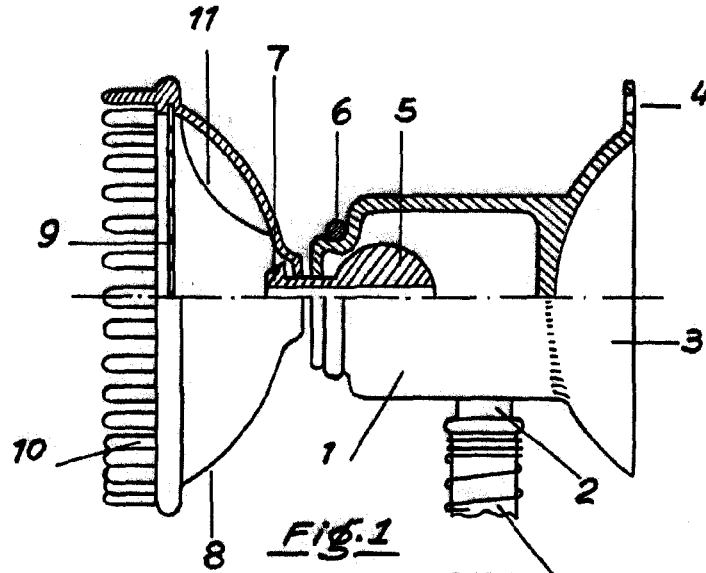

FIG. 1

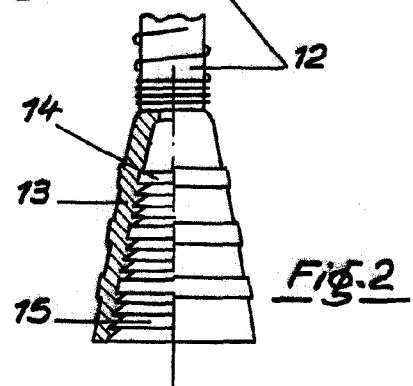

FIG. 2

Escala variable
Madrid, 26 MAY. 1961

P. A.