

87392

87392



26 MAY. 1931

MEMORIA DESCRIPTIVA

Correspondiente a la solicitud de registro de Modelo de Utilidad que, por veinte años, se solicita para España y sus Colonias, a favor de Don Benito MANSO ALONSO, de nacionalidad española, residente en San Sebastián, Paseo de Colón, núm. 7, 5º,

p o r

" TACON MONOLITICO DE DOBLE DUREZA "

Los tacones empleados en el calzado de caballero precisan reunir como principales características las de antideslizantes, ligeros, de firme sujeción y refractarios al desgaste, así como la de ser elásticos para mayor comodidad del usuario.

Para lograr reunidas estas características, se ha estu-



87392

diado y realizado el tacón monolítico de doble dureza que constituye el objeto de la presente Memoria descriptiva, -- una de cuyas posibles formas de realización se representa, -- como simple ejemplo aclaratorio sin caracter limitativo, en los dibujos adjuntos.

La Fig. 1ª muestra el tacón del pié izquierdo visto por la parte en contacto con el calzado.

Y la Fig. 2ª es el mismo tacón, pero por la cara que roza con el pavimento.

La cara superior (Fig. 1ª), se encuentra enmarcada por un reborde (1), liso e inclinado hacia el interior, en el que se encuentra una zona moleteada (2), separada de la anterior por una a canaladura (3) que la circunda con excepción de la parte anterior, y deja en su centro un rehundido (4) del que emerge centralmente un cilindro (5).

Por la cara inferior, que enfrenta con el piso (Fig. 2ª), presenta una zona rayada (6), que queda limitada por un enmarcado algo más alto (7), dispuesto oblicuamente hacia el exterior, en figura de media pera, y separado de este marco (7) por un canal (8), una zona (9) de contorno paralelo con unas rayas onduladas y de material de diferente dureza.

De este modo se consigue que sea perfectamente antideslizante por ambas caras, de firme sujeción y refractarios al desgaste, lo que se logra con el empleo de la pieza (9), de material más refractario al desgaste, pero más caro y pesado, por lo que al colocarlo en la zona de mayor desgaste se logra disminuir éste, pero sin aumento de coste ni de peso, por ser zona muy reducida, que se coloca, antes del recauchutado, levantando la zona (2), con lo que se logra un todo monopieza de dos durezas diferentes.

Estas ventajas no se han conseguido reunidas hasta la fe

87392



40 oha, por lo que resultan de gran novedad, y claros es que el ejemplo de realización descrito y representado podrá ser alterado en detalles secundarios de materia, forma y dimensiones, para su mejor adaptación a los diferentes tipos de calzado, sin por ello apartarse de sus características fundamentales, según quedan expuestas.

N O T A

45 EN RESUMEN: El Modelo de Utilidad que, por veinte años, se solicita para España y sus Colonias, ha de recaer sobre las siguientes reivindicaciones:

50 1ª.- " TACON MONOLITICO DE DÓBLE DUREZA ", que se caracteriza porque en la cara superior presenta una zona moleteada, rodeada de un canal excepto por la base, con lo que se permite el levantamiento de la misma, para la colocación y fijación por subsiguiente recauchutado, de una pieza en forma de media pera, que asoma por la otra cara, oblicuamente y hacia el lado externo, de mayor resistencia al desgaste, quedando también circundada de un canal periférico.

55 2ª.- Por último, se reivindica como objeto sobre el cual ha de recaer el Modelo de Utilidad que, por veinte años, se solicita para España y sus Colonias, -----

p o r

" TACON MONOLITICO DE DOBLE DUREZA "

60 Todo conforme queda expresado en la presente Memoria descriptiva que, consta de tres hojas, escritas a máquina por una sólo cara y dibujos que se acompañan.

Madrid,

P.A.,

40

45

50

55

60

65



87392

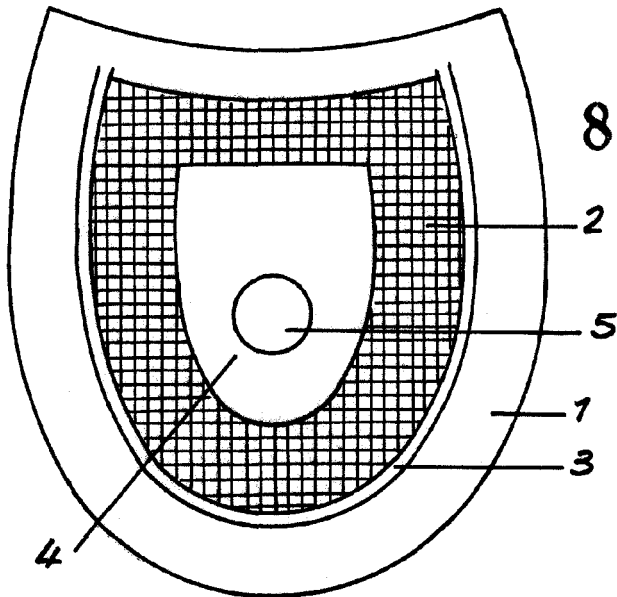

FIG. 1

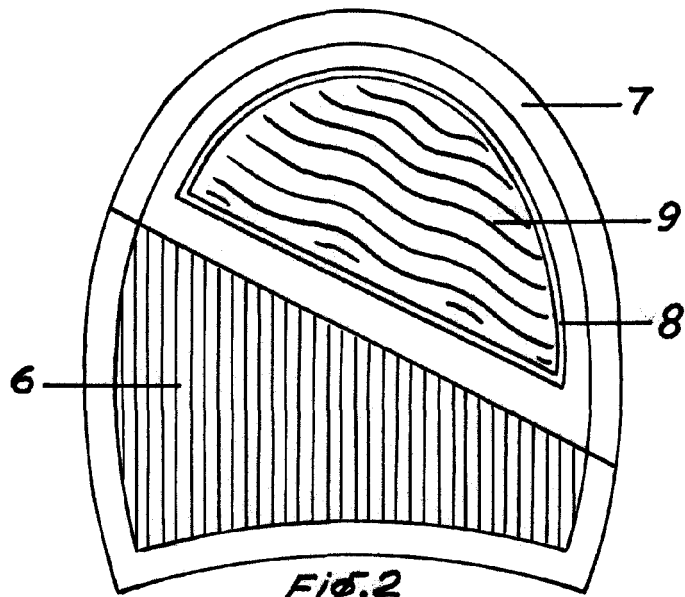

FIG. 2

Escala variable
Madrid, 26 MAY. 1961

~~PAJ~~