

87

87386

26 MAY



MEMORIA DESCRIPTIVA

=====

Correspondiente a la solicitud de registro de Modelo de Utilidad que, por veinte años, se solicita para España y sus Colonias, a favor de Don Benito MANSO ALONSO, de nacionalidad española, residente en San Sebastián, Paseo de Colón, -
núm. 7, 5º, -----

p o r

" TAPON HERMETICO PARA BOTELLAS TERMICAS "

=====

En las botellas térmicas es de la mayor importancia que su cierre sea estanco, para evitar el enfriamiento o calentamiento del contenido, y que, al mismo tiempo, el material de que el tapón esté formado no se impregne del sabor y color de los líquidos contenidos en la botella, que pueden ser transmitidos a otros que se utilicen en el mismo reci-

87386



piente. Por añadidura, su colocación y retirada deben ser fáciles, cosas todas que han tratado de conseguirse en diversos tipos de tapones, sin resultado satisfactorio.

10

El estudio de estos problemas, ha dado por resultado el tapón hermético para botellas térmicas que constituye el objeto de la presente Memoria descriptiva y una de cuyas posibles formas de realización se representa en el dibujo adjunto, dado como simple ejemplo aclaratorio sin carácter limitativo.

15

La Figura muestra en alzado y sección el tapón de que se trata, permitiendo apreciar sus principales características.

20

Está esencialmente constituido por cuerpo moldeado, de material ligeramente flexible y hueco en su interior, que externamente presenta tres superficies convexas (1-2-3) dispuestas escalonadamente y de altura y diámetro decreciente hacia la parte superior, en que remata en un disco (3) de mayor convexidad.

25

Por el interior, la valona que forma la superficie de mayor diámetro (1), presenta hacia la parte superior otro escalón de 90° (4) y seguidamente un entrante anular (5), que se prolonga en un anillo plano (6) del que nace otro (7), de sección en cuarto de círculo, del que emerge un tronco de cono invertido (8) que remata su base menor, inferior, en una semiesfera.

30

Para colocarlo bastará oprimir el tapón contra el gollete de la botella, hasta que descansa sobre la parte anular plana (6), lo que tendrá por consecuencia que se produzca una contracción de la periferia, al resbalar el interior del gollete sobre el anillo curvo (7), produciendo la hermeticidad del cierre. Para la apertura será suficiente apoyar los pulgares sobre el plano (3) lo que producirá, inver-

35

26 MAY

87386



samente, la dilatación periférica y, por tanto, se podrá retirar sin inconveniente alguno.

40

Como puede verse, el tapón descrito y representado reúne en sí las características anteriormente indicadas, en su totalidad, lo que resulta nuevo por no haber sido obtenidas conjuntamente hasta la fecha.

45

Y claro es que el ejemplo de realización dado, podrá ser alterado en detalles secundarios de materia, forma y dimensiones, sin por ello apartarse de sus características fundamentales, según quedan expuestas.

N O T A

50

EN RESUMEN: El Modelo de Utilidad que, por veinte años, se solicita para España y sus Colonias, ha de recaer sobre las siguientes reivindicaciones:

55

1ª.- " TAPON HERMETICO PARA BOTELLAS TERMICAS ", que se caracteriza porque externamente presenta tres superficies - convexas escalonadas, decrecientes en diámetro y altura y crecientes en convexidad hacia la parte superior e internamente, a partir de la cara inferior de la zona mayor, forma un escalón, seguido de un entrante anular, del que parte una zona anular, de la que emerge, con interposición de un anillo de sección en cuarto de círculo, un tronco de cono invertido, cuya base menor, inferior, remata en una semiesfera, con lo que se efectua el cierre y apertura por contracción y dilatación periférica al tropezar el gollete con las superficies descritas o ser presionado el tapón por la parte superior, para la apertura.

65

2ª.- Por último, se reivindica como objeto sobre el cual ha de recaer el Modelo de Utilidad que, por veinte años, se solicita para España y sus Colonias, -----

p o r

87386

26



" TAPON HERMETICO PARA BOTELLAS TERMICAS "

70

Todo conforme queda expresado en la presente Memoria descriptiva, que consta de cuatro hojas, escritas a máquina -- por una sólo cara y dibujos que se acompañan.

Madrid, 26 MAY. 1961

P.A.,



87386

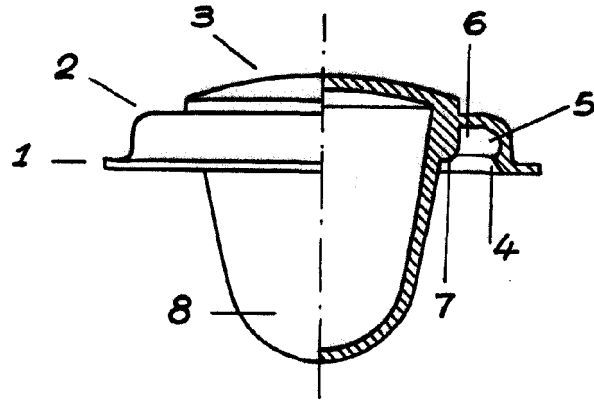

escala variable
Madrid, 26 MAY. 1961

~~P.A.~~