

87378

87378



MEMORIA DESCRIPTIVA

Correspondiente a la solicitud de registro de Modelo de Utilidad, que, por veinte años, se solicita para España y sus Colonias, a favor de Don Benito MANSO ALONSO, de nacionalidad española, residente en San Sebastián, Paseo de Colón, -
núm. 7, 5º, -----

p o r

" DESLIZANTE A BOLAS SIMPLIFICADO "

Existe gran cantidad de casos en que es necesario lograr que un objeto pueda deslizarse fácilmente, tales, como muebles, mesas para televisión, cestos, etc., en los que, sin embargo, no pueden ser aplicados deslizantes costosos y de difícil montaje.

5

Para tales casos se ha ideado y realizado el deslizante



10

a bolas simplificado que constituye el objeto de la presente Memoria descriptiva, una de cuyas posibles formas de realización se representa, como simple ejemplo aclaratorio, -- sin caracter limitativo, en los dibujos adjuntos.

La figura muestra en sección el deslizante a bolas de -- que se trata, permitiendo apreciar sus características fundamentales.

15

El dispositivo consta de tres piezas, que son dos anillos y una bola, que es la que por rodamiento cumple la función a que está destinado.

20

Los dos anillos, fabricados por embutido, son fundamentalmente iguales, formando una especie de cazoleta (1) de fondo abierto, que prolonga el borde opuesto mediante unos --- apéndices triangulares (2), pero su diámetro es desigual, -- ya que la mayor (1) presenta la pestaña en que se inicia el fondo abierto con unas ranuras (3), por las que penetran -- los apéndices triangulares de la cazoleta menor (4).

25

Una vez que la bola (5) ha quedado encajada en la cazoleta menor (4), los apéndices triangulares (6) de ésta se doblan curvándose sobre la bola (5) para su retención y fijación al anillo mayor (1), con lo que queda el deslizante -- dispuesto para su aplicación, a cuyo efecto bastará apoyar las puas (2) sobre el lugar en que se desea quede colocado el rodamiento y martillar sobre el punto más saliente, central, de la bola, lo que tendrá por consecuencia que las -- puas (2) penetren en la madera y las (6) se curven aún más al tropezar con la superficie, afirmando la sujeción de la bola y al anillo exterior (1).

30

35

Como puede apreciarse, la bola gira fácilmente sobre los apéndices (6) que la sujetan, y el desplazamiento del mueble se realiza con mucha mayor suavidad que utilizando res-



87378

40

baladores del tipo conocido, sin que el coste de fabrica-
ción, como sucede en otros rodamientos de bolas, resulte --
prohibitivo en estos empleos, ventajas no conseguidas hasta
la fecha y que suponen una indudable novedad en su género.

45

Claro es que el ejemplo de realización descrito y repre-
sentado podrá ser variado en detalles secundarios de mate-
ria, forma y dimensiones, sin que tales cambios supongan --
una correlativa alteración de sus principios fundamentales,
según quedan expresados.

N O T A

50

EN RESUMEN: El Modelo de Utilidad que, por veinte años, -
se solicita para España y sus Colonias, ha de recaer sobre
las siguientes reivindicaciones:

55

1ª.- " DESLIZANTE A BOLAS SIMPLIFICADO ", que se caracte-
riza por constituirlo una bola y dos piezas anulares, de di-
ferente diámetro, a las que se ha dado forma de cazoleta de
fondo abierto con el borde opuesto prolongado en unos apén-
dices triangulares, teniendo la cazoleta mayor en el borde
que inicia el fondo unas ranuras, en las que penetran los -
apéndices de la cazoleta menor, los cuales efectúan la fija-
ción entre ambas y sirven de retención y superficie de roda-
miento de la bola al curvarse sobre ésta, utilizándose los
apéndices de la otra cazoleta o anillo para su introducción
en la madera del mueble a que se aplique.

60

2ª.- Por último, se reivindica como objeto sobre el cual
ha de recaer el Modelo de Utilidad que, por veinte años, se
solicita para España y sus Colonias, -----

65

p o r

" DESLIZANTE A BOLAS SIMPLIFICADO "

Todo conforme queda expresado en la presente Memoria des-
criptiva que consta de cuatro hojas, escritas a máquina por

4 87378



26 MAY 1961

una sólo cara y dibujos que se acompañan.

70

Madrid, 26 MAY 1961

P.A.,

26 MAY



87378

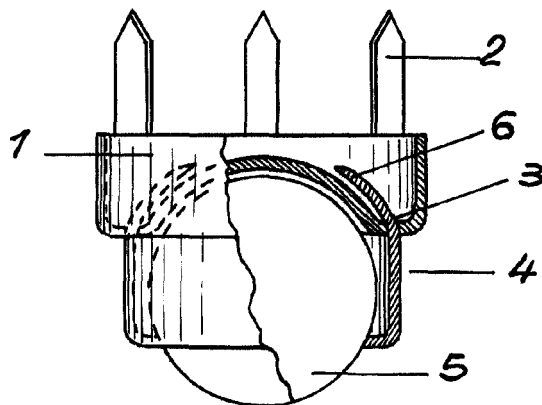

Escala variable
Madrid, 26 MAY 1961
P.A.