

87377

87377



MEMORIA DESCRIPTIVA

=====

Correspondiente a la solicitud de registro de Modelo de Utilidad que, por veinte años, se solicita para España y sus Colonias, a favor de Don Benito MANSO ALONSO, de nacionalidad española, residente en San Sebastián, Paseo de Colón, n.º 7, 5º, -----

p o r

" PROTECTOR, APLICADO AL PEDAL DE FRENO, PARA ALFOMBRA DE COCHE "

=====

Dado que al conducir un vehículo ha de mantenerse el pié fijo en la zona del freno, para actuar éste en el momento preciso, la alfombra en las proximidades se desgasta rápidamente quedando inutilizada al poco tiempo.

Para evitar este inconveniente, se ha estudiado y reali-



zado el protector, aplicado al pedal de freno, para alfom-  
bra de coche, que constituye el objeto de la presente Memo-  
ria descriptiva, mediante cuyo empleo se logra una eficaz -  
protección de la alfombra y, al mismo tiempo, se evita que  
10 el pié pueda resbalar, con el consiguiente peligro.

Para mayor claridad de la explicación se hará referencia  
a los adjuntos dibujos, en los cuales, dados a título de --  
ejemplo sin caracter limitativo se representa en planta el  
protector.

15 La Fig. 1ª lo muestra por el anverso.

Y la Fig. 2ª por el reverso de la misma pieza.

Esta, como puede apreciarse, presenta un contorno circu-  
lar, al que se une mediante curvas adecuadas una parte rec-  
tangular, de longitud casi doble al diámetro del círculo, -  
no siendo coincidentes el centro del círculo y la altura --  
20 del rectángulo, sino que éste se encuentra ligeramente des-  
viado hacia la derecha.

Por el anverso (Fig. 1ª), la parte discoidal presenta --  
ocho resaltes radiales (1) unidos por otros en circunferen-  
25 cia (2), y la otra zona lleva resaltes (3) del mismo tipo,-  
paralelos a la altura, destinados unas y otros a evitar el  
resbalamiento del pié, por humedad de la suela o del pedal.

El reverso (Fig. 2ª), es liso y en la zona rectangular -  
presenta una pestaña (4) que se dobla hacia el interior en  
30 ángulo recto, formando un cajeadado para la placa del pedal,-  
al que queda a pieza firmemente adherida, y en la parte infe-  
rior de este cajeadado tiene la pestaña una mayor anchura (5)  
que asegura la colocación.

Para su empleo, se introduce el pedal en el cajeadado de --  
35 la pestaña (4-5), hasta hacer tope con el fondo del mismo,-  
con lo que quedará ante el pedal apoyando en el suelo la --



87377

40 parte discoidal del protector, sobre la que reposará el ta-  
cón, que al no actuar directamente sobre la alfombra, evita  
el desgaste de ésta, cuya reposición es mucho más costosa -  
que la del protector.

Las ventajas descritas no se encuentran en otros disposi-  
tivos, por la que éste reúne unas condiciones de novedad in-  
dudables.

45 Claro es que el ejemplo de realización descrito y repre-  
sentado, podrá cambiar en detalles secundarios de materia,  
forma y dimensiones, sin por ello apartarse de sus caracte-  
rísticas fundamentales, según quedan expuestas.

N O T A

50 EN RESUMEN: El Modelo de Utilidad que, por veinte años, -  
se solicita para España y sus Colonias, ha de recaer sobre  
las siguientes reivindicaciones:

55 1ª.- " PROTECTOR, APLICADO AL PEDAL DE FRENO, PARA ALFOM-  
BRA DE COCHE ", que se caracteriza por constituirlo una pie-  
za moldeada, que presenta dos zonas, una discoidal y otra -  
rectangular, ligeramente desplazada hacia la derecha del --  
centro de la primera, a la que se une por curvas suavemente, --  
las cuales están cubiertas en el anverso por unos resaltes  
antideslizantes paralelos a los bordes, que en la parte dis-  
60 coidal son circunferencias cruzadas con radios, y por el re-  
verso es de superficie lisa y en la parte rectangular lleva  
una pestaña periférica, que se dobla 90º hacia el interior  
para formar un cajeado al pedal que, al introducirse en él,  
deja la parte discoidal para apoyo del pié.

65 2ª.- Por último, se reivindica como objeto sobre el cual  
ha de recaer el Modelo de Utilidad que, por veinte años, se  
solicita para España y sus Colonias, -----

" PROTECTOR, APLICADO AL PEDAL DE FRENO, PARA ALFOMBRA DE -  
COCHE " -----

26 MAY



87377

Todo conforme queda expresado en la presente Memoria descriptiva, que consta de cuatro hojas, escritas a máquina -- por una sólo cara y dibujos que se acompañan.

70

Madrid, 26 MAY 1961

P.A.,



26 MAY

87377

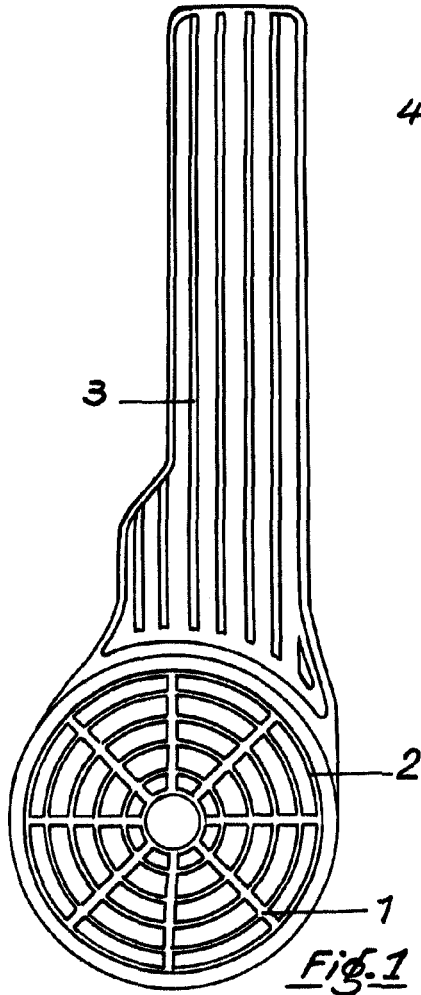

Fig. 1

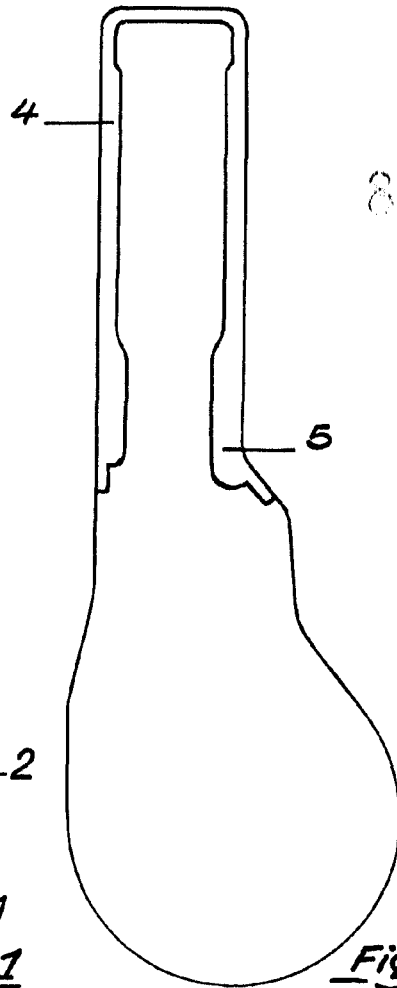

Fig. 2

Escala variable  
Madrid, 26 MAY 1961  
P.A.