



87347

P A T E N T E D E M O D E L O D E U T I L I D A D

por VEINTE AÑOS

a favor de Don Antonio R I B A B e -
n e t , de nacionalidad española, domiciliado en
Barcelona, calle Francisco Aranda, número 64, por:

"UN ALBUM PARA DISCOS FONOGRAFICOS".

M E M O R I A D E S C R I P T I V A

1 El presente Modelo de Utilidad tiene por objeto un
album destinado a resolver en forma definitiva el pro-
blema de almacenaje y exhibición de discos fonográfi-
cos, dado que -bajo una apariencia estética impecable-
5 permite estuchas en un espacio mínimo un número consi-
derable de discos, perfectamente ordenados y clasifi-
cados, y dispuestos para ser examinados en un espacio
de tiempo realmente mínimo, sin necesidad de extraer-
los del album, ni de desplazar este de la posición en
10 que se halle. De otro lado, el album en cuestión es de



87347

construcción perfectamente fácil y sencilla, por lo que podrá ser ofrecido al mercado a un precio que no diferirá excesivamente del que alcanzan los álbumes de tipo clásico o las cajas que normalmente se utilizan para la dicha finalidad.

Por lo demás, la estructura y principales características y ventajas del álbum que se trata de registrar, serán más fácilmente comprensibles a la vista de los dibujos adjuntos, en los que se ha representado un ejemplo concreto de realización práctica del mismo. En lo sucesivo, la explicación se referirá, pues, a estos dibujos, bien entendido que los mismos se dan única y exclusivamente a título ilustrativo y aclaratorio, sin que en ningún caso quepa conferirles el menor carácter limitativo.

En estos dibujos:

La figura 1 es una vista en perspectiva del conjunto del álbum.

La figura 2 es una perspectiva análoga a la anterior, pero mostrando al álbum abierto, en disposición de permitir el examen de los discos almacenados.

Y, finalmente, la figura 3 es un corte transversal de la base mostrando el sistema de topes que mantiene agrupados las diversas hojas o bolsas del álbum, y supuestas desmontadas estas últimas para mostrar su sistema de articulación al soporte.

Refiriéndonos, pues, a los dibujos dichos:

El álbum en cuestión consta esencialmente de un soporte rígido, formado por dos elementos 1-2 de escaso espesor y planta rectangular alargada, solidarizados por dos de sus lados menores, constituyendo un diedro recto. Uno de estos elementos comporta un equipo de patas de apoyo 3, a través de los cuales todo el conjunto del álbum podrá descan-

87347



sar sobre una mesa, el suelo, un estante u otra superficie horizontal cualesquiera que pueda interesar. A la cara interior del otro de los elementos dichos, o sea del que normalmente ocupará posición vertical, se hallan articuladas a la manera de las hojas de un libro, una serie de bolsas planas 4, abiertas por su borde superior y dotadas en el mismo de una solapa de cierre 5, cada una de las cuales se halla dispuesta para recibir uno o dos discos fonográficos enfundados en el sobre de cartulina con que normalmente son expedidos al mercado. Estas bolsas 4 preferentemente se constituirán a base de material termoplástico transparente, de forma que a través de las paredes de la misma resulte visible el disco estuchado, de manera que sea posible averiguar el título y demás características de la grabación sin necesidad de extraerlas de la bolsa. Preferentemente también las bolsas 4 se hallarán solidarizadas dos a dos por sus bordes adyacentes a la cara vertical del soporte, de forma que se articularán al mismo simplemente aprisionándolas por esta línea mediante unos hilos elásticos 6, dispuestos en sentido vertical y con sus extremidades solidarizadas a la parte superior e inferior del elemento 2, respectivamente.

Por último, se dispone un adecuado sistema de topes, destinado a mantener a las bolsas 4 convenientemente agrupadas, de manera que sus proyecciones verticales no sobrepasen los bordes longitudinales del elemento-base 1. Este sistema se halla constituido por los tabiques verticales 7, asomados al exterior y solidarios de una placa horizontal común 8, que queda incluida en el interior del elemento 1, de forma que puede deslizarse entre límites, convenientemente guiada, pudiendo aquellos adoptar una posición en la que evitan el giro de las bolsas 4, o una posición opuesta en la que permiten libremente este giro, permitiendo proceder al exa-



87347

men de los discos almacenados.

Resta ya únicamente hacer constar que, como se comprende y es lógico, en la realización práctica del álbum que ha quedado descrito, cabrá introducir todas aquellas adiciones y modificaciones de detalle que no afecten a lo que constituye la esencialidad del registro que se solicita.

N O T A

SE REIVINDICA:

1 - Un álbum para discos fonográficos, caracterizado por comprender un soporte rígido, constituido por dos elementos planos de planta rectangular alargada, solidarizados por dos de sus lados menores coincidentes, formando un diedro recto, dotado en la cara exterior del elemento horizontal de un juego de patas de apoyo, y a la cara interior de cuyo elemento vertical se articulan libremente según correspondientes ejes verticales, una serie de bolsas planas de material transparente, abiertas por el borde superior, dispuestas para contener los discos gramofónicos de que se trate.

2 - Un álbum para discos fonográficos, caracterizado porque junto a los bordes longitudinales del elemento horizontal del soporte referido en la Reivindicación anterior, y paralelamente a los mismos se disponen dos tabiques verticales que pueden deslizarse entre límites en este sentido, pudiendo adoptar una posición en la que evitan el giro de las bolsas, manteniéndolas agrupadas, o una posición en la que permiten libremente este giro, en vistas a proceder al examen de los discos estuchados.

3 - Un álbum para discos fonográficos.

30

Consta la presente Me-

87347



moria Descriptiva de cinco hojas meca-
nografiadas, escritas por una sola cara,
numeradas del 1 al 5 y con sus líneas
numeradas, a su vez, de cinco en cinco
y de dibujos, anexos.

Barcelona, 16 mayo 1961.

P.A.



1 873 47

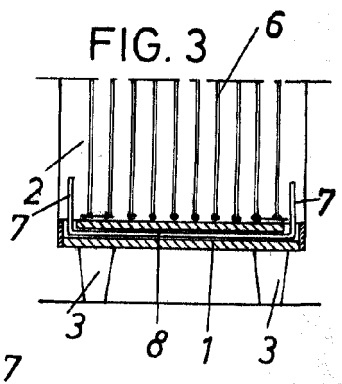
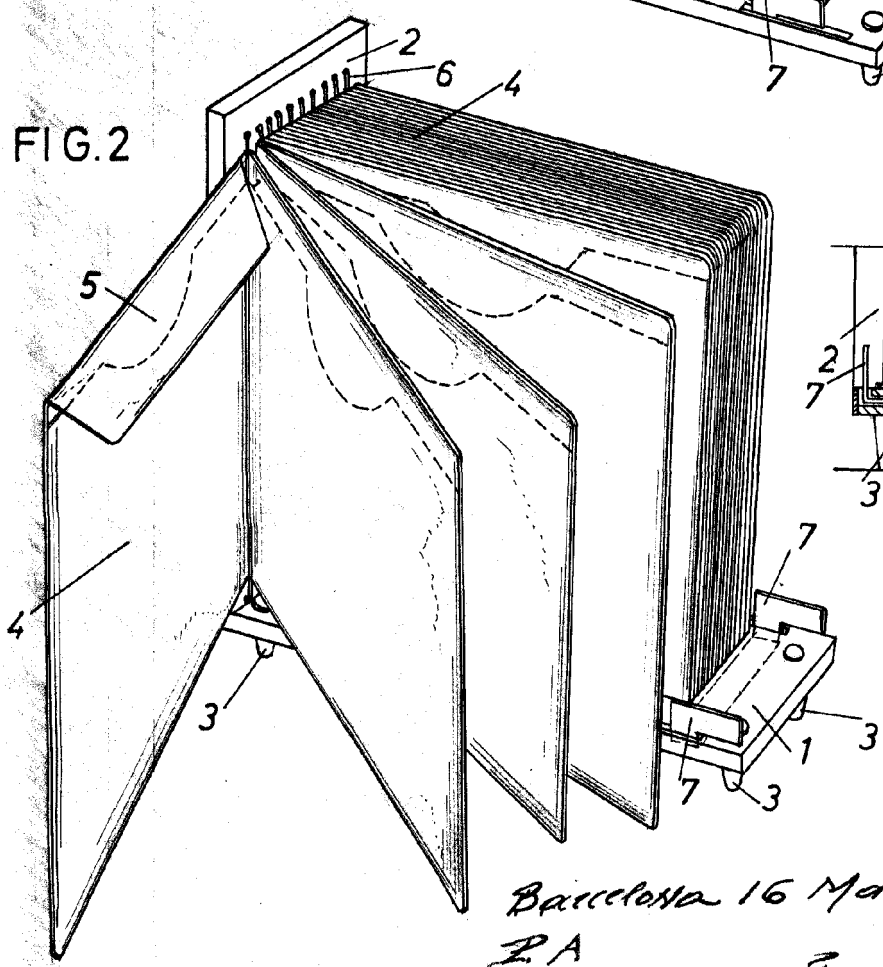
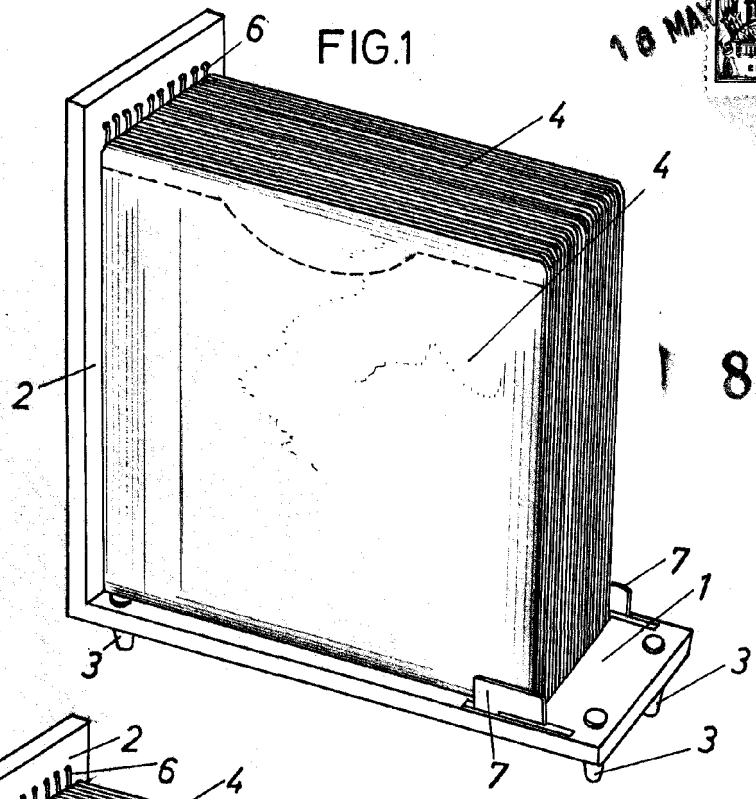

Barcelona 16 Mayo 1961

RA

Escala variable.