



16 M

87342

Bassat, S.A., de nacionalidad española, establecida en Barcelona, calle Avila, 48-50, solicita registrar un Modelo de Utilidad, por 20 años, para España y sus Posesiones, que se refiere a: "CAJA PARA MAQUINA DE AFEITAR".-

-----

El objeto de la presente solicitud de Modelo de Utilidad lo constituye una caja de material moldeado, formada de dos piezas, una de ellas con alojamientos dispuestos para contener la máquina de afeitar y sus accesorios.-

5 La caja o estuche que se registra, afecta, en su conjunto, forma trapezoidal doble, apoyándose sobre el trapecio menor que constituye la base, en la que se han previsto unos salientes y alojamientos especiales, para contener y fijar la máquina y las hojas de afeitar, mientras que la segunda  
10 pieza, que constituye la tapa, cubre solo, parcialmente, una de las caras frontales del estuche, al que se une mediante unas pestañas, que quedan retenidas por el borde inferior de la caja y por un saliente, que entra a presión en el alojamiento previsto en el borde superior de la misma.- Dicho sistema de cierre es posible, debido a la ligera flexibilidad  
15 que presenta la caja, aunque esté moldeada en material plástico rígido.-

En los dibujos adjuntos, que constituyen parte integrante de la presente memoria descriptiva, se ha representado, a  
20 título de ejemplo ilustrativo, pero no limitativo, una reali-



87342

zación práctica de la caja para máquina de afeitar, cuyas -  
principales particularidades dejamos apuntadas.-

Dichos dibujos muestran:

25 Fig.1. Vista en perspectiva del conjunto de la caja para  
máquina de afeitar, cerrada.-

Fig.2. Vista en perspectiva de la misma caja, abierta y  
con la tapa separada.-

30 Refiriéndonos concretamente a los citados dibujos, pa-  
samos a describir, con más detalle, las particularidades -  
funcionales de la citada caja y de su tapa.-

El conjunto del estuche, que está integrado por la caja  
-1- y la tapa -2-, afecta, exteriormente, forma de doble tra-  
pezoides, unidos por sus bases menores.- La caja -1- presenta,  
en su interior y parte superior, una arista o saliente -3-,  
35 que sirve de soporte al peine de la máquina, alojándose el -  
mango de la misma en el orificio -4-, que presenta el tabique  
interior -5-, en su parte inferior, de forma curva -5'-.- Asi-  
mismo en dicha zona -5'-, se ha previsto un alojamiento -6-,  
dividido parcialmente en varios compartimientos, por los ta-  
40 biques -7-, el cual está destinado a contener los paquetes de  
hojas de afeitar.-

La caja se dispone, normalmente, en posición vertical -  
estable, apoyada sobre su base inferior.-

45 La tapa -2- está provista, en su arista inferior, de unas  
uñas -8-, que quedan engatilladas en el canto -9- de la caja  
-1-, sirviendo de articulación, disponiéndose, además, dos -  
salientes -10- en los extremos, para centrar la posición de  
la tapa -2- respecto la caja -1-, al ser ajustada a las pare-  
des laterales -1'- de dicha caja.-

50 Para cerrar la tapa -2-, ésta lleva, en su borde supe-  
rior, una prolongación -11-, de sección semicilíndrica, que



87342

encaja, entrando a presión, en el alojamiento -12- del saliente -13-, que sobresale de la cara superior de la caja -1-.

55 La sección semicilíndrica de la pieza -11- permite que, una vez introducida en su alojamiento -12-, quede retenida en dicha posición, abriéndose la tapa -2-, tan solo cuando se efectúe un esfuerzo en el sentido de la flecha -F-, para separar la caja -1- de la tapa -2-, aplicando dicho esfuerzo en los bordes superiores de ambas partes.-

60 Los detalles de constitución y acoplamiento, a que hemos hecho referencia en el transcurso de la presente memoria descriptiva, no son limitativos, en cuanto a la forma, clase de material, disposición y arreglo de los elementos integrantes de la caja para máquina de afeitar, que podrán variar, según  
65 convenga a las exigencias de cada tipo, manteniendo, no obstante, su principio básico de su utilidad y disposición funcional.-

El Modelo de utilidad por: "CAJA PARA MAQUINA DE AFEITAR" cuyo privilegio de explotación en España y sus Posesiones, se  
70 solicita por un periodo de 20 años, deberá recaer sobre las particularidades, que se concretan en las siguientes,

REIVINDICACIONES

75 1ª.-"CAJA PARA MAQUINA DE AFEITAR", caracterizada por el hecho de que está constituida por dos piezas asimétricas, que forman la caja y su tapa, las cuales se acoplan entre sí, mediante unas uñas que, sobresaliendo del borde inferior de la tapa, engatillan con el canto correspondiente de la base, quedando también retenida por su borde superior, mediante una prolongación, de sección semicilíndrica, que se introduce a presión,  
80 en un alojamiento previsto en la parte superior de la indicada caja.-



8734216

85

2ª.- CAJA PARA MAQUINA DE AFEITAR" según la reivindicación 1ª, caracterizada por el hecho de que el conjunto de la caja y su tapa afecta, exteriormente una configuración trapezoidal doble, enlazados por sus bases menores, lo que permite disponer, en su interior, de unas zonas extremas de mayor capacidad, para contener, precisamente, lamáquina de afeitar los accesorios de menor volumen, que se introducen en los salientes y alojamientos previstos, al efecto, en el tabique curvado que forma el fondo de la caja.-

90

3ª.- "CAJA PARA MAQUINA DE AFEITAR" según las anteriores reivindicaciones, caracterizada por el hecho de que la tapa constituye unicamente la pared frontal del trapezoide de mayor altura y parte de su base, la cual, al ser abierta y separada de la caja, permite sacar cualquiera de los elementos que la misma contiene, manteniéndose la caja en posición vertical estable.-

95

4ª.- "CAJA PARA MAQUINA DE AFEITAR". Tal como se ha descrito y demostrado en los dibujos adjuntos.-

Consta de cuatro hojas foliadas y mecanografiadas por una sola cara.-

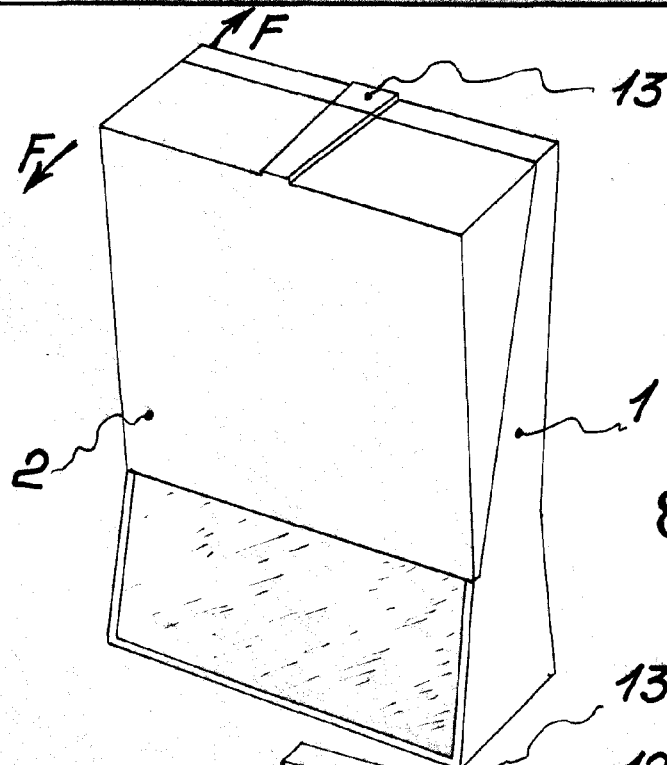
Barcelona a 16 de M a yode 1961.-

P.A. de Bassat, S.A.

JUAN B. REINER RIGAUD

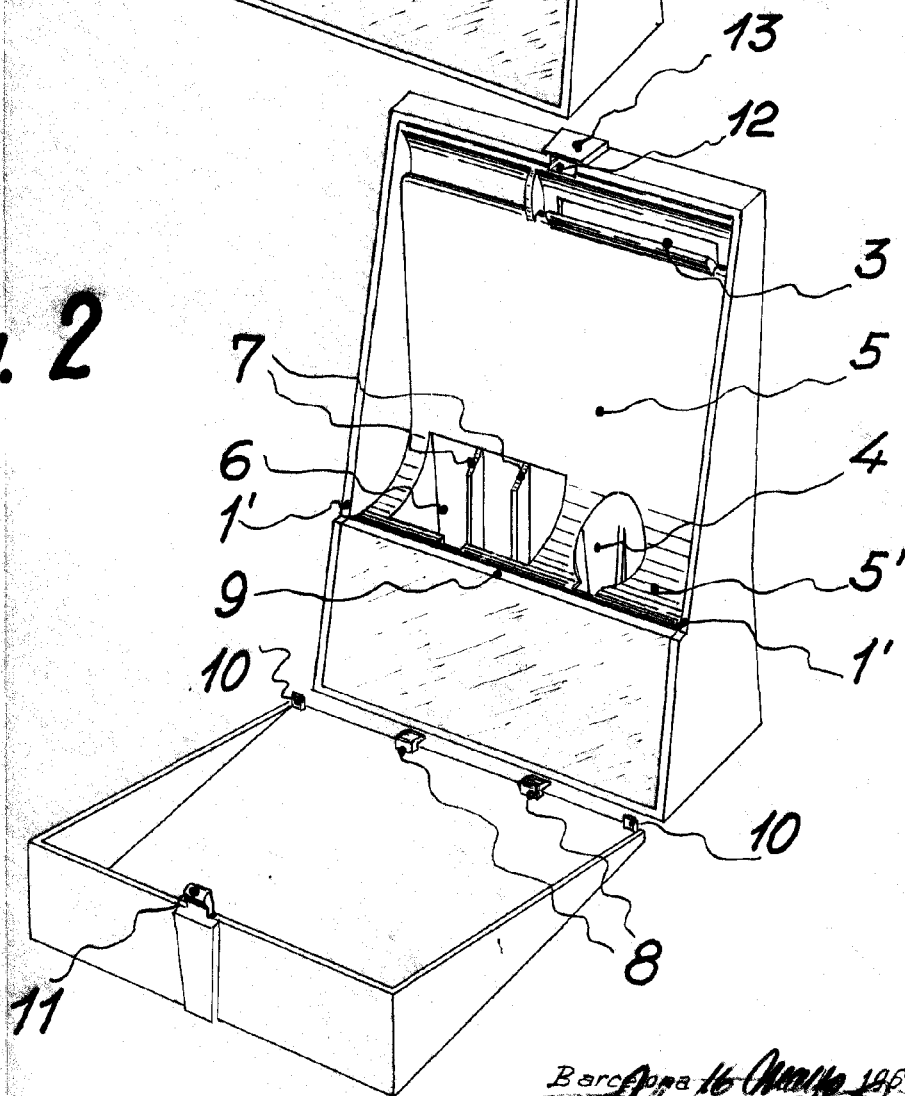


Fig. 1



87342

Fig. 2



Escala variable

Barcelona 16 Octubre 1961

Juan B. Renter Ridaura