



87304

MEMORIA DESCRIPTIVA

que se acompaña a la solicitud de

UN MODELO DE UTILIDAD

a favor de Don José HAURINA Renart, de nacionalidad española, residente en SANTA EUGENIA DE TER(Gerona), General Mola, 2,

por:

"BOQUILLA DESMONTABLE PARA INSTRUMENTOS DE VIENTO"

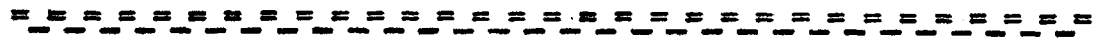

La presente descripción se refiere, como su enunciado indica, a una boquilla desmontable para instrumentos musicales de viento, y especialmente trompetas y trombones, que permite la intercambiabilidad de la boquilla propiamente dicha o estrangul, con el aprovechamiento del mismo tudel y borde de apoyo.

5

El objeto de la boquilla que se preconiza, es el



87304

10 logro de un mejor aprovechamiento de la boquilla del inse-
trumento musical de acuerdo con la necesidad del ejecutan-
te, y la variación de la misma según las necesidades, rea-
lizándose este cambio instantáneamente sin deterioro del
instrumento, a diferencia de las boquillas hasta ahora exis-
tentes, en las que un cambio de boquilla es una operación
laboriosa y destinada a realizarse por una persona especia-
lizada.

15 La esencialidad de la invención, radica en la
disposición de un racor roscado en el tudel o soporte de
la boquilla, sobre la que se cala el estragul o boquilla
propriamente dicha y la cual a su vez presenta otro racor
para la recepción por roscado del borde de apoyo en los
20 labios del ejecutante. Esta disposición permite la adop-
ción de boquillas dotadas de conos ovalados de diferen-
tes características.

25 Para la mejor comprensión de cuanto antecede,
se acompaña una hoja de planos en los que se representa
esquemáticamente la invención, que a continuación y con
referencia a los mismos dibujos, se describe detallada-
mente.

Dichos dibujos representan:

30 La figura 1.- Una vista seccionada diametral-
mente de la nueva boquilla.

La figura 2.- Un despiece de la boquilla y en
la cual A, es la pieza en contacto con los labios del ins-
trumentista B, es la boquilla intercambiable o estrangul,
y C, es el tudel o soporte de la anterior, y acoplable -
35 al instrumento de que se trate.



87304

40 Según queda representado en los dibujos (1) es la pieza exterior provista del borde (2) para apoyo de los labios presentándose el interior cilíndrico de esta pieza roscada según marca (3) para su calado sobre el -
45 racor (4) de la boquilla (5) dotada de su hueco cónico ovalado en planta (6) para la producción del sonido y con la particularidad de que la pieza (1) dispone de - una abertura frontal (7) siempre de las mismas dimensio-
50 nes que la embocadura del cono (6) para la perfecta adap- tabilidad. La boquilla (5) presenta un hueco cilíndrico - (8) roscado interiormente, para su acoplamiento en el ra-
55 cor (9) del soporte (10) o tudel, por su parte, acoplado al instrumento de que se trate.

Esta boquilla que queda descrita, permite el
50 cambio de la pieza elemental con el simple desroscado - de las piezas que la componen, comprendiéndose que esta operación se realiza instantáneamente por cualquier per-
55 sona no entendida en la materia, y permitiendo este cam- bio el aprovechamiento máximo de las facultades del ins-
60 trumentista.

Descrita suficientemente la naturaleza y objeto
60 dela presente se hace constar que en la misma podrán ser variables los materiales, formas y dimensiones, así como aquellos otros detalles accesorios o secundarios que no alteren, cambien ni modifiquen la esencialidad propuesta.

Los términos en que queda redactada la presente Memoria son ciertos y fiel reflejo del objeto descrito, debiéndose tomar con carácter amplio y nunca en forma li-
mitativa.



87304

N O T A

65 EL MODELO DE UTILIDAD que se solicita recaerá sobre las particularidades características de las siguientes reivindicaciones:

70 1ª.- Boquilla desmontable para instrumentos musicales de viento, caracterizada porque la pieza soporte de la misma denominada tudel, presenta en su extremidad un racor cilíndrico roscado sobre el que se cala la boquilla propiamente dicha, cuyo orificio principal cónico de planta ovalada queda envuelto por un segundo racor cilíndrico roscado que recibe una pieza exterior de apoyo en los labios del instrumentista y cuya pieza exterior dispone frontalmente de un orificio de la misma planta que la embocadura del hueco cónico productor de los sonidos.

80 2ª.- Boquilla desmontable para instrumentos musicales de viento, según la reivindicación anterior, caracterizada porque los racores del tudel y de la boquilla presentan en la zona de finalización de la rosca unos re-



87304

saltes anulares de tope para la pieza recibida por ros-
cado y limitadora de la introducción.

85

3ª.- "BOQUILLA DESMONTABLE PARA INSTRUMENTOS
MUSICALES DE VIENTO".

- - - - -

Todo según queda expuesto en la precedente Me-
moria que consta de cinco hojas foliadas y mecanografía-
das por una sola cara y hoja de dibujos que a la misma
se acompaña.

Madrid, 22 Mayo 1961

P.A.

Moderato Polo
Sanchez

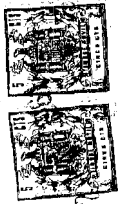

83304

FIG. 1

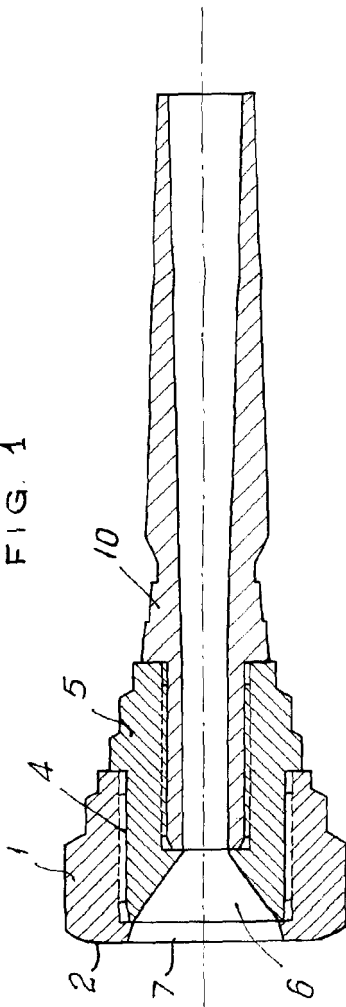
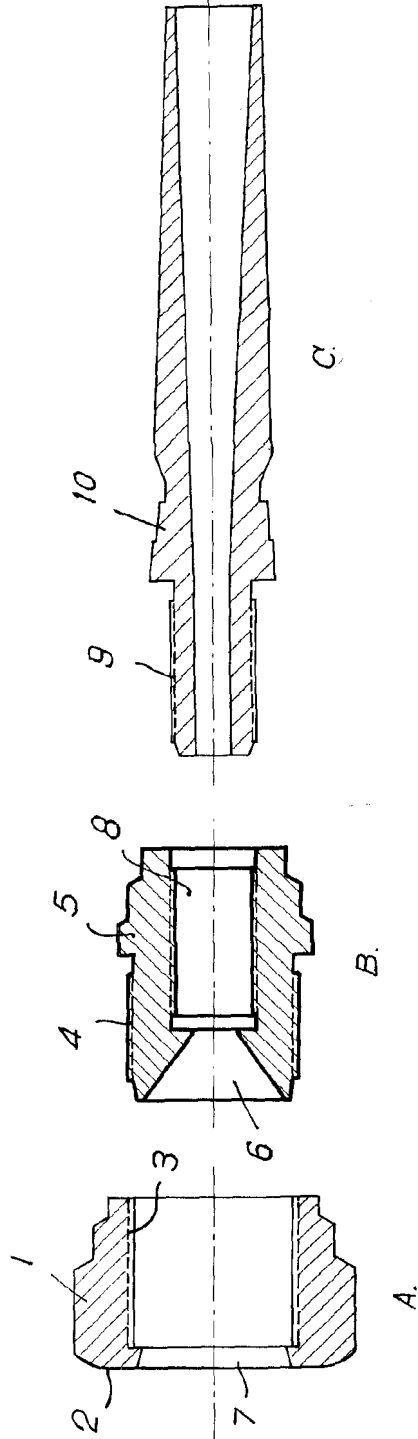

FIG. 2.



ESCALA VARIABLE.

Madrid. 22 MAR. 1931