

-2 MAY



87282

87282

MODELO DE UTILIDAD

por 20 años

por "UNA CADENA EXTENSIBLE PARA JOYERIA Y BISUTERIA", a favor de Festina, S.A., de nacionalidad española, domiciliada en Barcelona, Paseo de Gracia, 46.

=====

MEMORIA DESCRIPTIVA

Por éste Modelo de utilidad se describe un nuevo tipo de cadena extensible, de las utilizadas en joyería y bisutería para fijación y complemento de relojes del tipo de pulsera, que reúne sensibles ventajas en relación con las actualmente conocidas en el mercado, por cuanto consta de sencillas piezas obtenidas por embutición y acopladas con interposición de láminas flexibles, que constituyen un conjunto muy plano y de poco peso.

Uno de los principales inconvenientes de éste tipo de

2 MAY



87282

pulseras extensibles, es precisamente el grosor que deben tener para albergar los resortes que producen la elasticidad de las mismas, permitiendo la separación y retorno de las piezas constituyentes de ellas a fin de que la cadena se adapte, sin molestia, a la muñeca del usuario. Ello se traduce, asimismo, en mayor peso de la pulsera, que puede resultar incómoda y aparatosa.

La cadena extensible para joyería y bisutería, que es objeto de ésta memoria, está compuesta de tres tipos esenciales de piezas, con un espesor y peso mínimos, sin detrimento ni de su duración y resistencia, ni de su flexibilidad. Dichas piezas se acoplan directamente unas encima de otras, albergándose las láminas-resorte en la central, que posee forma de bandeja para recibir aquellos y asegurar su correcto desplazamiento interno. Aunque los elementos que van al exterior, pueden confeccionarse en metales preciosos, si así se desea, la particularidad de existir, alrededor de la pieza central, dos elementos independientes que se acoplan por sus bordes, permite fabricar los externos en metales nobles y los internos, en contacto directo con la piel, en otros de menor precio y valor, abaratando el precio total de la cadena.

Para facilitar las descripciones, pasemos a referirnos a los dibujos que se adjuntan a ésta memoria y que representan un ejemplo de realización de una cadena extensible ejecutada de acuerdo con las características del presente Modelo.

La figura 1 es una sección en el sentido longitudinal de la cadena, mostrando el perfil y disposición de sus distintas piezas.

La figura 2 es una vista en planta de la sección por



87282

AA de la figura 1, siendo la figura 3 una vista de la sección por BB.

La figura 4 es, finalmente, un despiece general de la cadena, mostrando en perspectiva los elementos integrantes.

Según tales figuras, la cadena en cuestión queda compuesta por la asociación de varios elementos de planta rectangular, dispuestos en línea por sus lados mayores y engrapados por sus lados menores.

El elemento inferior -1- consiste en una tira ligeramente convexa, cuyos extremos están doblados en forma de escalón, para recibir en ellos las pestañas de los lados menores de una pieza superior -2-, rectangular, dotada de faldones laterales -3- terminados en sendas escotaduras -4- (figura 4).

Las piezas intermedias -5-, asimismo rectangulares, poseen forma de bandeja, con dos escotaduras -6- en sus lados mayores, para permitir el paso del codo que poseen los flejes -7- alojados en dichas bandejas, que producen la cualidad extensible de la cadena y sendas aletas -8- en sus lados menores.

El montaje de estos elementos, para constituir la cadena, se realiza del siguiente modo: las piezas -1- y -2- se engrapan fuertemente, al doblar los bordes de las pestañas de los lados menores de -2- sobre los escalones de los lados menores de -1- (figura 3) y cada uno de estos grupos se dispone comprendiendo dos elementos -5- de los de forma de bandeja, de modo que ocupen de ellos solo la mitad, quedando interpuesto entre el faldón -3- de la pieza -2- y la cara lateral de la pieza -5- un resorte -7-. La escotadura -4- de -3- permite el desplazamiento de las



piezas internas -5- para estirar la cadena (figuras 1 y 2).

5 Como puede verse, la altura total de la cadena, es ligeramente superior a la de los faldones -3- de la pieza -2- y por tanto muy pequeña en comparación con las usualmente expuestas en el mercado.

Todo cuanto no afecte, altere, cambie o modifique la esencia de la cadena descrita, será variable a los efectos del actual Modelo.

10 N O T A.

Se reivindica como objeto de este registro por Modelo de utilidad:

15 1.- Una cadena extensible para joyería y bisutería caracterizada esencialmente por comprender tres elementos principales, de planta rectangular, el inferior constituido por una lámina ligeramente convexa de lados menores doblados en escalón, para recibir y engarzarse con las pestañas de los lados menores de una pieza de cubrición, asimismo rectangular, dotada de pequeños faldones laterales, 20 comprendiendo cada uno de los grupos así formados con estas dos piezas, otras dos en forma de bandeja, de tal manera que ocupen de ellas sólo la mitad, quedando interpuesto entre el faldón de la pieza cobertora descrita, que actúa de separador, y uno de los bordes laterales de la 25 pieza en forma de bandeja, un resorte laminar dotado de un codo en su parte media, cuyo resorte aplanándose produce la cualidad extensible de la cadena, al permitir el desplazamiento limitado de la pieza interpuesta entre la cobertora y la inferior.

30 Sean cuales fueren las circunstancias que concurren en la esencialidad del Modelo de utilidad definido en la



anterior reivindicación, cuyo objeto es:

2.- "UNA CADENA EXTENSIBLE PARA JOYERIA Y BISUTERIA".

Consta la presente memoria de cinco hojas foliadas, mecanografiadas por una sola cara y de los dibujos unidos a la misma.

5

Barcelona, dos de mayo de mil novecientos sesenta y uno.

P.A. de Festina, S.A.,

L. DURAN
P. P.

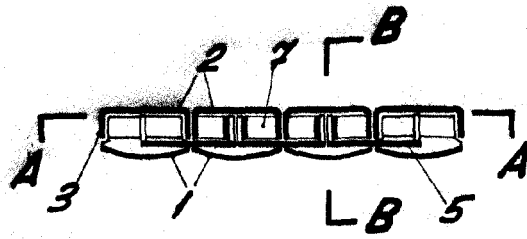

Fig. 1

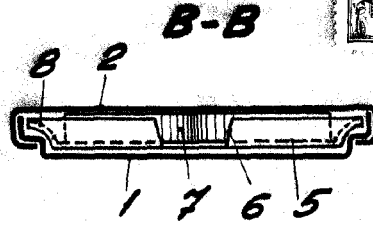

Fig. 3

A-A

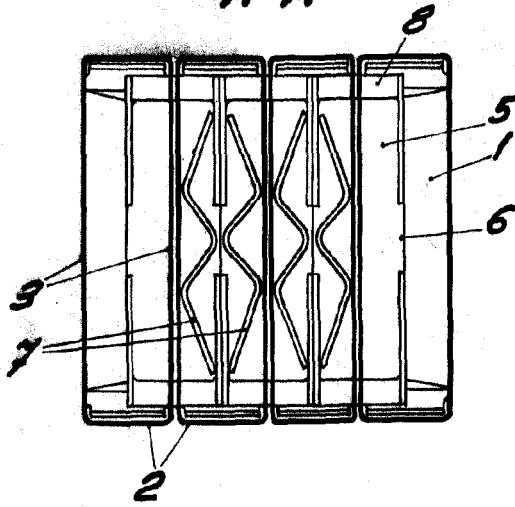

Fig. 2

87282

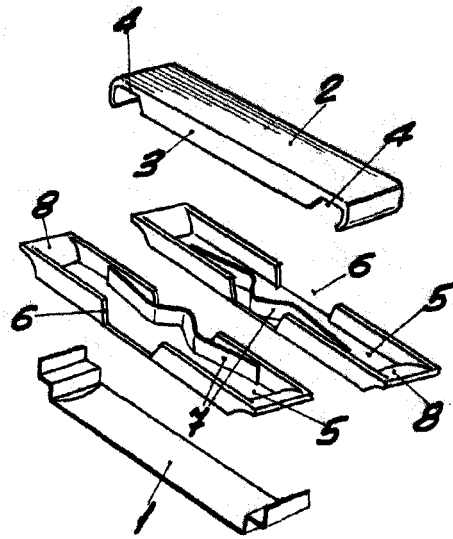

Fig. 4

BARCELONA, 2 MAYO DE 1961

L. DURAN

P.P. 4

ESCALA VARIABLE