



87277

M O D E L O  
D E  
U T I L I D A D

a favor de Don Mauricio BOTTON GARASSO, de nacionalidad francesa, domiciliado en Barcelona, Avda. Infanta Carlota, 137, por "SOPORTE PARA PASTILLAS DE JABON".

- . -

MEMORIA DESCRIPTIVA

El presente modelo de utilidad tiene por objeto un nuevo tipo de soporte para pastillas de jabón.

Para la utilización en forma económica del jabón se han estudiado diversos tipos de soportes para pastillas que permiten preservarlas del contacto directo del agua pero no impiden que la pastilla, y el propio soporte, resbalen y caigan de las superficies redondeadas del lavabo, bañera o similar.

Con el soporte que se describe se elimina este inconveniente, y consiste esencialmente en una placa



10 MAR 1952

87277

reticulada provista de una copa de bordes elásticos, susceptible de actuar de ventosa y adherirse a una superficie lisa, sobresaliente de una de sus caras, así como de púas u otros salientes que sobresalen de la cara opuesta y sirven de apoyos para la pastilla de jabón.

5. La cara de la placa donde se halla la copa elástica también puede estar provista de relieves que se aplican contra la superficie de apoyo dando elasticidad al soporte.

10. Para la mayor claridad de lo expuesto, se acompaña una lámina de dibujo, en la que está representado a título de ejemplo, no limitativo del alcance del presente modelo de utilidad, una forma de realización de un soporte para jabón según las características descritas.

15. En dichos dibujos, la figura 1 es una perspectiva que representa un soporte para jabón en posición de uso; la figura 2 es una sección longitudinal del mismo soporte con la ventosa adherida a una superficie, y la figura 3 es otra perspectiva del soporte visto por su parte inferior donde está la ventosa.

20. El soporte para jabón ilustrado en las figuras comprende dos piezas unidas entre sí; una de ellas es una placa reticulada -1- que está formada por una zona central -2- con un orificio -3- y un nervio -4- que la rodea totalmente, del que salen en forma radial una pluralidad de nervios -5- unidos entre sí por otros dos nervios -6- y -7- dispuestos circunvalando al central.

25.



104  
87277

De los puntos de intersección de los nervios -5- con los -4-, -6- y -7- sobresalen por ambos lados y en posición perpendicular a la placa -2- unas púas -8- de dimensión o altura creciente del centro del portajabón hacia fuera.

5.

La otra pieza que constituye el soporte para jabón es la ventosa -9-, unida al soporte -1- por un cuello -10- que está retenido en el orificio -3- por el botón -11- situado en el extremo de dicho cuello.

10.

La forma de utilizar el soporte descrito es fácilmente deducible de los dibujos que se acompañan y de la descripción efectuada, pues la presencia de una ventosa, significa que con una ligera presión, sus bordes se adaptan a una superficie pulida como

15.

son las de un lavabo o similar y a la cual queda adherida. La ventaja principal que tiene el soporte descrito, reside en el hecho de que se sostiene perfectamente en superficies que no sean completamente planas. Las

20.

púas que constituyen el apoyo para la pastilla de jabón -12- se clavan ligeramente en la misma e impiden su resbalamiento; por otra parte las púas más largas de la cara inferior sirven de apoyos que impiden la oscilación del soporte y posible aflojamiento de la ventosa.

25.

Serán independientes del objeto de la presente solicitud de modelo de utilidad, los tamaños, formas y otras adornos que pueda incorporar, materiales empleados en su fabricación, así como los detalles de reali-



87277

zación y, en general, cualquier característica constructiva o accesoria que no se aparte, modifique o altere la esencia del presente modelo de utilidad.

- . -

#### N O T A

Se reivindica como objeto del presente modelo de utilidad:

5. 1. Soporte para pastillas de jabón, que se caracteriza por estar formado por una placa reticulada, provista de una copa de bordes elásticos, susceptible de actuar como ventosa y adherirse a una superficie lisa, sobresaliente de una de sus caras, así como de relieves que sobresalen de la cara opuesta y sirven de apoyos para la pastilla de jabón.
10. 2. Soporte para pastillas de jabón, según la reivindicación 1, porque la cara de la placa correspondiente a la ventosa presenta salientes susceptibles de acoplarse con la superficie de apoyo, evitando la oscilación del conjunto.
15. 3. Soporte para pastillas de jabón.

Todo ello según queda descrito y reivindicado en



87277

la presente memoria que consta de cinco hojas fo-  
liadas, escritas por una sola cara.

Barcelona, a 10 mayo de 1961.

Mauricio BOTTON CARASSO

p.a.

Fig. 1

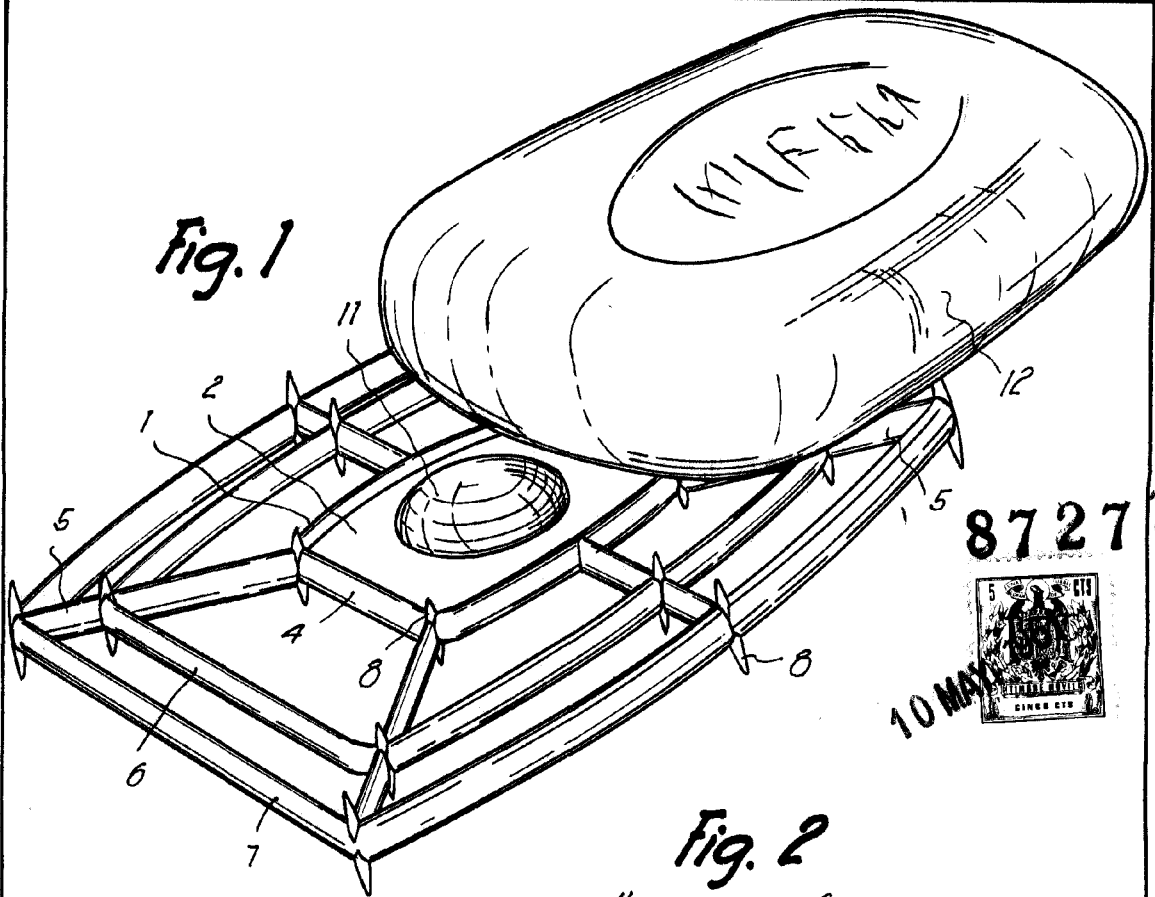

87277



Fig. 2

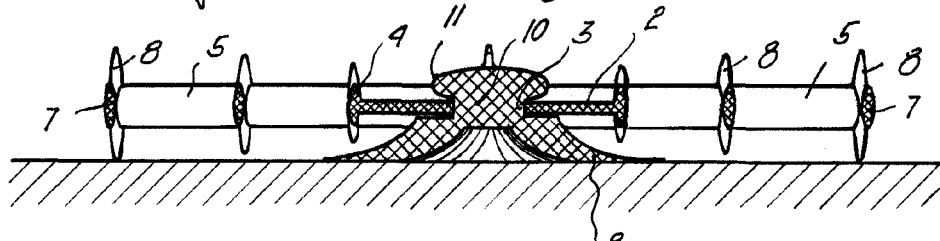
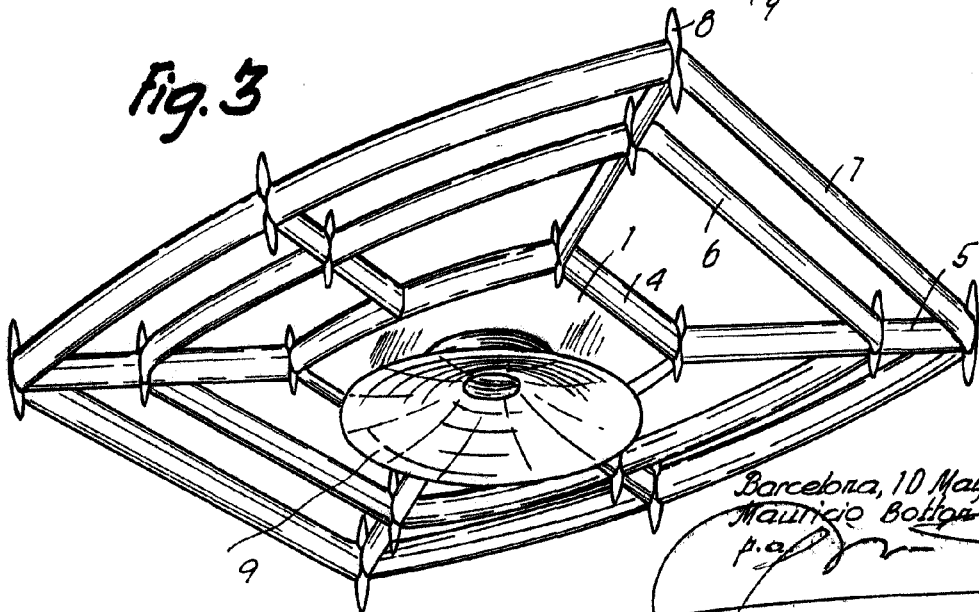

Fig. 3



Barcelona, 10 Mayo 1961  
 Mauricio Botton Carasso  
 p.a.

18041