

20 MAY



87260

87260

MEMORIA DESCRIPTIVA.

MODELO DE UTILIDAD.

PAIS : ESPAÑA.

DURACION : 20 AÑOS.

OBJETO : *UN VEHICULO DE JUGUETE TOTALMENTE
DESMONTABLE.

A nombre de : INDUSTRIAS SHAMBER'S, S. A.

Residente en : VALENCIA, Padre Rico, núm. 13.

Nacionalidad : ESPAÑOLA.

(M. U. 1.296, A-R).



87260

- La presente Memorias se refiere como su enunciado indica, a un vehículo de juguete totalmente desmontable, que representa a un pequeño automóvil en su chasis solamente como son los denominados "car" deportivos, con un pequeño motor de dos tiempos acoplados y sin la más mínima presencia de carrocería.
- 5.- Este vehículo, presenta la novedad de que todas sus piezas son acopladas por la inserción de unas en otras, por el ajuste de pequeños pivotes en taladros practicados al efecto, estando fabricado el vehículo en material con elasticidad suficiente para que, el encaje de unas piezas en otras sea asegurado por haberse previsto los diámetros de los pivotes exactamente iguales a los de los taladros correspondientes, con lo que solamente la elasticidad del material permite la entrada de unos en otros y prohíbe la salida sin esfuerzo considerable.
- 10.- Por el aludido objeto se solicita el correspondiente privilegio de Modelo de Utilidad conforme y al amparo del vigente Estatuto sobre Propiedad Industrial, a fin de garantizar a favor del recurrente el derecho a la explotación exclusiva del mismo en toda España.
- 15.- A continuación se hará una detallada descripción del vehículo citado, con referencia a los planos que se acompañan, en los que se representa a simple título de ejemplo, no limitativo, una forma preferente de realización susceptible de todas aquellas variaciones de detalle que no alteren sustancialmente las características esenciales del mismo.
- 20.-
- 25.-

87200



En dichos dibujos se ilustra:

En la figura 1, vista general del vehículo totalmente desarmado, con sus piezas en posiciones inmediatas a las de su colocación correcta.

30.- En la figura 2, vista del vehículo armado, con conductor incluido.

Según el ejemplo de ejecución representado, el vehículo que se preconiza, está constituido por un bastidor 1 rectangular, con los travesaños correspondientes para impedir su deformación,

35.- y en el que se ha previsto, en sus lados de menor dimensión, la prolongación de dichos lados con unos tacos 2, en sus extremos debidamente taladrados para poder ser atravesados por unos ejes

40.- 3 y 4, que quedan situados sobre el travesaño correspondiente, y que se introducen por sus extremos, en dichos alojamientos, previstos en ruedas 5, constituyendo de esta forma el tren de rodaje del vehículo.

En los largueros laterales del bastidor, se han previsto a la altura del tercio medio anterior, unos salientes hacia el interior 6, con unos taladros 7 en su centro, donde se introducen los extremos de una horquilla 8, que lleva en su vértice un taladro 9.

50.- Por este taladro 9, pasa el eje 10, que por su extremo inferior se aloja en otro taladro previsto en uno de los travesaños delanteros del bastidor, mientras en el contrario se fija un volante 11, con lo que queda constituida la dirección del vehículo.

55.- Dos travesaños paralelos 12 y 13, del bastidor, a la altura media del mismos, sirven de apoyo a un asiento 14, que se fija a ellos por medio de pequeños vástagos existentes en el mismo y que se introducen en orificios practicados en los citados tra-



87260

ve años. Este asiento 14, está dotado de respaldo, y en el borde superior del mismo existen unos tetones, que sirven para la sujeción de una pieza 15 que simula el depósito de gasolina.

60.- En el bastidor, y en uno de los largueros laterales, se ha previsto una pequeña plataforma 16, con taladros en ella, para la inserción de una pieza 17 que simula el motor del vehículo.

65.- Por último se ha previsto la colocación de un muñeco 18, simulador del conductor, que por su forma, se acopla sobre el asiento, apoyando sus manos sobre el volante 11, y con los pies apoyados en el travesaño delantero del bastidor, obteniéndose la sujeción de dicho conductor, por la misma forma del mismo, que se adapta al asiento, encajando entre sus manos al volante y apoyando sus pies, de forma que no puede ladearse ni perder el equilibrio logrado por la postura adecuada.

70.- La forma, materiales y dimensiones, podrán ser variables, y en general cuanto sea accesorio y secundario, siempre que no altere, cambie o modifique la esencialidad del objeto que se describe.

75.- REIVINDICACIONES.

1ª.- Un vehículo de juguete totalmente desmontable, caracterizado por estar constituido por un bastidor, rectangular, en el que en sus travesaños de menor longitud se han previsto sendos alargamientos, con tacos taladrados en sus extremos, para pasar por ellos, ejes, que en sus extremos llevan ajustadas ruedas, constituyendo el tren de rodaje del vehículo.

2ª.- Un vehículo de juguete totalmente desmontable, según reivindicación primera, caracterizado por haberse previsto en



87260

85.- los largueros del bastidor, unos ensanchamientos, con taladros en ellos, en los que se ajustan los extremos de una horquilla que en su vértice lleva un taladro para paso de un eje, que con un volante acoplado en un extremo, y el contrario unido al bastidor, por inclusión en un taladro existente en un travesaño delantero del mismo, constituye el conjunto de dirección del vehículo.

90.- 3a.- Un vehículo de juguete totalmente desmontable, según anteriores reivindicaciones, caracterizado por haberse previsto la sujeción de un asiento con respaldo, al bastidor, por medio de unos pequeños vástagos existentes en el fondo del asiento, que se introducen en taladros dispuestos en travesaños del bastidor, llevando dicho respaldo, en su extremo superior, unos tetones de sujeción de una pieza simuladora del depósito de carburante.

100.- 4a.- Un vehículo de juguete totalmente desmontable, según anteriores reivindicaciones, caracterizado por el hecho de que el motor, queda formado por una pieza simuladora del mismo que se aplica al bastidor por haberse previsto en éste, una pequeña plataforma con taladros, en los que se introducen tetones previstos en la pieza que simula el motor.

105.- 5a.- «UN VEHICULO DE JUGUETE TOTALMENTE DESMONTABLE».

Madrid, 20 MAY. 1954

INDUSTRIAS SHAMBERG'S, S. A.

P. A.



Fig. 1

20

87260

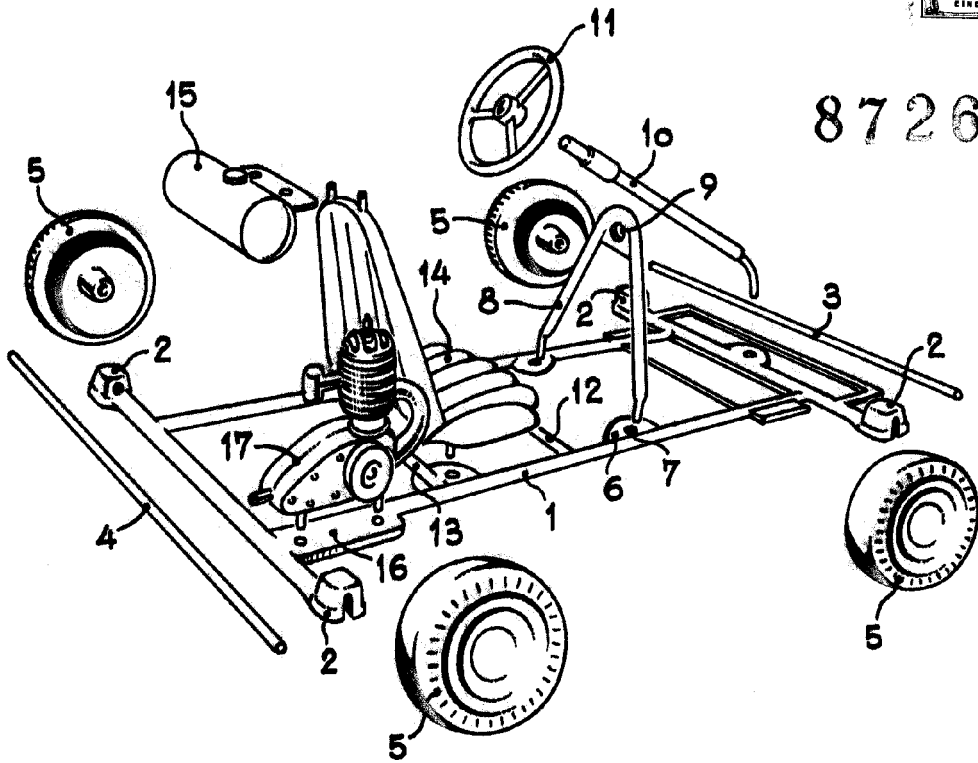
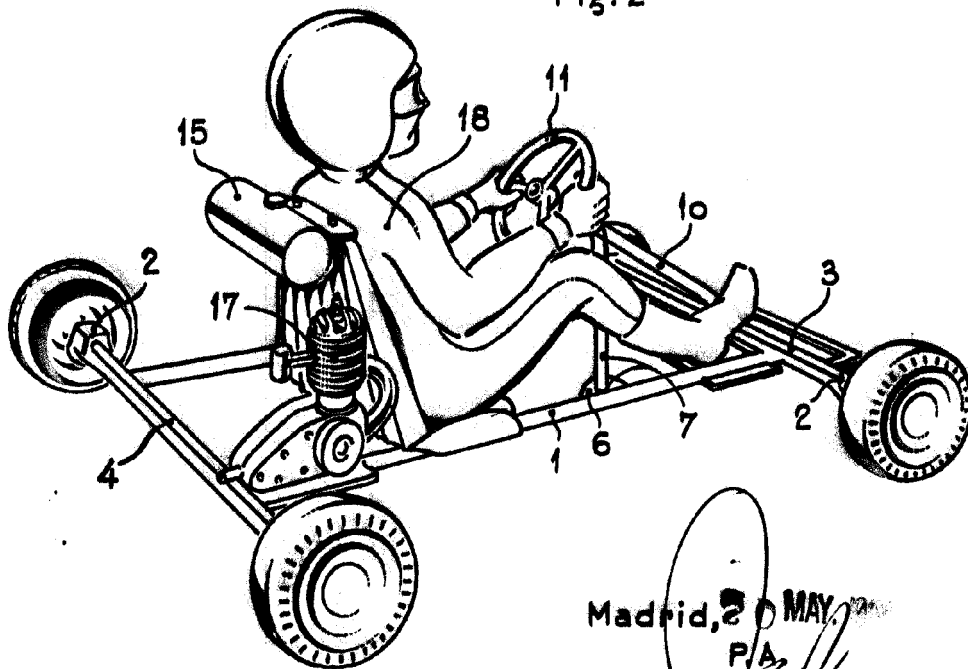

Fig. 2



Madrid, 20 MAY 1977
PA

Escala variable.