

87257



87257

87257

MEMORIA DESCRIPTIVA

CORRESPONDIENTE A UN MODELO DE UTILIDAD CUYO REGISTRO SE SOLICITA POR VEINTE AÑOS, PARA TODO EL TERRITORIO NACIONAL Y SUS COLONIAS, A FAVOR DE ARETIO, S.A., RESIDENTE EN VITORIA, Barrio del Prado, 33, por:

»MUEBLES EXHIBIDOR»

-----

La presente invención se refiere a un mueble diseñado especialmente para la exhibición y venta de cremalleras.

Carece en la actualidad el comercio de un mueble o



87257

5. cualquier otra clase de aparato exhibidor de cremalleras que cumpla la condición de ser ornamental, almacene la mayor cantidad de mercancía posible y le ofrezca en una presentación decorativa en un muestrario de calidad cuantitativa y cualitativamente que acapare la atención de un posible comprador.

10. Generalmente la exhibición de cremalleras la realiza el comercio en la actualidad acaparando mucho espacio o si no en condiciones defectuosas de presentación y almacenamiento, puesto que están acondicionadas en cajones o estuches sin orden ni concierto, y la venta de las mismas se realiza con bastante pérdida de tiempo, - lo mismo para el dependiente que para el público.

15. El mueble que se preconiza en el presente Modelo de Utilidad, cumple todos los requisitos exigidos para una presentación impecable, economía de espacio exhibidor, abundancia y variedad en el muestrario a ofrecer y facilita enormemente la venta de cremalleras, puesto que el comprador con un simple vistazo puede elegir la clase de cremallera que desee sin estar a expensas de la atención del dependiente, y éste puede tener más amplitud en su cometido, aumentando las posibilidades de venta al poder atender a mayor número de clientela.

20. Al propio tiempo la colocación cuidadosa de la mercancía en el mueble objeto del presente invento, evita su deterioro y su desmerecimiento ante el futuro comprador, pues muchas veces una venta de cualquier objeto se basa en el aspecto decorativo que ofrezca éste.

25. Con el fin de facilitar una mejor comprensión del invento se ilustra en el adjunto dibujo un ejemplo de -

30.



87257

realización preferido del objeto del invento, dado a título simplemente informativo y no limitativo, y en donde se exponen todas y cada una de las partes que lo forman y relación que guardan entre sí, y en donde:

5. La fig. 1 es una vista en perspectiva de mueble exhibidor, y

La fig. 2 es un alzado lateral en sección del mismo mueble.

10. Para una mejor descripción expositiva del invento en las figuras partes iguales han sido afectadas de referencias idénticas.

15. El mueble consta de un tablero rectángulo formativo del fondo, de cuyos lados mayores parten dos tableros laterales idénticos de conformación trapezoidal rectangular 2 cuya base mayor es de idéntica longitud al lado mayor del tablero rectangular del fondo, apoyándose sobre él.

20. Presenta el frente del mueble en su parte inferior las bases menores de los trapecios enunciados en el párrafo anterior que sirven de cajonera a una pluralidad de bandejas 1 quedando la parte superior del frente del mueble limitada en toda la longitud del lado no simétrico de los trapecios laterales por una pluralidad de paneles tubulares 3, de los que parten en sentido vertical los ganchos de sustentación 4.

25. Sobre la base del mueble se disponen apoyos 5 que comportan en su parte inferior dispositivos de deslizamiento, y presentando en su parte superior y en el centro simétrico del mueble dos pivotes que comportan un  
30. tablero anunciador 6.

19 MAR



1 87257

Descrita suficientemente la naturaleza de este modelo y su aplicación, se hace constar expresamente que cualquier modificación que se introduzca en el mismo, se considerará incluida dentro de su protección, en tanto que no altere o modifique esencialmente su finalidad característica.

#### REIVINDICACIONES

10. 1º.- Mueble exhibidor, caracterizado porque consta de un tablero rectangular formativo del fondo, de cuyos lados mayores parten dos tableros laterales idénticos - de conformación trapezoidal rectangular, cuya base mayor es de idéntica longitud al lado mayor del tablero rectangular del fondo sobre el que se apoya, y presentando el frente del mueble en su parte inferior y apoyadas en las bases menores de los laterales trapezoidales una pluralidad de bandejas que constituyen una cajonera.

20. 2º.- Mueble exhibidor, según se reivindica en el punto 1º, caracterizado porque el frente del mismo queda limitado en toda su longitud y apoyándose en el lado no simétrico de los trapecios laterales, por una pluralidad de paneles tubulares, de los que parten en sentido vertical los ganchos de sustentación.

25. 3º.- Mueble exhibidor según se reivindica en los puntos anteriores, caracterizado porque sobre la base del mismo se disponen apoyos de sustentación que comportan dispositivos de deslizamiento.

30. 4º.- Mueble exhibidor según se reivindica en los puntos anteriores, caracterizado porque en su parte superior y en el centro simétrico de su frente presenta dos pivotes que comportan un tablero anunciador.



5ª.- MUEBLE EXHIBIDOR. 87257

Según se describe en esta memoria que consta de cinco hojas escritas a máquina por una sola cara y dibujo.

Madrid,

*M. S. L.*

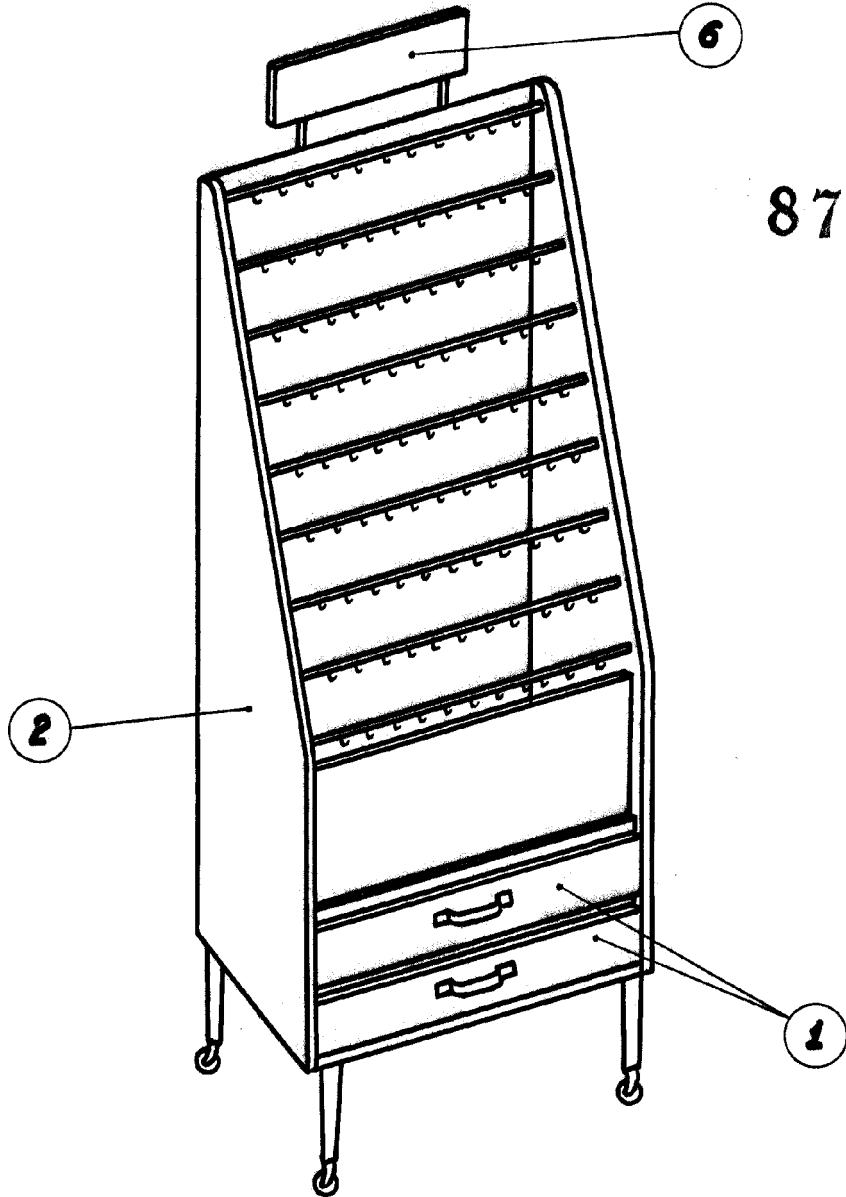

87257

MADRID,

*M. S. S.*

**ESCALA VARIABLE**



87257

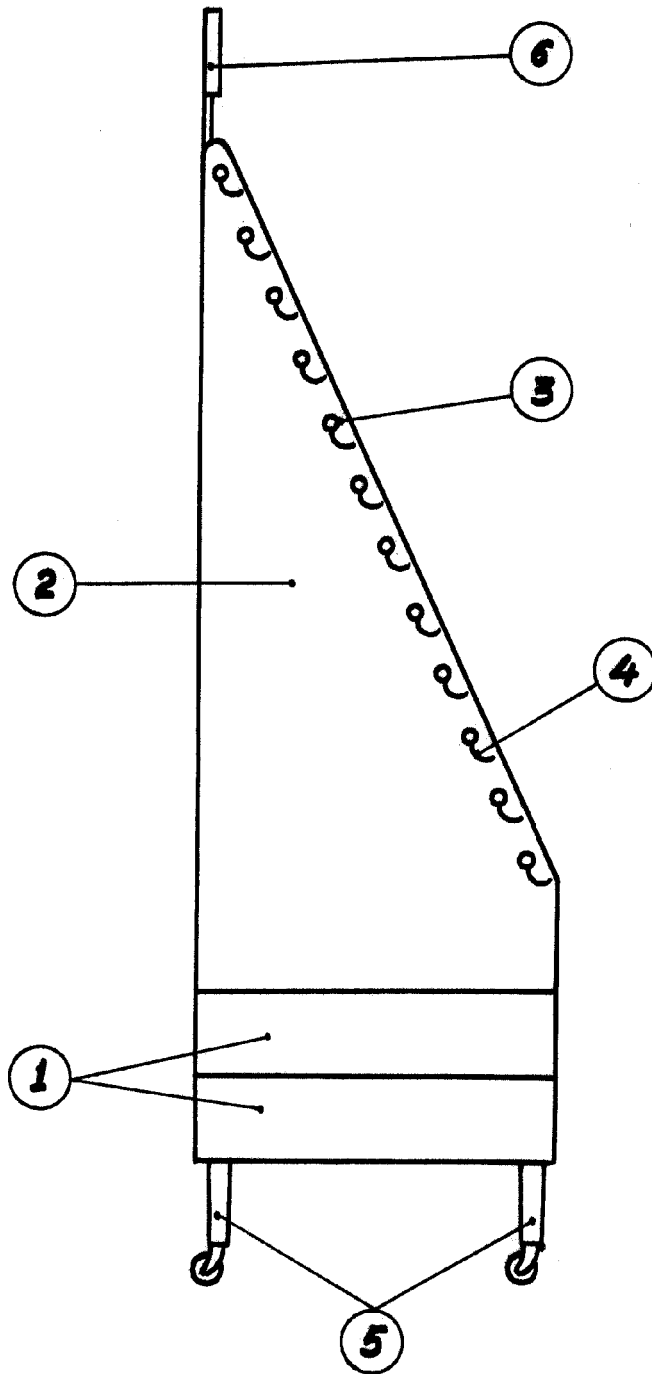

MADRID, 19 MAY. 1961.

*U. S. S. S. S.*

ESCALA VARIABLE