

87225



M O D E L O
D E
U T I L I D A D

para «RACOR DE EMPALME PARA GRIFERIA», a favor de Don JAIME
TRES BAQUES, domiciliado en ORDAL (Barcelona), Centro, nº 2.

= . =

MEMORIA DESCRIPTIVA

El presente modelo de utilidad se refiere a un
racor de emplame, para griferia.

Este racor es para la sujeción del extremo de con-
ducciones de material elástico o maleable y es para aplicar
5. a toda clase de accesorios de conducciones, tales como em-
palmes, válvulas, codos u otros.



87225

Consiste en un extremo tubular roscado con un final cónico de menor diámetro, pero ligeramente mayor que la tubería a empalmar, la cual se ajusta a este extremo cónico donde se sujeta por un anillo exterior de diámetro escalonado que rosca por su zona de mayor diámetro en el extremo tubular roscado.

Con el fin de facilitar la explicación se acompaña a la presente memoria una lámina de dibujos en la que se ha representado un caso de realización que se cita a título de ejemplo.

En el dibujo.

La figura única muestra en sección longitudinal el racor, el cual consta del elemento extremo 1, de cualquier accesorio de conducción, el cual presenta una zona roscada 2, y a partir de ella un zona cónica 3 de menor diámetro, en la que se acopla el extremo de la conducción 4, que se ensancha ligeramente para este acople, y sobre de la conducción queda ajustado un anillo 5, el cual tiene dos diámetros interiores el de ajuste a la conducción, y otro mayor previsto de rosca interior para acoplar por roscado en la zona 2 del cuerpo 1. De esta forma se consigue la perfecta sujeción a presión de la conducción que no puede así separarse.

El modelo, dentro de su esencialidad, puede ser llevado a la práctica en otras formas de realización que difieran en detalle de la indicada a título de ejemplo en la descripción. Podrá, pues, construirse en cualquier forma y tamaño, con los materiales más adecuados por quedar todo ello comprendido en el espíritu de las reivindicaciones.

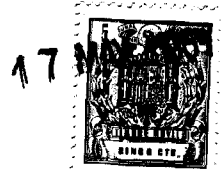

N O T A

87225

Describe el objeto y utilidad de la invención, lo que se declara como no divulgado ni practicado en España, comprende las siguientes reivindicaciones:

5. 1. Racor de empalme para griferia, a aplicar a los extremos de los accesorios de conducciones, para el acople de conducciones maleables o fléxibles, que se caracteriza esencialmente por el hecho de que el extremo del accesorio presenta una zona roscada con un final cónico de menor diámetro, pero ligeramente mayor que la tubería a empalmar, la cual se ajusta a este extremo cónico donde se sujeta por un anillo exterior de diámetro escalonado que por su zona de menor diámetro comprime la tubería sobre su ajuste cónico y por la zona de mayor diámetro rosca en la zona roscada del accesorio.
10. 2. Racor de empalme para griferia.
15. Según se describe y reivindica en la presente memoria descriptiva, que consta de tres hojas foliadas y escritas a máquina por una sola de sus caras, acompañas de una lámina de dibujos.

Madrid, a 17 MAY. 1951

JAIIME TRES BAQUÉS

P. a.

J. TRES BAQUÉS
P. P.

JG/vf.

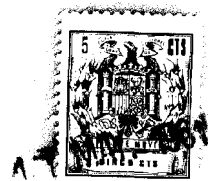

87225

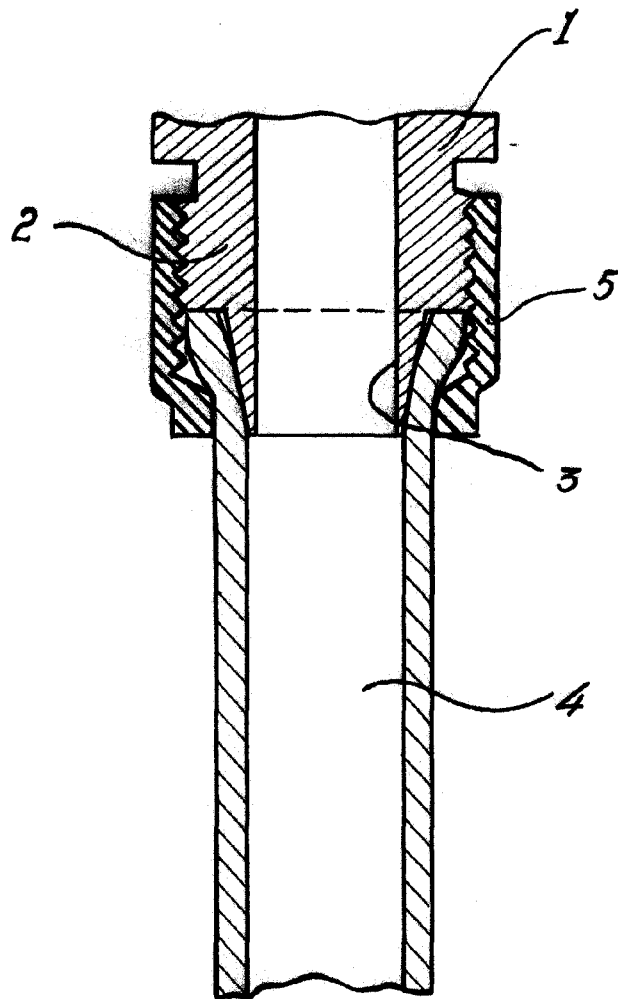

Madrid, 17 MAY. 1961
p.p. Jaime Isern
Jaime Isern