

87178



Nº 87.178

87178

MODELO DE UTILIDAD

=====

por VEINTE años

cuyo privilegio se solicita para España
y todos sus territorios y plazas de so-
beranía, a favor de:

RUCHLA WITEL KEYMOLEN, née EKSZTEIN

de nacionalidad belga, con domicilio en
50, Avenue Nouvelle, BRUXELLES 4, Bélgica,
relativo a:

"UTENSILIO DESTINADO A LA LIMPIEZA
DE LAS PERSIANAS LLAMADAS VENECIADAS"

=====

Prioridad: Solicitud de patente belga
nº 469.086 del 10 Mayo 1960.

87178



Las tablillas, generalmente de materia plástica, de las persianas llamadas venecianas atraen el polvo, siendo ello debido en parte a sus propiedades electrostáticas.

5. Hasta el momento, no existía ningún utensilio práctico que permitiese la limpieza de estas tablillas, y era preciso emplear paños, con los cuales no era posible limpiar las zonas que se encuentran cerca de las cintas de las persianas. - - - - -

10. La presente invención se propone la creación de un utensilio simple y de fabricación poco costosa, que permita la limpieza rápida de las dos caras a la vez de las láminas de las persianas llamadas venecianas. - - - - -

15. El utensilio según la invención tiene la forma de tijeras o de pinza cuyos dos brazos están articulados uno a otro por un punto de cruce o de pivote. Los brazos se construyen preferentemente de una materia plástica dura, pero cualquier otro material apropiado puede ser igualmente utilizado. Los extremos de las tijeras opuestos a los mangos tienen una forma curvada semejante a la curvatura de las tablillas de las persianas. Estos extremos están revestidos interiormente de un material elástico, preferentemente espuma de goma o espuma de materia plástica.

20. Para limpiar las tablillas de las persianas, es suficiente desplazar el utensilio longitudinalmente, quedando aprisionada la tablilla entre los dos brazos, aplicados uno sobre otro, del utensilio. - - - - -

25.

87178



30. Se describe a continuación la invención con más detalle, con referencia a una forma de realización preferida, dada a título de ejemplo, y representada en el dibujo. - - - - -

La figura es una vista en alzado del utensilio de limpieza según la invención . - - - - -

35. El utensilio tiene sustancialmente la forma de un par de tijeras o de una pinza, y comprende dos brazos (1) y (2), fabricados preferentemente de una materia plástica, terminados por un lado por los mandos (3) y (4) y articulados uno a otro mediante un pivote (5). Los otros extremos (6) y (7) de los brazos (1) y (2) presentan una curvatura semejante a la curvatura de las tablillas de las persianas que tienen que ser limpiadas. Las partes (6) y (7) que forman parte integrante de los brazos (1) y (2) respectivamente, están revestidos interiormente de una capa de un material elástico blando, preferentemente espuma de goma o espuma de materia plástica (8) y (9) respectivamente. Los revestimientos están aplicados preferentemente por pegado a las partes (6) y (7) de los brazos del utensilio. - - - - -

40. Para la limpieza, los revestimientos (8) y (9) se colocan alrededor de la tablilla, y los brazos (1) y (2) del utensilio se acercan seguidamente uno a otro, de modo que la tablilla quede aprisionada entre los revestimientos. Se comunica seguidamente movimiento al utensilio en la dirección longitudinal de la tablilla. - - - - -

45. Se comprenderá que la forma de realización des-

50.

55.



60. crita más arriba se da únicamente a título de ejemplo no limitativo, y que pueden imaginarse otras formas de realización dentro del marco de la invención. Así, en vez de prever un utensilio en forma de tijera, puede igualmente preverse una forma de realización en pinza sin pivote (5), quedando unidos los dos brazos uno a otro por un extremo, y llevando el otro extremo los revestimientos de limpieza. - - - - -

65. Habiendo descrito convenientemente la invención se hace constar que el objeto del presente modelo de utilidad es el que se describe en la primera de las reivindicaciones siguientes, ya sea considerada aisladamente, ya sea considerada junto con una o varias de las reivindicaciones restantes en sus combinaciones técnicamente posibles. - - - - -

70.

N O T A

Se declaran de novedad, propiedad y utilidad para España y todos sus territorios y plazas de soberanía, las siguientes: - - - - -

R E I V I N D I C A C I O N E S

75. 1. Utensilio destinado a la limpieza de las persianas llamadas venecianas, caracterizado porque tiene sustancialmente la forma de un par de tijeras, cuyos extremos ópuestos a los mangos tienen sensiblemente la curvatura de las tablillas de las persianas. - - - - -

80.

87178



85. 2. Utensilio según la reivindicación 1, caracterizado porque los extremos cuya curvatura se adapta a la de las tablillas de las persianas están revestidos interiormente de una materia elástica blanda, en tanto que los dos brazos de las tijeras quedan enlazados por un pivote y terminan en sendos mangos de tipo conocido. - - - - -

3. "UTENSILIO DESTINADO A LA LIMPIEZA DE LAS PERSIANAS LLAMADAS VENECIANAS". - - - - -

90. Todo ello según se describe y reivindica en la presente memoria que consta de cinco hojas foliadas y mecanografiadas por una sola de sus caras y de una lámina de dibujos que la ilustra.

Barcelona, 4 Mayo 1961.

P.A.



871.88

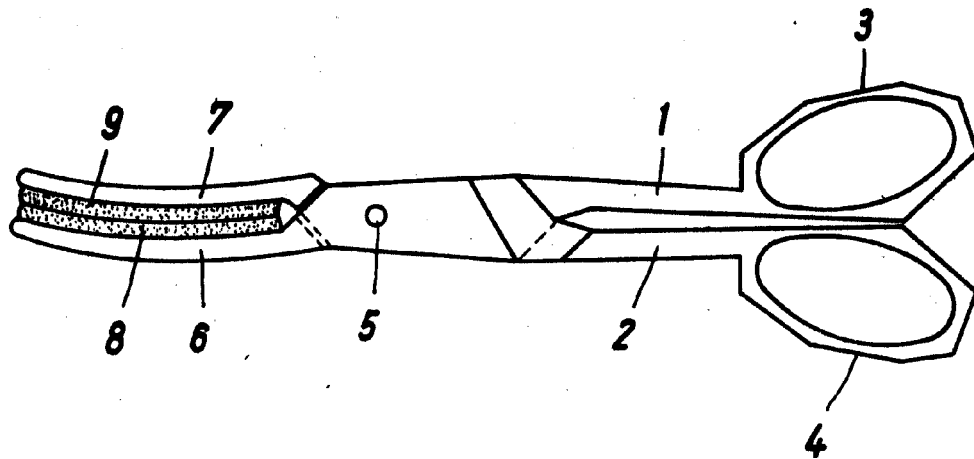

BARCELONA, - 4 MAY. 1961

P. A.

Escala variable