

87141

87141



M O D E L O D E U T I L I D A D

por veinte años,

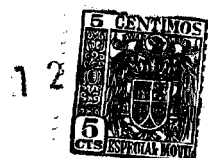
para todo el territorio español, por "DISPOSITIVO DE ENGANCHE DEL CONJUNTO PORTA-LAMPARA EN LOS FAROS DE VEHICULOS", cuyo privilegio se solicita a favor de la entidad italiana SIEM, S.p.A., con domicilio en Torino, Strada Pianezza 275 y con prioridad del Modelo italiano nº 5.127/60 de fecha 19 de Octubre de 1960.

M E M O R I A D E S C R I P T I V A

La presente solicitud de Modelo de Utilidad se refiere a un dispositivo sencillo y práctico para el enganche del conjunto porta-lámpara en los faros de vehículos.

5

Este conjunto está constituido por un casquillo dotado de un reborde en una de sus bocas sobre cuyo casquillo se introduce la parábola mantenida en su posición, contra el reborde arriba indicado mediante un anillo en el que se encuentran los muelles de fi-



87141

jación a su vez bloqueado con respecto al casquillo mediante unos salientes determinados en el casquillo en cuestión.

5 La esencia del nuevo modelo será mejor comprendida por la siguiente descripción de una forma de realización del conjunto en cuestión, descripción hecha con relación al dibujo adjunto, en el cual:

La figura 1 es una vista en perspectiva del conjunto arriba indicado.

10 La figura 2 es una sección vertical.

Refiriéndonos a tales figuras, con 1 está indicado un casquillo metálico cuyo reborde 2 se determina en el borde externo de su boca interna.

15 Contra tal reborde, se apoya, comprimida por un anillo 3 sobre el cual están determinados los muelles 4' de fijación, la superficie de reflexión 4.

20 El anillo 3 está impedido de resbalar hacia el cuello del casquillo 1 por una serie de salientes semiesféricos 5. Para el montaje sobre el casquillo 1 se coloca primero el reflector 4 y después el anillo 3, y será suficiente determinar los salientes semiesféricos para que el conjunto quede enlazado en modo indisoluble.

25 En tal modo se realiza una construcción sencilla, compacta y más que nada de un coste muy reducido.

Se hace constar, a los efectos oportunos, que en el objeto que constituye el presente Modelo podrán introducirse todas aquellas variaciones y modificaciones de detalle que las circunstancias y la práctica



12 M

87141

podieran aconsejar, siempre y cuando las variantes que se introduzcan, no alteren o modifiquen la esencia del Modelo que queda resumida en las siguientes reivindicaciones que constituyen la

5 N O T A R E I V I N D I C A T O R I A

10 1ª - "DISPOSITIVO DE ENGANCHE DEL CONJUNTO PORTA-LAMPARA EN LOS FAROS DE VEHICULOS", caracterizado por el hecho de estar constituido por un casquillo dotado de un reborde externo sobre cuyo casquillo se introduce la superficie reflectora mantenida en posición, contra el reborde indicado, existiendo además un anillo porta-muelles de fijación, que queda montado sobre el citado casquillo, quedando bloqueado, a su vez, respecto a este casquillo mediante una serie de salientes determinados en el casquillo en cuestión.

15 2ª - "DISPOSITIVO DE ENGANCHE DEL CONJUNTO PORTA-LAMPARA EN LOS FAROS DE VEHICULOS"

20 Todo tal y conforme queda descrito y reivindicado en la Memoria descriptiva que antecede y que consta de tres hojas escritas a máquina por una sola de sus caras y un plano que la ilustra.

MADRID, 12 de Mayo de 1961

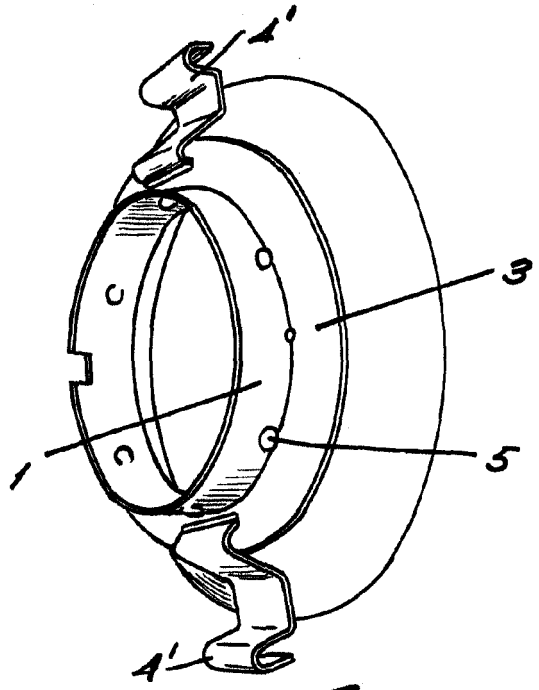
SIEM, S.p.A.

P.A.,

[Handwritten signature]
Firmado: J. J. MORGANES Y GRANER

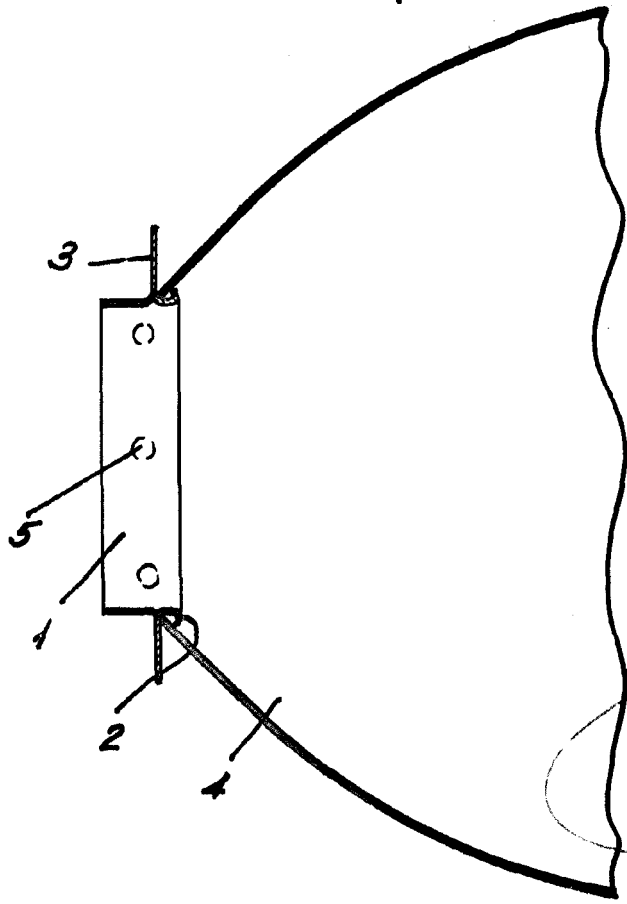


FIG. 1



87141

FIG. 2



Madrid. 2 MAY 1951
p.a. J. J. Argandoña Graner
p.p.
[Signature]

Escala variable