

MEMORIA DESCRIPTIVA  
para solicitar  
M O D E L O   D E   U T I L I D A D  
e n  
E S P A Ñ A  
por VEINTE años  
por "DISPOSITIVO PARA FIJACIÓN DE TABLONES  
EN ANGULO"

A nombre de:

Don José María SURDE FLO, de nacionali  
dad española.

domiciliado en:

TARRASA (Barcelona), calle Bruch, 87

=====

El objeto de la presente solicitud de modelo de utilidad se refiere a dispositivo, o herraje, para la fijación en ángulo de tablones y similares, cuyas ca  
racterísticas de novedad le confieren la cualidad de apor  
tar a la función a que se destina las siguientes ventajas:



87131

a.- Proporciona una fijación rápida, simple y segura.

b.- Une convenientemente tablonces de cualquier forma y dimensiones.

10 c.- Sustituye, con gran ventaja, a las ataduras a base de cuerdas

Este dispositivo tiene su principal aplicación en la formación de andamios para el ramo de la construcción y en general en la erección de toda clase de estructuras provisionales en madera.

15 En el adjunto plano se ha representado una forma de ejecución del modelo de que se trata, aplicado a una forma práctica de unión.

20 Como puede apreciarse, el dispositivo consiste en una palanaca de pletina (1), dotada de un curvado circular (2) en un extremo y de un pico vuelto (3) en el otro, llevando esta palanca soldada, con excentricidad respecto al curvado circular, una varilla (4) que, en un extremo lleva un ojo en el que se inserta fijo un extremo de una cadena (5), presentado en el otro extremo un gancho (6), estando esta varilla inserta transversalmente a la palanca.

25 La unión entre tablonces en cruz (7) y (8) se realiza colocando la palanca (1) en posición horizontal, pasando la cadena (5) de manera que enlace los tablonces enganchandola en el gancho (6), despues de lo cual, bajando la palanca hasta hacerla tomar la posición del dibujo, se logra una fijación solida ajustada.

35 Este modelo es realizable en cualesquiera tamaños y materiales adecuados, siendo susceptible de toda -

170



87131

clase de modificaciones de detalle que no alteren su fundamento.

--: N O T A -:--

40 Los puntos de invención propia y nueva que se presentan para que sean objeto de este modelo de utilidad, en España, por veinte años, son los siguientes:

45 1ª.- Dispositivo para fijación de tablones en ángulo, caracterizado por que consiste en una palanca plana dotada, en el sentido de su anchura, de un curvado circular en un extremo y de un pico vuelto en el otro, llevando soldada esta palanca, en sentido transversal, y excentrica respecto al curvado circular, una varilla que, en un extremo presenta un ojo en el que se fija uno de los extremos de una cadena de eslabones, presentando en 50 el otro extremo un gancho.

2ª.- "DISPOSITIVO PARA FIJACIÓN DE TABLONES EN ANGULO"

55 Tal y como se ha descrito en la memoria que antecede, representado en el dibujo que se acompaña y para los fines que se han especificado.

Consta la presente memoria descriptiva de tres hojas escritas a máquina por una sola cara.

Madrid, 10 Mayo 1.961

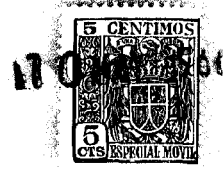

87131

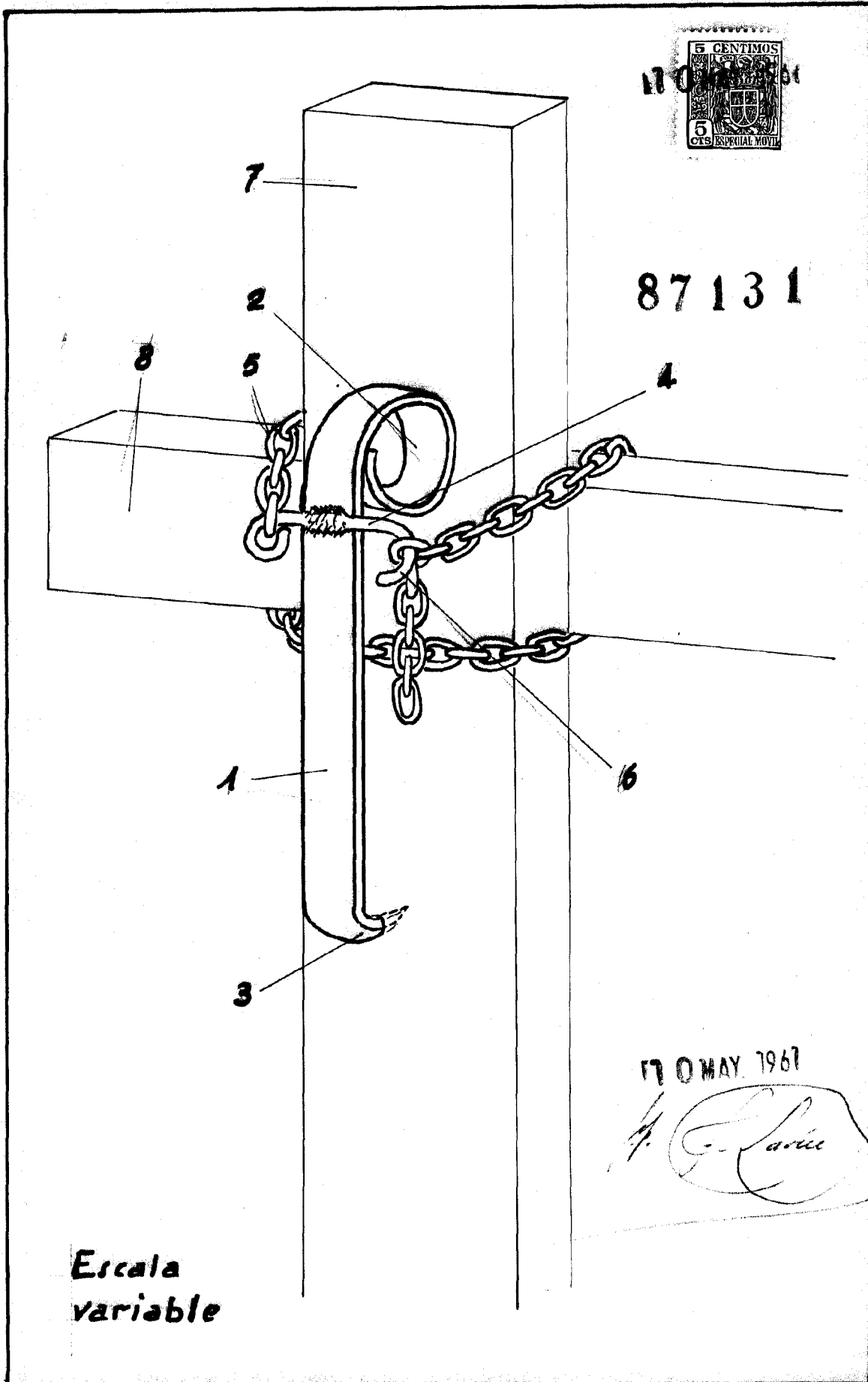

Escala  
variable

170 MAY 1961

*J. Surde Flo*