



87116

MODELO DE UTILIDAD

por Veinte años a favor de D. FEDERICO VALIENTE EDO
de nacionalidad española residente en Barcelona, c/.
Industria, 326, 1a-2a, por:

•PUERTA CORREDORA DE DOBLE EFECTO•

MEMORIA DESCRIPTIVA

Conforme indica el enunciado el Modelo de Utilidad que se presenta en solicitud de registro consiste en una puerta corredera de doble efecto aplicable especialmente a armarios y de entre ellos los destinados a guardar, trajes, ropa etc. y que forman parte del conjunto de un dormitorio.-

5.

Es bien notorio que cada día se van estudiando sistemas más prácticos en el ramo de la ebanistería para mejor adaptación de los muebles a la vida moderna, sobre todo en el aprovechamiento del espacio disponible, doble finalidad de los mismos etc.-

10.



87116

15. En vista de ello es por lo que se ha ideado este sistema de puerta corredera destinada a armarios roperos, en la que, no variando el grueso de una puerta normal se ha introducido una luna o espejo con la particularidad que podrá o no ser visible a voluntad del usuario.-

20. De esta forma se consigue un mueble con las características hoy en voga de sus líneas sobrias sin reflejos de lunas y espejos pero que pueda en caso de necesidad ofrecer al usuario el disfrute de su visión en un espejo sin que por ello el mueble sufra una alteración en sus líneas generales tanto en el grueso de la puerta como en los apliques, tiradores o cerraduras que comunmente complementan el adorno de los mencionados armarios.-

25. De acuerdo con un detalle del propio Modelo se ha creído conveniente que la puerta sea del tipo corredera guiada por ruedas o rodamientos sobre guías situadas en su base y constituida por unos largueros y pinazos que sostentan un plafón del lado visible y que ocultan en su lado de detras dando la apariencia y grueso aproximado de una puerta normal, otra pieza semejante constituida por un plafón de tipo contraplacado que sustenta una luna o espejo en toda su extensión.-

30. Otro detalle del propio Modelo lo constituye el hecho de existir una pieza formada por un resorte u otro mecanismo aplicado a la puerta delantera y que presiona o enlaza con la otra parte trasera y que a voluntad puede ser accionada, dando por resultado que al abrir la puerta, puedan correr unidas las dos partes o bien solo la delantera quedando la de detras parada. De esta forma

35.

40.



87116

45. tendremos en el primer caso un armario normal y en el segundo dispondremos de la visibilidad total de un espejo sin que por ello se haya disminuido el espacio disponible en la habitación ya que las puertas habrán quedado sobrepuestas y por tanto ocupando el mismo espacio, y que el resorte forme parte del tirador normal del armario o bien constituya un adorno a parte del mismo.-

50. Para mayor comprensión de la explicación que acabamos de realizar del objeto de este Modelo de Utilidad nos vamos a referir a un caso de realización práctica en el que, señalaremos los detalles referentes a la idea, haciendo constar que dicha descripción se dá a título de ejemplo y por lo tanto sin ningun efecto restrictivo ni limitativo de la idea básica del Modelo.-

55. Se adjunta una lámina de dibujo que representa una vista parcial en alzado de un armario y un corte horizontal parcial del sistema.-

60. Refiriendonos al susodicho dibujo vemos representado en la figura 1 una vista parcial en perspectiva del armario siendo -1- la parte delantera o visible de la puerta corredora que corra delante del cuerpo del armario -2- pudiendose apreciar en -3- la luna o espejo situado en la parte de detras de la puerta -1- y que a quedado visible al desplazarse la parte delantera -1.-

65. En la figura 2 vemos en corte parcial el sistema corredor en el que 4 y 5 representan el larguero y plafón de la parte delantera de la puerta y 6 y 7 el larguero y plafón de la parte trasera cuyo larguero 6 sustenta por enganche la luna o espejo 8 siendo en 9 indicado



1 87116

70. la pieza o resorte que engaja con la ranura 10 y que puede a voluntad arrastrar o no conjuntamente las dos partes 1 y 3 al efectuar la operación de abrir el armario.-

Descrito convenientemente la idea y detalles del Modelo preconizado se comprende facilmente, que el actual

75. Modelo proporciona una construcción sencilla y efectiva que puede ser llevada a la práctica con gran facilidad asegurando la obtención de un armario ropero de gran utilidad en la concepción de la vida moderna.-

80. Se hace constar a los efectos oportunos que el objeto que constituye el presente Modelo, podrán introducirse todas aquellas variaciones de detalle que las circunstancias y la práctica pudieran aconsejar, tal como el sistema de engarces de los plafones, y del espejo o luna, del mecanismo o resorte de unión de las dos partes de la

85. pieza etc. pues el técnico podrá encontrar distintas formas de realización sin que por ello cambie, altere o modifique la esencialidad del objeto descrito, que queda resumido en la siguiente:

N O T A

90. Se declara de propiedad y novedad en España el contenido de las siguientes:

R E I V I N D I C A C I O N E S

95. 1ª.-Puerta corredora de doble efecto aplicable a armarios que se caracteriza por estar formada de dos piezas libres y sobrepuestas siendo la de delante constituida por un plafón que oculta otra dando la apariencia y grueso aproximado de una puerta normal, con la particularidad que la segunda pieza posterior o interna sustenta un espejo o luna pudiendo ser arrastrada en compañía de la

100. primera debido a la presión o engalce de un resorte o



pestaña.-

87116

2ª.- Puerta corredora de doble efecto.-

Todo ello conforme se describe y reivindica en la memoria que antecede que consta de CINCO hojas escritas a máquina por una sola cara y una lámina de dibujos que la ilustra.-

105.

Madrid, 9 de Mayo de 1961

DAMIÁN ARAGONÉS
P. P.

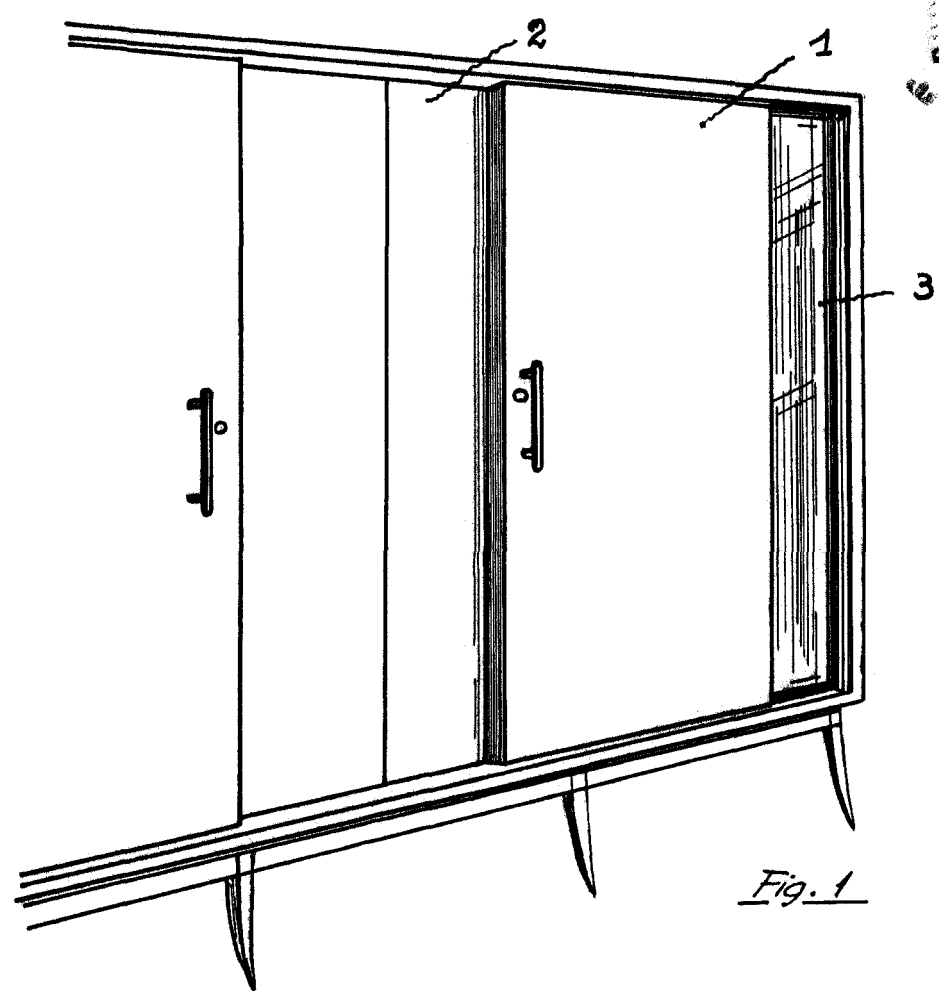

87 1 16

Fig. 1

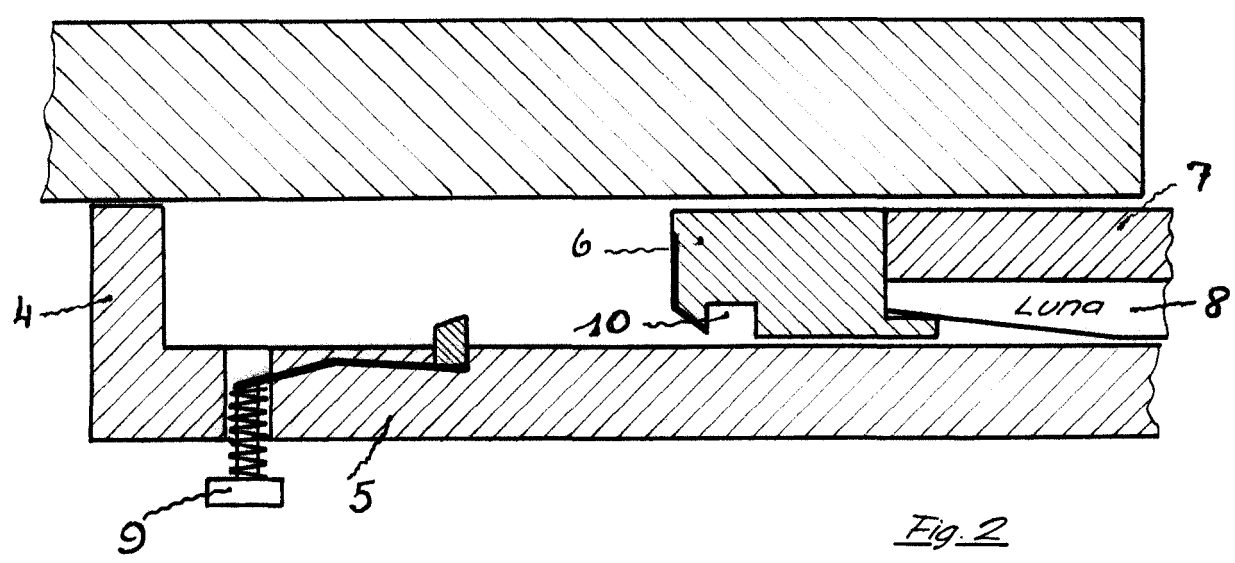

Fig. 2

ESCALA VARIABLE

9 9 MAY 1961

DAMIÁN ARAGONÉS
P.P.