



87101

10 después de cada afeitada.

15 El aparato objeto de la invención hace innecesario totalmente el papel, lo cual implica ya un ahorro - en las peluquerías y un objeto menos del que debe uno preocuparse en el afeitado. Por otra parte resulta de mas cómodo uso, pues basta dar una simple vuelta al rodillo, para que el jabón se retire del mismo, pasando a un depósito, fácil de desmontar para su limpieza. Se trata pues de un objeto utilitario por el que sus creadores merecen el privilegio de exclusiva fabricación, explotación y venta.

20 El aparato comprende en esencia un soporte que, independientemente de su forma y material de que esté fabricado, debe ser capaz de alojar un depósito desmontable, con un lateral en pendiente, colector del jabón y medios para soportar un cilindro o rodillo de goma, plástico, madera o cualquier materia blanda y suave, con un eje de giro y uno o dos mandos para hacerlo girar, estando montado de modo que el borde del lado inclinado del depósito colector de jabón roce al rodillo cada vez que éste se gire.

25 Con objeto de facilitar la comprensión de las características generales anteriormente expuestas, se acompaña una lámina de dibujos que representa un caso de realización práctica de uno de estos aparatos, con la salvedad de que, precisamente por tratarse de un ejemplo, tales dibujos no deben interpretarse en sentido limitativo, sino amplio y general.

35 Los aludidos dibujos nos muestran en su figura 1 una vista en perspectiva del aparato, mientras que en la figura 2, vemos una sección vertical y transversal del mismo.



40

Ateniendonos a los referidos dibujos, vemos que el ejemplo en ellos representado, consta de los elementos que detallaremos, designándolos en los dibujos con acotaciones numéricas.

45

Se compone de un soporte -1- a modo de caja, - preferentemente en forma de tronco de pirámide o semejante, con tal de que sea la base mas amplia que su parte superior para darle estabilidad. Esta caja soporte -1- dispone de dos lados -2- y -3- entre los cuales se soporta y gira un rodillo de goma -4- dotado de dos mandos -5- y de su eje de giro -6-.

50

En la caja -1- mencionada, va alojado el depósito -7-, con posibilidades de montarse y desmontarse a voluntad, soportandose por medio de los bordes doblados -8- en los lados de la caja -1-, siendo -9- un lado curvo de dicho depósito que se eleva y roza el rodillo -4- con su borde superior.

55

Como fácilmente puede deducirse, la navaja impregnada de jabón se deslizará sobre el rodillo de goma -4- dejando en él, el jabón y pelos cortados. Cuando el rodillo esté lleno de jabón, lo haremos girar por uno de los mandos -5- de modo que el jabón de su superficie será retirado por el borde del lado -9-, por cuya rampa o superficie en declive se irá deslizando hasta el fondo del depósito -7-. Cuando dicho depósito supongamos que esté lleno, bastará hacer girar el rodillo al revés, para que el depósito pueda desmontarse, separarse del soporte y limpiarse o sustituirse por otro.

60

65

El aparato que se ha descrito y representado puede fabricarse metálico, de plástico y metal, o todo de -



70 plástico o de cualquier material de susceptible aplicación
pudiendo adoptar las mas variadas formas y tamaños, así
como introducir en el mismo cualquier modificación secun-
daria que no altere lo esencial que se expresa en la si-
guiente

75 N O T A

Los puntos nuevos y de propia invención que se
presentan para su reivindicación en este Modelo de Utili-
dad, son:

80 1º.- Aparato para la limpieza de las navajas de
afeitar, caracterizado por estar compuesto por un soporte
entre cuyos dos lados se comprende un rodillo blando y -
suave, provisto del correspondiente eje que le permita gi-
rar en los lados del soporte, disponiendo para ello de dos
mandos en sus extremos, para su accionamiento giratorio
85 manual, al objeto de eliminar el jabón recogido sobre el
rodillo al deslizar sobre él la navaja.

90 2º.- Aparato para la limpieza de las navajas de
afeitar, caracterizado porque en el centro del soporte de
la precedente reivindicación va alojado un depósito colec-
tor de jabón, con dos pestañas dobladas a los lados para
poderse montar y desmontar en el soporte a voluntad, cuyo
depósito tiene uno de sus lados prolongado y curvado, for-
mando una pendiente colectora, llegando el borde de dicho
lado a establecer contacto directo con el rodillo, al que
95 roza, de modo que al girar el rodillo, el jabón del mismo
es recogido por el borde del mencionado lado, deslizándose
hasta el fondo del depósito. Y

3º.- "APARATO PARA LA LIMPIEZA DE LAS NAVAJAS



- 5 - 87101

100

DE AFEITAR", de conformidad en un todo en lo esencial y fines industriales a lo descrito en la precedente memoria descriptiva y gráficamente representado en los adjuntos planos para su mejor comprensión.

Esta memoria consta de CINCO hojas escritas o mecanografiadas por una sola cara a doble espacio en 102 líneas.

Madrid, 14 de abril de 1961

Por autorización de los interesados.

87101

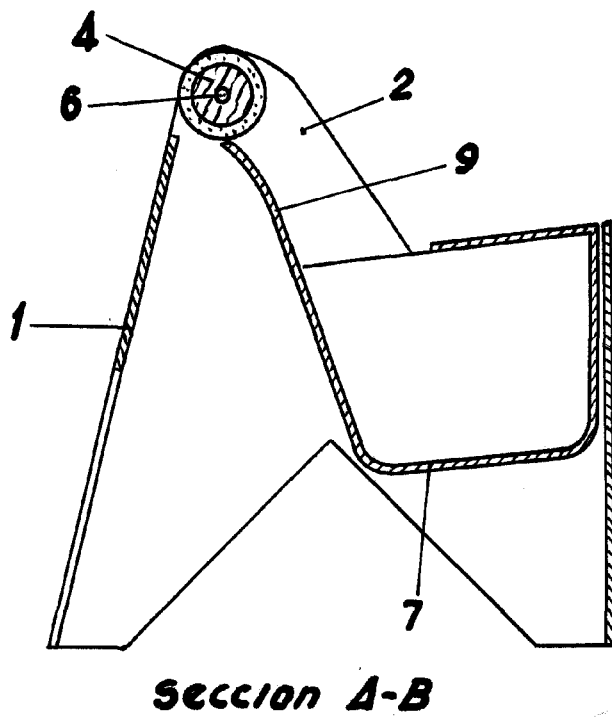
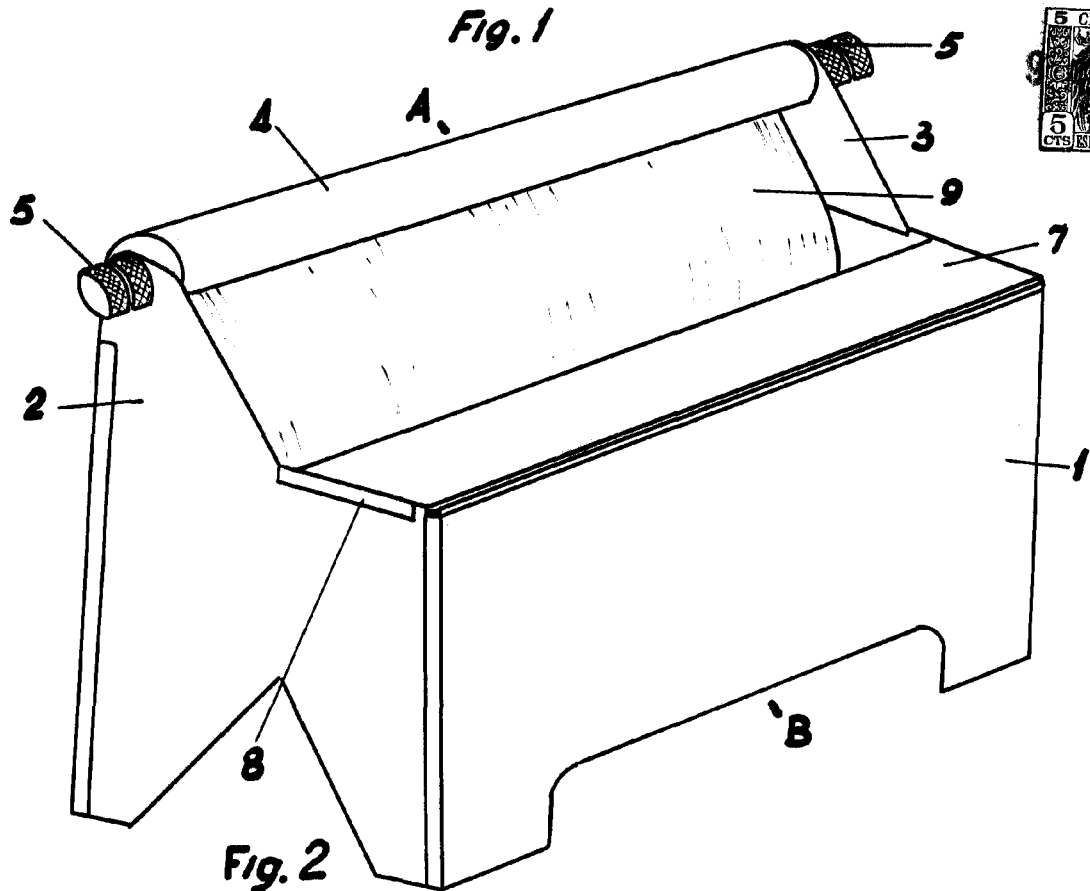

ESCALA VARIABLE

MADRID, ABRIL 1961
P.A.