

87099



M O D E L O
D E
U T I L I D A D

por "DEPOSITO CON ESCURRIDOR", a favor de DOÑA MARIA DOLORES BOUZO VAZQUEZ, residente en BARCELONA, Roger de Flor, nº 167 pral.

= . =

MEMORIA DESCRIPTIVA

El presente modelo de utilidad se refiere a un depósito con escurridor.

5. Actualmente los depósitos son con un solo receptáculo agua, en el cual se moja el dispositivo de fregar, y se escurre, ensuciando con ello el agua limpia. Además los dispositivos mecánicos de fregar tienen el inconveniente de una gran complicación mecánica, ya que precisan de un dispositivo a base de palancas, tensores, u otros elementos similares de forma que presionen la parte absorbente del agua escurriéndola antes de su empleo.
- 10.



87099

El objeto de la invención es un depósito en el que se han previsto dos compartimientos, uno de agua limpia y el otro de agua sucia o escurrida, presentando el compartimiento de agua sucia una superficie superior de cierre con pasos para el líquido de forma que basta presionar contra esta superficie superior el dispositivo fregador para su escurrido. De esta forma no es necesario manipular los mecanismos de escurrido en el dispositivo fregador, que en este caso incluso podrá prescindir de ellos.

5.

10.

Con el fin de facilitar la explicación, se acompaña a la presente memoria una lámina de dibujos en la que se ha representado un caso de realización, que se cita a título de ejemplo.

En el dibujo:

15.

La figura única muestra en perspectiva el depósito 1, el cual presenta un tabique 2, que lo divide en dos compartimientos 3 y 4, respectivamente para agua limpia y sucia, comprendiendo a partir del tabique 2 y hasta el borde del depósito una superficie de cierre 5, del compartimiento 4, con una serie de pasos 6, para que al apretar contra esta superficie un dispositivo fregador se escurra, cayendo el agua sucia dentro del compartimiento 4.

20.

25.

El modelo, dentro de su esencialidad, puede ser llevado a la práctica en otras formas de realización que difieran en detalle de la indicada a título de ejemplo en la descripción. Podrá, pues, construirse en cualquier forma y tamaño, con los materiales más adecuados por quedar todo ello comprendido en el espíritu de las reivindicaciones.



N O T A

87099

Descrito el objeto y utilidad de la invención, lo que se declara como no divulgado ni practicado en España, comprende las siguientes reivindicaciones:

5. 1. Depósito con escurridor, que se caracteriza esencialmente por comprender un tabique que lo divide en dos compartimientos, uno para agua limpia y el otro para el agua sucia, cubierto este último por una superficie con trepados, operativamente dispuesta para recibir la presión de los dispositivos de fregar y escurrirlos, pasando el agua escurrida por los trepados al compartimiento de agua sucia.

2. Depósito con escurridor.

Según se describe y reivindica en la presente memoria descriptiva que consta de tres páginas foliadas y escritas a máquina por una sola cara acompañadas de una lámina de dibujos.

15.

Madrid, a 8 mar. 1961

MARIA DOLORES BOUZO VAZQUEZ

p.a.

JAIMESERN
F.P.

JG/vf.



87099

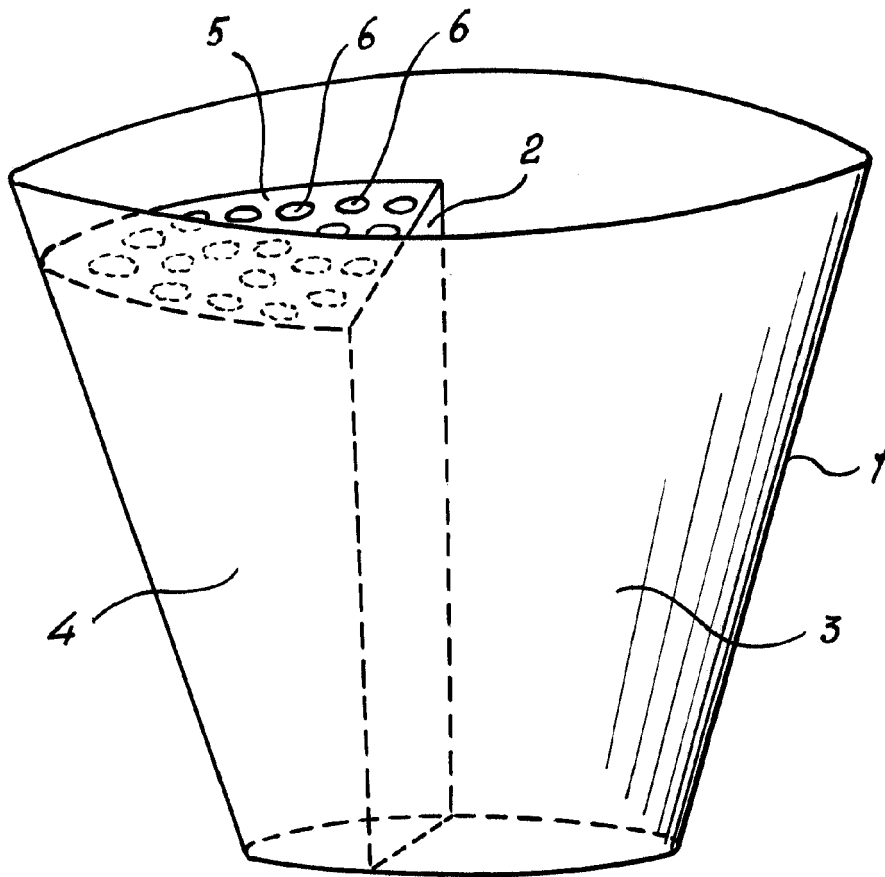

Madrid, 2 MAR. 1961
Jaime Isern

p.p.