



1 87089

MEMORIA DESCRIPTIVA

que se acompaña a una solicitud de modelo de utilidad por veinte años, para España y sus Posesiones, por UN DISPOSITIVO DE MONTAJE INTERCAMBIABLE DE LAMINAS PARA ALBUM, a favor de don Eusebio Ricondo Ríos, de nacionalidad española, residente en Santander, Barrio Rey 8, 1º

El presente modelo de utilidad recae sobre un dispositivo de montaje intercambiable de láminas para álbum, que ofrece una novedad y una serie de ventajas que se derivan fácilmente del texto de la presente memoria.

5

Una ventaja esencial de este dispositivo, estriba en su extraordinaria sencillez, pues es muy fácil de construir e incluso de acoplar a álbums ya existentes, de tipo convencional.

10

Otra ventaja del dispositivo estriba en la economía que le es propia, debido, precisamente a la sencillez

87089



de su realización y a la escasa y económica cantidad de materiales que entran en la misma.

15 También es otra ventaja del dispositivo la facilidad con que pueden montarse las láminas, fotografías, etc. y asimismo, la facilidad con que, montadas, quedan retenidas así como la sencillez con que pueden recambiarse y montarse otras si se desea.

20 Es también ventaja del dispositivo la limpieza con que se ejecutan estas operaciones, sin precisar el uso de pegamentos ni cosidos de género alguno y sin necesitar ningún trabajo mecánico para ello.

25 Estas y otras ventajas se desprenden del contenido de la presente memoria, para cuya mejor comprensión se acompaña una hoja de planos que muestra un ejemplo de realización de la misma, citado a título de ejemplo meramente explicativo y sin carácter limitativo, ya que caben variantes de realización dentro del cuadro general de la invención sin que éste se altere. En los planos citados:

30 La fig. 1 muestra la hoja matriz.

La fig. 2 muestra la lámina adherente o banda adherente.

La fig. 3 muestra la banda de cobertura.

La fig. 4 muestra parcialmente la hoja matriz con la banda adherente acoplada.

35 La fig. 5 muestra parcialmente la hoja matriz con la banda adherente y la banda de cobertura.

La fig. 6 muestra un ejemplo de montaje total.

40 Según la invención, tenemos una pluralidad de hojas matrices (1) de cartón, cartulina o de cualquier otro material similar apropiado, de forma preferentemente estre-

87089



cha y alargada, las cuales van encuadernadas adecuadamente formando la matriz de lo que ha de ser el álbum, y, como consiguiente, dejando libres sus bordes interiores.

45 Al reverso de cada una de estas hojas matrices, en el borde libre de la misma, se acopla una banda vertical de material adhesivo, tipo "Celo" o similar, de manera que sobresalga verticalmente una solapa (2) del borde libre de la hoja matriz (1).

50 Posteriormente, se aplica por la cara opuesta, sobre la superficie adhesiva (2), una lámina o banda de cobertura (3) de dimensiones ligeramente mayores que las de la banda adherente, a fin de que la superficie impregnada de la misma quede debidamente protegida.

55 El álbum se expende en el comercio formado solamente por las tapas o cubiertas, y el bloque de hojas matrices, con su banda adherente y su banda de cobertura cada una. Para unir las fotografías, fácilmente se comprende que basta desprender la banda de protección (3) y juntar el borde interior de la fotografía, grabado, etc., con el
60 borde de la hoja matriz, quedando entonces montada articuladamente debido al hecho de que la banda adherente se ha pegado al dorso de la fotografía, quedando ésta así montada.

65 Como puede verse, es fácil desmontar las fotografías y cambiarlas por otras, simplemente con renovar, si se precisare, la banda adherente, lo cual es muy sencillo.

70 Finalmente sólo resta señalar que en el presente modelo de utilidad caben cuantas variantes de realización sean posibles, sin que se altere el espíritu de la invención, pudiéndose fabricar en toda clase de materiales y tamaños apropiados, sin limitación, y con cualquier forma exterior deseable.

87089



75 NOTA. - Descrito suficientemente lo que antecede, sólo resta señalar que lo que se declara propio, nuevo y útil del solicitante, es lo descrito en las siguientes

REIVINDICACIONES :

80 1 - Un dispositivo de montaje intercambiable de láminas para album, caracterizado por haberse previsto una serie de láminas matrices de forma rectangular, alargadas, que se encuadernan a lo largo de una de sus aristas mayores dejando libres las aristas opuestas; en el reverso de cada una de las cuales, se acopla una banda de material adhesivo por su cara interna, de manera que sobresaliendo ligeramente del borde de la lámina matriz, forme una pestaña continua en toda su longitud.

85 2 - Un dispositivo, según reivindicación 1ª caracterizado por el hecho de que dicha pestaña de material adherente va protegida mediante una cobertura formada por una banda de material neutro aplicada sobre la misma, de tal forma que, desprendiendo dicha banda de protección, y acoplando el borde de la fotografía totalmente sobre dicha pestaña de material adherente, quede dicha fotografía articuladamente unida a la arista libre de la hoja matriz.

90 3 - UN DISPOSITIVO DE MONTAJE INTERCAMBIABLE DE LAMINAS PARA ALBUM.

87089



Todo según queda descrito en la presente memoria, que consta de un total de cinco hojas foliadas y mecanografiadas por una sólo cara, con cien líneas y hoja de dibujos que se acompaña.

100

Madrid 8 mayo, 1961

p.a.

FIG. 1

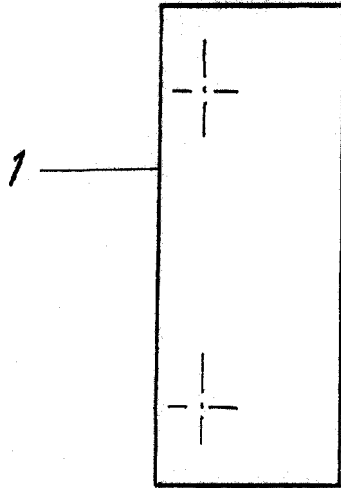

FIG. 2



FIG. 3



1 87089

FIG. 4

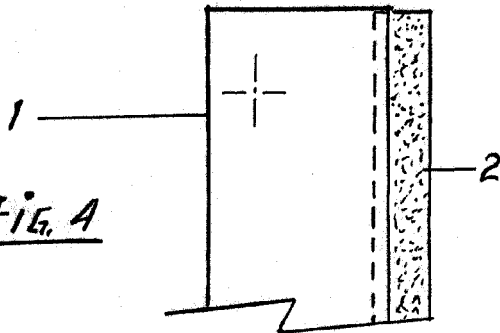

FIG. 5

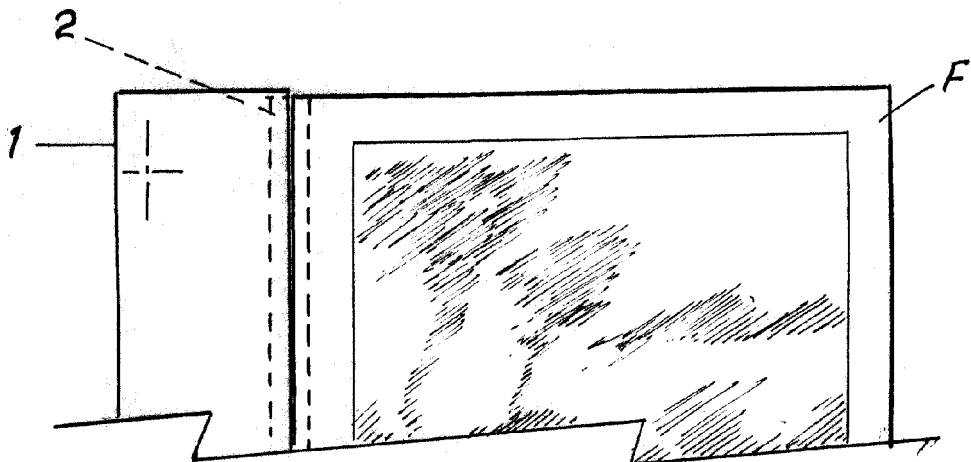
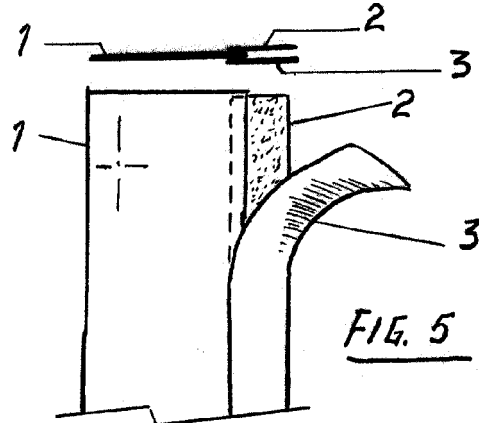

FIG. 6

MADRID 8 MAYO 1961