



87066

MEMORIA DESCRIPTIVA

que se acompaña

a la solicitud de

un MODELO DE UTILIDAD, por veinte años en España, a favor de DON VICENTE GARCIA LOZANO, de nacionalidad española, domiciliado en BARCELONA, Santa Agueda, 41,

por:

"NUEVA DISPOSICIÓN DE ASA PARA ARANDELAS DE CHUPETES".

- o - o - o - o - o -



El presente registro de Modelo de Utilidad concierne, como su enunciado indica, a una nueva disposición de soporte y asa para chupetes, de acuerdo con la descripción detallada que de la misma se realiza.

5 Sus ventajas principales están representadas por las siguientes características:

SENCILLEZ CONSTRUCTIVA.- Se basa por la creación de una sola estructura, es decir la combinación permanente del aro o asidero y la arandela plana del chupete.

10 RESISTENCIA.- Al ser un solo cuerpo, resulta prácticamente imposible la separación de la arandela de la base circular plana, hecho que no puede darse en las disposiciones a presión o roscado de ambos elementos.

15 FACIL UTILIZACION.- Al ser montada el asa en forma rígida sobre la arandela, el chupete en cualquier momento está listo para su utilización, siendo encontrado fácilmente por el niño.

ESTETICO.- Por presentar una forma simplificada y sin aditamentos inútiles.

20 ECONOMICO.- Porque en la fase de moldeo de materiales termofraguantes se consigue en una sola operación este conjunto, ahorrándose operaciones, mano de obra y tiempo de fabricación.

25 Para mejor comprensión de este objeto, sirve de anexo a la presente memoria descriptiva, una hoja de planos en la que, a título de ejemplo, se representan todas y cada una de las partes que lo forman y la relación que guardan entre sí.

30 En la citada hoja de dibujos, se aprecian las siguientes referencias:



FIGURA PRIMERA.- Una vista seccionada en alzado de esta combinación arandela-asa.

En la misma tenemos:

5

1.- Arandela propiamente dicha, de material, dimensiones y configuración apropiadas, la que como es sabido sirve de base de contención de la tetina de succión y de los medios de fijación de la misma, así como en el presente caso, de base de situación de la propia asa.

10

2.- Asa referida, que forma parte de la arandela -1- citada.

Este medio de asidero, está previsto en una posición perpendicular con respecto a su base aludida -1-.

15

3.- Cajeadado circular central, que sirve para la colocación de la propia tetina de succión y el medio de fijación de la misma sobre la arandela.

FIGURA SEGUNDA.- Una vista en perspectiva del conjunto objeto de este registro.

En la misma se identifican perfectamente la disposición y forma de los elementos citados -1- y -2-.

20

Asimismo la referencia -3- muestra la perforación o vaciado central para contener la tetina y el pivote o medio análogo de fijación de la misma.

En línea de trazos discontinúa, se aprecia la situación de la tetina sobre las piezas mencionadas.

25

Esta combinación será fabricada en cualquier clase de material conveniente y en las dimensiones más adecuadas.

30

Descrita suficientemente la naturaleza del presente registro de Modelo de Utilidad, se hace constar expresamente que cualquier modificación de detalle que se intro-

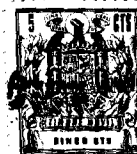

duzca en el mismo, se considerará incluida dentro de esta protección, en tanto que no altere o modifique esencialmente su finalidad característica.

Por último, se declaran de novedad y utilidad, las reivindicaciones consignadas en la siguiente

N O T A

1ª.- NUEVA DISPOSICION DE ASA PARA ARANDELAS DE CHUPETES, caracterizada esencialmente por comprender un asa, y una arandela plana, en cuya combinación la arandela mencionada está prevista como elemento secante del asa, sin que exista proyección de esta hacia la superficie en la cual se encuentra situada la propia tetina de succión, formando el mencionado aro un solo cuerpo con la arandela en dos sectores diametralmente opuestos y equidistantes del borde de la arandela circular, con la doble función de crear zonas uniformemente resistentes y obtener una abertura permanente que actua como asidero propiamente dicho.

2ª.- "NUEVA DISPOSICION DE ASA PARA ARANDELAS DE CHUPETES".

Todo conforme ha sido descrito en la presente Memoria que consta de cuatro páginas mecanografiadas, y según se representa en los dibujos anexos.

Madrid, 6 de Mayo de 1.961

EL AGENTE OFICIAL

Fíg.1

87066

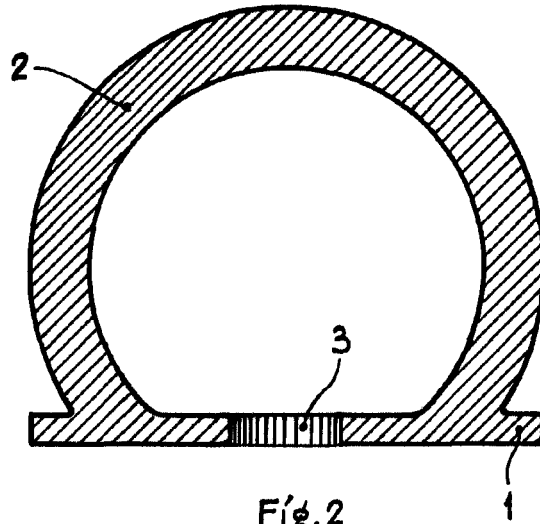

Fíg.2

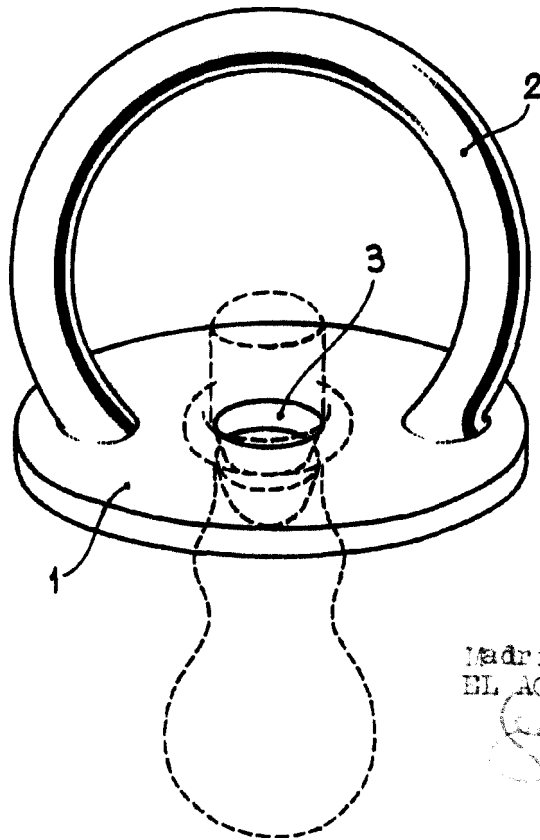

Madrid, 6 Mayo 1961
EL AGENE OFICIAL,

[Handwritten signature]

Escala variable.