



87058

MODELO DE UTILIDAD

que por veinte años, para España y sus Posesiones, se solicita a favor de DON LUIS QUIDIELLO CORUJO, de nacionalidad española, residente en SEVILLA (ESPAÑA), calle Castilla, 65, por: "UNA SILLA CON ASIENTO DESMONTABLE".

Memoria Descriptiva

El presente modelo de utilidad se caracteriza por constituir una silla en la que el asiento es fácilmente recambiable, lo que facilita mucho la operación de montaje y la reparación de la silla cuando se encuentra deteriorada.

5 Esta silla vá formada por un juego de patas delanteras (1-figs.1-2) y otro de patas traseras (2-figs.1-2), constituyendo éstas en su prolongación por su parte superior, los laterales (3-figs.1-2) del espaldar, todas éstas patas se encuentran arriestradas por una serie de palillos travesaños (4-figs.1-2) bicónicos, y el espaldar por unas tablillas (5-figs.1-2) ligeramente arqueadas, dándole todo ello una gran solidez a la silla.

10



15 El asiento de esta silla vá montado sobre el juego de patas traseras y delanteras, acoplando en éstas, sobre un juego de pezones (6-fig.1) cilindricos, que entran a presión en los taladros (7-fig.4) de que van provistos los laterales del asiento, y en las patas traseras mediante unos taladros (8-fig.1) ciegos que llevan éstas, en los que se alojan unas espigas (9-figs.3-4) cilindricas que sobresalen por los extremos de los laterales del asiento.

20 El asiento propiamente dicho vá formado por dos piezas laterales (10-figs.2-3-4) de sección trapezoidal con la parte superior ligeramente arqueada para facilitar el acople y fijación de una serie de piezas (11-figs.2-3-4) de madera, las cuales son de planta rectangular y ligeramente arqueada para hacer más comodo el asiento.

25 Los laterales de este asiento llevan según anteriormente descrito, un juego de taladros (7-fig.4) ciegos y otro juego de espigas (9-figs.3-4) para la fijación del asiento sobre el armazón de la silla.

30 Este modelo de utilidad puede ser objeto de modificaciones siempre que no alteren la esencialidad del invento.

Todo según se detalla en el dibujo adjunto que a titulo de ejemplo acompaña ala presente memoria descriptiva en el que representa:

35 La fig. 1: Una vista en perspectiva del armazón de la silla sin asiento;

La fig. 2: Una vista en perspectiva de la silla terminada;

La fig. 3: Una vista en perspectiva del asiento y;

40 La fig. 4: Una vista en planta del asiento por su parte inferior.

REIVINDICACIONES

Se reivindica como de la propia y nueva invención la propiedad y

6 MA

87058



explotación exclusivas de:

45

1.- Una silla con asiento desmontable, caracterizada por estar formada por un armazón de madera en que las patas delanteras van provistas de una espiga cilíndrica en su terminación superior, formando las patas traseras en su prolongación, los laterales del espaldar, estando provista de un juego de taládras ciego para la fijación del asiento, siendo todo este armazón debidamente arriostrado mediante una serie de palillos travesaños y tablillas ligeramente arqueadas.

50

2.- Una silla con asiento desmontable, según reivindicación 1ª, caracterizada por llevar el asiento propiamente dicho formado por dos laterales de sección trapezoidal y forma alargada con una espiga cilíndrica en un extremo y en el otro un taládro ciego, cuyos laterales van unidos entre sí por una serie de piezas de planta rectangular ligeramente arqueadas.

55

3.- "UNA SILLA CON ASIENTO DESMONTABLE".

Consta la presente memoria descriptiva de tres hojas numeradas y mecanografiadas en una sola cara a las que se acompañan un plano para su mejor comprensión.

MADRID, 10 MAY 1961

*Manuel de la Torre*



Figura 1.



Figura 2.

87058

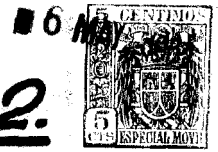

Figura 3.

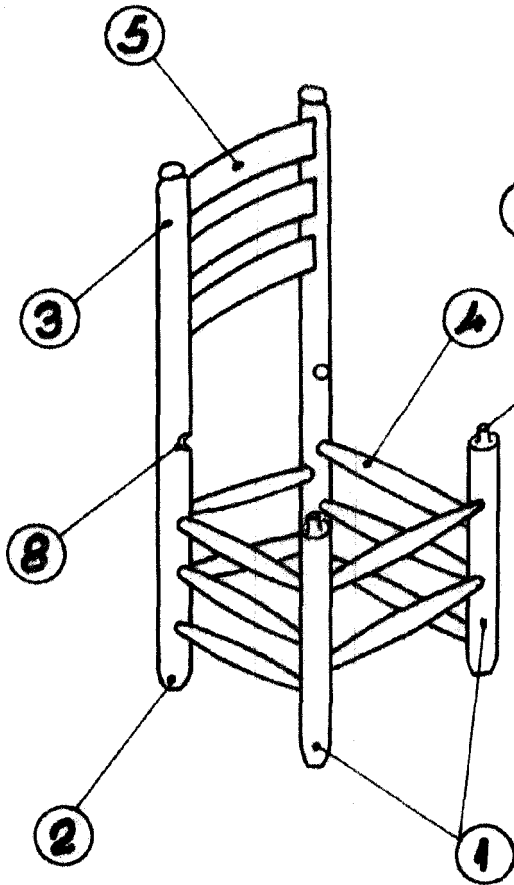

Figura 4.

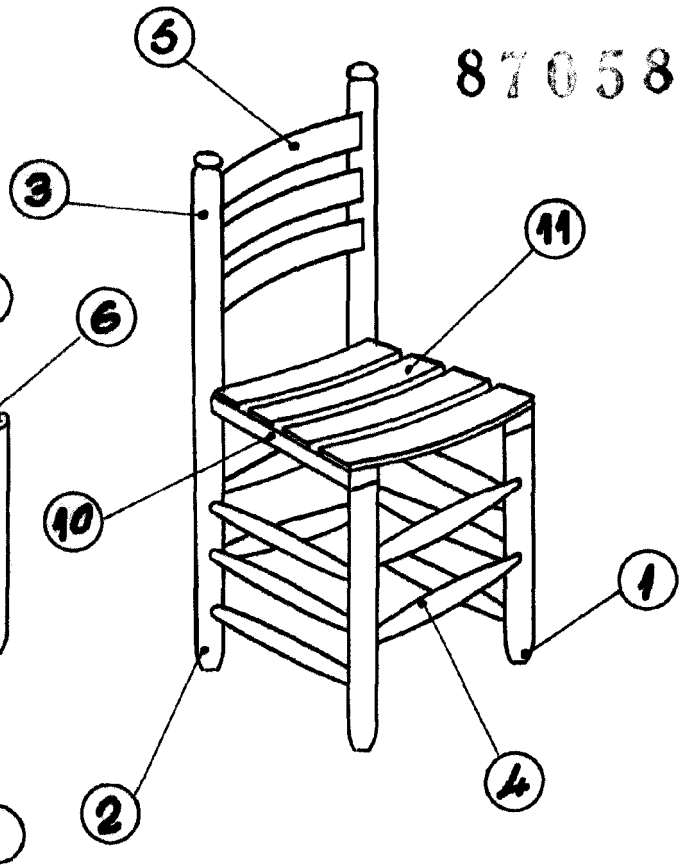
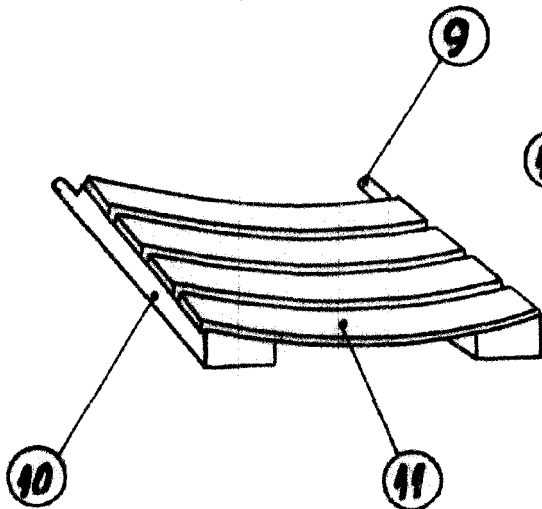
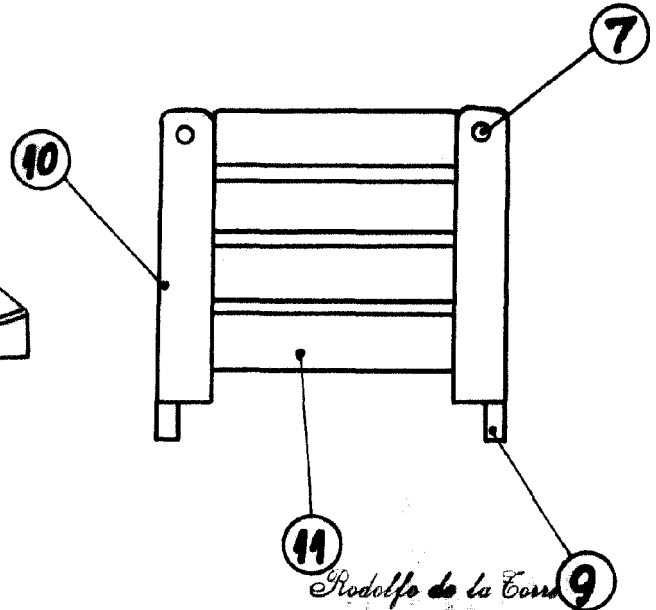

Rodolfo de la Torre

Escala: Variable.