



2 6 AD 1971

87040

MODELO DE UTILIDAD

por "Un dispositivo para la exposición y venta de pequeños artículos"

a favor de Don Juan GUELL MONTOLIU, de nacionalidad española, domiciliado en Barcelona, calle de Valencia, nº 284.

MEMORIA DESCRIPTIVA

Se refiere el presente modelo de utilidad a un dispositivo que estando destinado a la exposición y venta al detall de pequeños artículos, consigue un atrayente acondicionamiento de éstos facilitando no solo el trabajo de mostrarlos al comprador sino también que éste pueda escoger el deseado con mayor rapidez y seguridad sin necesidad de manosearlos para establecer comparaciones.

26/AB  
87040



En la hoja de dibujos que acompaña a la presente memoria, aparece representado el dispositivo que nos ocupa, acondicionado, a modo de ejemplo no limitativo, para la exposición y venta de ganchillos para labores, mostrándole: Fig. 1, en planta, estando cerrado; Fig. 2, también en planta, estando abierto; y Fig. 3, en perspectiva, estando su soporte de artículos en posición intermedia.

Constituye el dispositivo de referencia, una caja 1 abierta solo por su cara de frente en la que va montada una placa 2 que siendo giratoria alrededor de ejes 3 que la sujetan por los puntos medios de sus bordes superior e inferior, tienen dimensiones correspondientes a la abertura a que va aplicada ajustando en ella y presenta fijados o configurados en una de sus caras, uno o más estantes 4 en los que van colocados y apropiadamente acondicionados los pequeños artículos 5 a exponer, quedando retenida la referida placa giratoria 2 en sus posiciones límite o sea manteniendo cerrados dentro de la caja 1 los artículos que contiene (Fig. 1), o manteniéndolos a la vista (Fig. 2), con medios adecuados cualesquiera según técnica aunque preferentemente mediante una retención elástica 6 montada en uno de sus bordes, susceptible de encajar en correspondientes huecos 7-7' previstos a tal efecto en lugares correspondientes simetricamente opuestos, junto al borde de la abertura de la caja.

En el caso representado a modo de ejemplo, el estante 4 presenta agujeros 8 apropiados para sustentar ganchillos 5 clasificados, si se quiere, de manera que sean del mismo número los situados en una alineación radial, lo cual facilita la elección del deseado y su separación; no obstante, igualmente el estante o estantes 4 podrían presentar hendiduras, ranuras, rebajos, pivotes, etc. propios para sustentar otra clase de artículos, pues lo esen-



87040

cial del modelo es el acondicionamiento de los artículos de manera que puedan ser guardados o expuestos con solo hacer girar la placa 2 de frente.

5 En la ejecución práctica del modelo según queda descrito, podrá variar: el material y forma de la caja 1 y en consecuencia de la placa 2; la figura y el número de los estantes 4; los medios empleados para lograr la retención de la placa giratoria 2 en sus posiciones límite; y todos cuantos detalles constructivos y configurativos no afecten, cambiándola o modificándola, a su  
10 propia esencialidad.

N O T A

Se reivindica como objeto del presente modelo de utilidad:

15 1º.- Un dispositivo para la exposición y venta de pequeños artículos, caracterizado por el hecho de constituirle una caja abierta por su cara de frente en la que va montada una placa que siendo giratoria alrededor de ejes que la sujetan por los puntos medios de sus bordes superior e inferior, tiene dimensiones correspondientes a la abertura a que va aplicada ajustando  
20 en ella y presenta en una de sus caras uno o más estantes en los que van colocados y/o apropiadamente sujetos los pequeños artículos a exponer, quedando retenida la referida placa giratoria en sus posiciones de ajuste con la abertura manteniendo el estante o estantes dentro o fuera de la caja, mediante retencio-



nes apropiadas cualesquiera.

2º.- UN DISPOSITIVO PARA LA EXPOSICION Y VENTA DE PEQUE-  
ÑOS ARTICULOS.

5 Y todo cuanto afecte a la esencialidad de lo mostrado en  
el adjunto dibujo y descrito en la presente memoria que consta  
de cuatro hojas foliadas y mecanografiadas por una sola cara.

Barcelona, 26 de Abril de 1.961

Don Juan GUELL MONTOLIU

p/a.



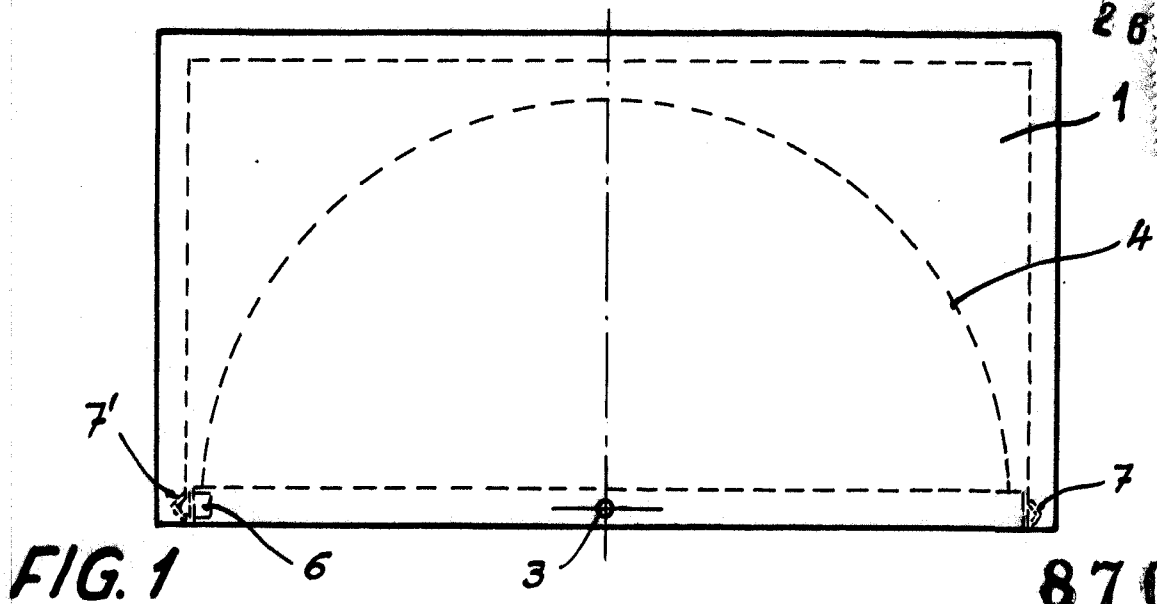

87040

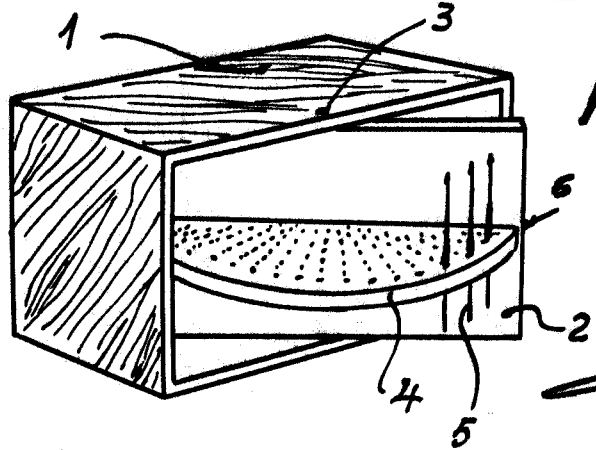
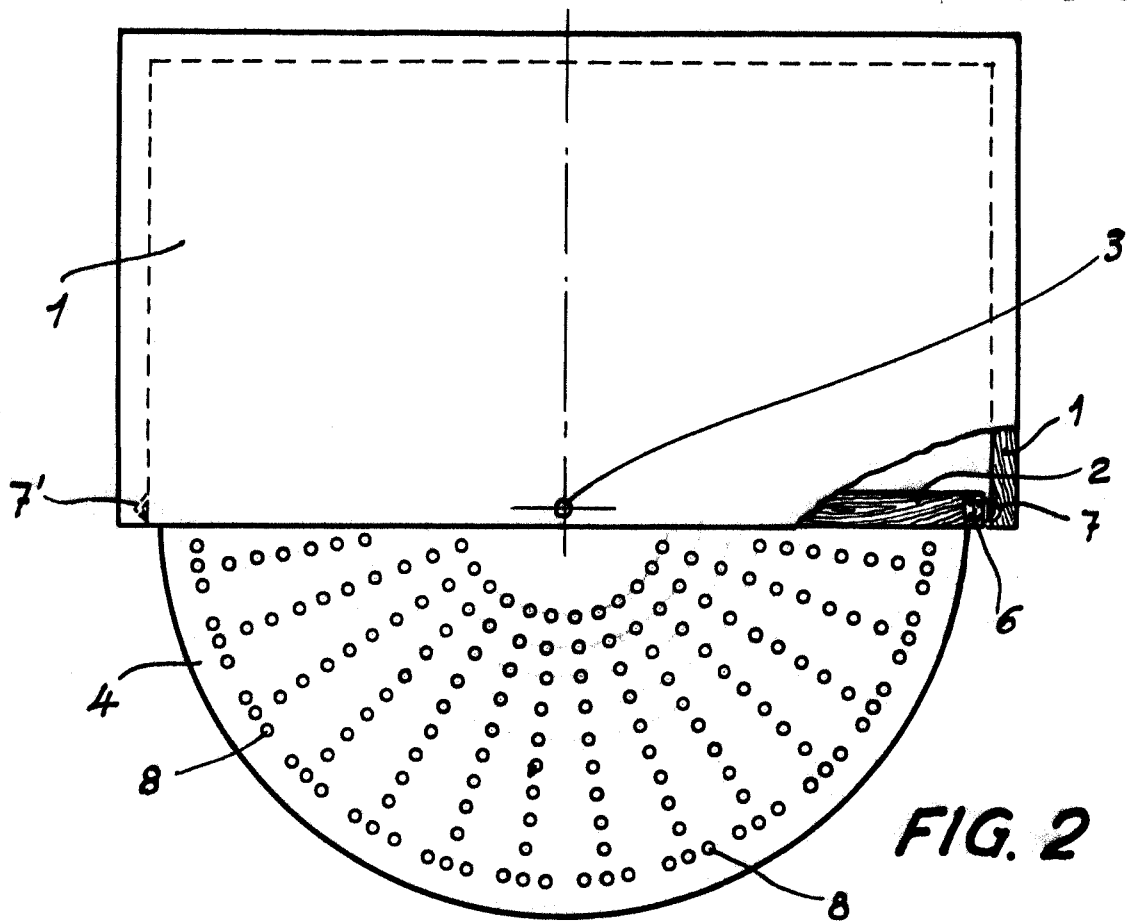

BARCELONA, 26 DE ABRIL DE 1961.  
P.A.