

MODELO DE UTILIDAD



"KL"

87034

Memoria Descriptiva

sobre:

"Anillo de seguridad".

=====

Solicitante: JACQUES JACOBO HACHUEL MORENO, de nacionalidad
argentina, residente en Madrid, General Sanjurjo, 40.

=====

El presente Modelo de Utilidad se refiere a
un anillo de seguridad.

El uso de los anillos de seguridad conocidos
hasta ahora, hechos de alambre de chapa y torneados,
5. precisa el empleo de herramientas para montarlos y



87034

desmontarlos, con el consiguiente gasto de tiempo y posibles lesiones en los operarios que realizan la complicada operación de montaje.

5. Con el empleo del anillo de seguridad, objeto de la presente memoria, el uso de herramental es innecesario y, además, se asegura un bloqueo de la pieza extremadamente eficaz. Las operaciones de montaje y desmontaje, se efectúan en un tiempo mucho más corto y con eliminación, casi total, de los riesgos de lesiones, en los operarios que con él trabajan.

Los dibujos que se incluyen, hacen referencia al citado anillo de seguridad y, su descripción es la siguiente:

15. La fig. 1, representa el alzado del citado anillo.

La fig. 2, representa el perfil izquierdo de dicho alzado, supuesto alojado en el perno.

20. Este anillo está constituido por dos patillas, 1, de chapa acerada, en forma de trapezio circular, de cuatro y medio onceavos de círculo cada una y, unidas entre sí por una pestaña circular, del mismo material, de cuatro onceavos de circunferencia. Esta pestaña, forma un ángulo de 90° con el plano en que las pestañas se hallan situadas y, actúa como muelle, evitando la separación de las patillas antes citadas, 1.

25. El anillo de seguridad, del que es objeto la presente memoria descriptiva, se utiliza insertando las patillas en la ranura que, a estos efectos, poseen los pernos a asegurar en uno o ambos extremos, de forma que estas patillas abracen a aquél. La presión ejercida
- 30.



87034

por la pestaña, sobre las citadas patillas, impide que el anillo se desmonte.

N O T A

- Descrita suficientemente la naturaleza del
5. invento, así como la manera de realizarlo en la práctica, debe hacerse constar que las disposiciones anteriormente indicadas son susceptibles de modificaciones de detalle en cuanto no alteren su principio fundamental, siendo lo que constituye la esencia del referido invento y
10. por lo que se solicita Modelo de Utilidad por 20 años en España: "Anillo de seguridad"; caracterizándose por lo siguiente:
15. 1º.- Anillo de seguridad, que se caracteriza por poseer dos patillas en forma de trapecios circulares de cuatro y medio onceavos de circunferencia, cada una, que reciben entre ellas la ranura del perno.
20. 2º.- Anillo de seguridad, según reivindicación anterior, que se caracteriza por presentar una pestaña circular de cuatro onceavos de circunferencia, que une las patillas y actúa sobre ellas como muelle, evitando su separación.
25. 3º.- Anillo de seguridad; tal y como queda sustancialmente descrito en la presente memoria e ilustrado en los adjuntos dibujos.
- Esta memoria consta de tres hojas escritas a máquina por una sola cara.

Madrid, 5 de mayo de 1961.

JACQUES JACOBO HACHUEL MORENO.



87034

FIG. 1

FIG. 2

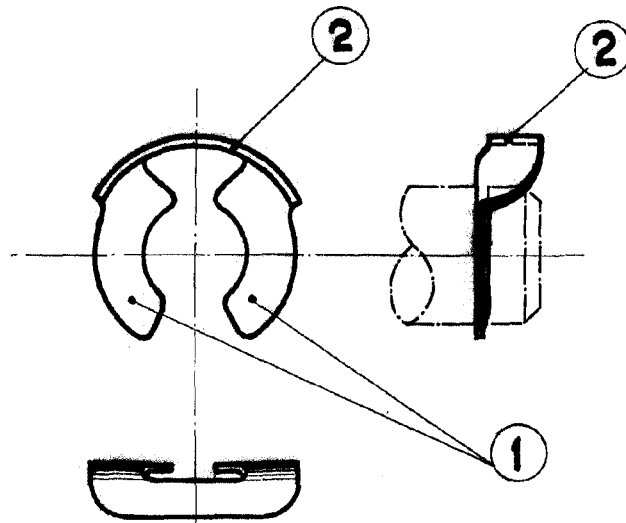

MADRID DE 1961.
JACQUES JACOBO HACHUEL MORENO.

ESCALA VARIABLE.