

87020



87020

MEMORIA DESCRIPTIVA

---

5. Correspondiente al registro de Modelo de Utilidad que, por veinte años, se solicita para España y sus Colonias, a favor de Don Jorge MAGRIÁ DEULOFEU, de nacionalidad española, residente en Barcelona, calle de Cruz Cubierta, nº 73 - - -

p o r

"CUBO DE COMPOSICIÓN DE JUGUETE"

---

10. El objeto del presente Modelo de Utilidad, se refiere a un cubo de juguete, de aplicaciones múltiples.

De esta manera el infante al jugar en la playa, puede efectuar con su cubo, múltiples operaciones distintas, que no se logran con un cubo playero normal y corriente.

15. A continuación se describe un caso de realización práctica, del nuevo cubo, a título de ejemplo, no limitativo, acompañándose de una hoja de dibujos en la que:

En la figura 1, se representa en alzado frontal, el

87020



nuevo juguete; y

En la figura 2, vista de lado.

Consiste la invención en un cubo (1) de material conveniente, el cual presenta en su boca un abocardado en forma de escalón (2).

5.

Sobre la base del cubo se dispone una caperuza (3) en forma de embudo.

Esta caperuza se emplaza invertida, sobre la base del cubo, también invertido, enchufándose entre sí.

10.

En el zócalo cilíndrico (4) que circunda la boca del embudo (3) se sitúa, diametralmente, un eje (5), cuyos extremos, emergen al exterior del zócalo (4). En uno de los extremos emergentes del eje (5), se ensarta un núcleo de una doble aspa (6), presentando dicho núcleo, dos orificios, en

15.

los que encajan dos tetones laterales, también de otro núcleo central de dos espas, las cuales quedan entrecruzadas con las de la doble aspa a las cuales están acopladas.

La doble aspa interna no puede salirse del eje (5) en virtud del manguito (7) que se encuentra entre los dos tetones aludidos. Sobre dicho manguito (7) gira la doble aspa con núcleo central (6).

20.

La parte abocardada (2) de la boca del cubo (1) se enchufa contra el escalón circular (8) de un cedazo en forma de cazoleta.

25.

En dos puntos diametralmente opuestos, se encuentran dos alojamientos (9), en los que se ensartan y quedan, sujetos, los extremos de los vástagos de una pala de juguete (10) y de un rastrillo (11).

30.

Como es natural en el fondo del cedazo (8), hay una pluralidad de taladros.

87020

4 ABR.



5. Dispuestas las distintas piezas que componen el cubo de composición, se obtiene el cuerpo de un molino de viento, Este molino de viento, separando el cedazo (8) y retirando la caperuza (3), queda convertido en un vulgar cubo playero. La caperuza (3), una vez retirada, es a su vez, un simple embudo, con pitorro tapado con obturador de quita y pon (12).

10. De esta manera, con el embudo se pueden llenar hoyos que convengan. Todo ello independientemente de las operaciones propias que otorga el cuerpo central del molino o cubo (1).

Ni que decir tiene que el cedazo sirve para separar las piedrecitas de la arena, mientras que la pala y el rastrillo (10) y (11) permiten las operaciones propias de los mismos.

15. Se sobreentiende que en el presente caso, serán variables cuantos detalles de fabricación no alteren, cambien o modifiquen la esencia de la invención.

N O T A

20. Descrito el objeto y utilidad de la invención, lo que se declara como no divulgado ni practicado en España, comprende las siguientes reivindicaciones:

25. 1ª.- Cubo de composición de juguete, caracterizado por el hecho de que el cubo se emplaza en forma invertida sobre un pedestal que es a su vez, un cedazo, el cual presenta, además, dos alojamientos para emplazar, enchufados, los extremos de las varas de la pala y el rastrillo, llevando también sobre el fondo del cubo, una caperuza funcional que es a su vez, un embudo, obturado su caño por un tapón de quita y pon, existiendo unas aspas en un lado del zócalo cilíndrico.



87020

co de la boca del embudo, formando todo ello un conjunto, desmontable, que adopta la forma de un molino de viento.

5. 2ª.- Cubo de composición de juguete, según la anterior reivindicación, en el que en el pedestal-cedazo, su fondo presenta un escalonado circular en el que se enchufa la boca del cubo, teniendo, como es natural, dicho fondo, una pluralidad de orificios pasantes.

10. 3ª.- Cubo de composición de juguete, según las anteriores reivindicaciones, en el que en el zócalo cilíndrico de la boca del embudo, hay, diametralmente, dispuesto, un eje cuyos extremos emergen por ambos lados.

15. 4ª.- Cubo de composición de juguete, según las anteriores reivindicaciones, en el que en uno de los extremos del eje aludido se ensarta una doble aspa del molino, en el núcleo central de dicha doble aspa, hay dos orificios pasantes, en los que se ensartan dos tetones de otra doble aspa, quedando esta doble aspa, entrecruzada con respecto a la anterior, llevando la doble aspa portadora de los tetones, un buje central hueco que al propio tiempo que se ensarta sobre el extremo saliente del eje, sirve como elemento sobre el que gira la doble aspa contraria.

20. 5ª.- CUBO DE COMPOSICIÓN DE JUGUETE.

Según se describe y reivindica en la presente Memoria descriptiva, que consta de cuatro hojas foliadas y escritas por una sola cara y acompañada de una hoja de dibujos.

Madrid, a 4 de Mayo de mil novecientos sesenta y uno.

P.A.,  
Antonio Ariza  
P. P. *[Handwritten Signature]*



Fig. 1

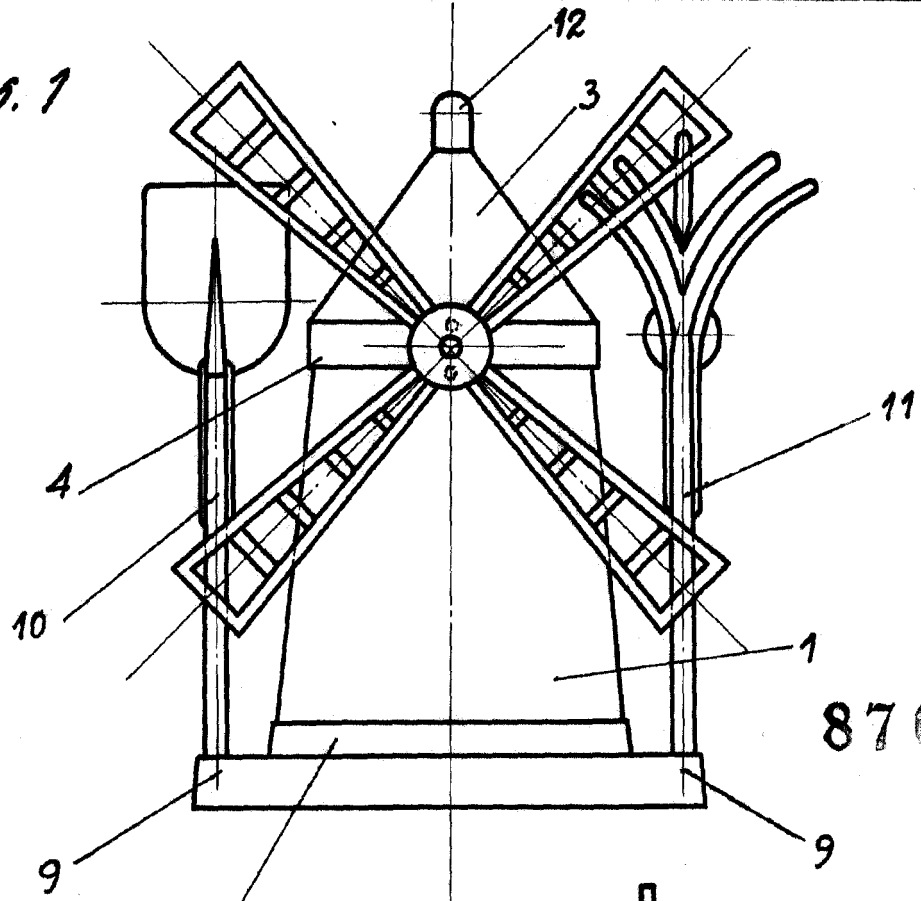
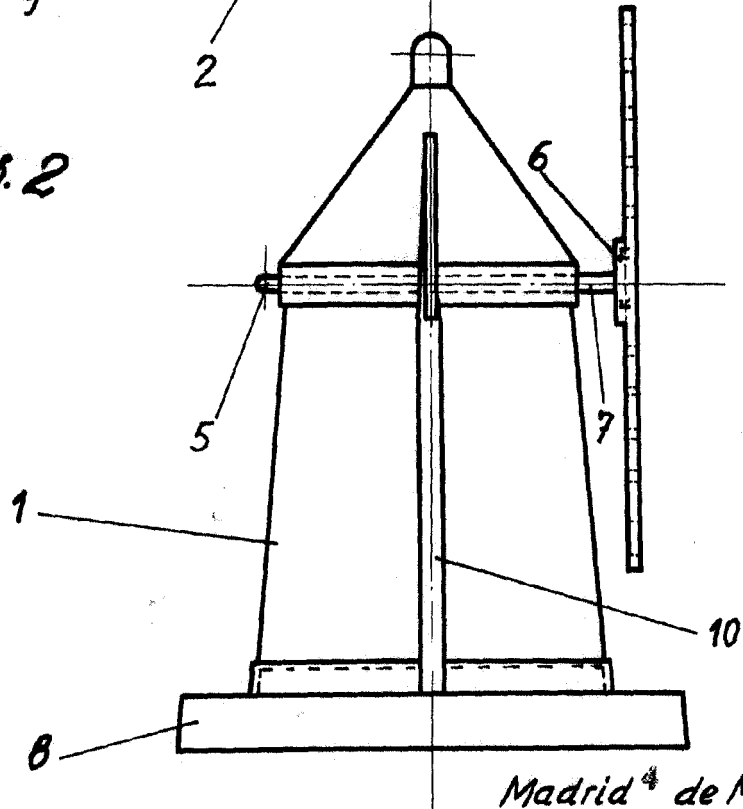

Fig. 2



Madrid 4 de Mayo de 1961  
P.A.

Escala variable