

87018

87018



MEMORIA      DESCRIPTIVA

Correspondiente a un MODELO DE UTILIDAD cuyo registro se solicita por VEINTE AÑOS.

A favor de

D.Román Santiró Claramunt, de nacionalidad española.

Residente en BARCELONA.-Poeta Cabanyes, 23

p o r :

"HAMACA CON SOPORTE DESMONTABLE"

-----

87018



La presente memoria descriptiva tiene como fin la declaración del objeto sobre que ha de recaer el privilegio de explotación industrial y comercial exclusiva en el territorio nacional de un Modelo de Utilidad, conforme a la legislación vigente en materia de Propiedad Industrial que, según expresa el enunciado, trata de una hamaca o cuna dotada de un bastidor-soporte compuesto por varias piezas desmontables.

El objeto del presente registro es una hamaca o cuna, puesto que puede utilizarse indiferentemente para cumplir ambas funciones, que presenta características completamente nuevas.

En efecto, las hamacas actuales suelen suspenderse entre dos puntos fijos, por ejemplo dos árboles. Ocurre frecuentemente que es difícil encontrar dos árboles que reúnan las circunstancias de proximidad, rigidez y grosor adecuados para colgar la hamaca. Por otra parte, también es frecuente el lugar donde se puede colgar la hamaca no tiene condiciones requeridas por el usuario, como no estar resguardado del viento o carecer de sombra. Estas son las causas por las que siendo la hamaca un instrumento de descanso cómodo y de fácil transporte, a veces se prescinde de ella recurriendo a butacas o tumbonas plegables, siempre objetos más voluminosos y caros que la sencilla hamaca.

Con el presente modelo de utilidad se han solventado los citados inconvenientes de las hamacas clásicas, al lograr mediante un bastidor desarmable los puntos de enganche necesario para la sustentación de la hamaca. Al no depender esta hamaca de otros elementos que los componentes de sí misma para la utilización, puede situarse en el lugar más conveniente.

Debido a su constitución puede utilizarse los mismos en el hogar que en el campo y playa.

Con el fin de facilitar la interpretación más exacta del

87018, MAY.



objeto sobre que ha de recaer el presente privilegio, en el plano adjunto complementario de la presente exposición, se representa una forma práctica para la realización industrial y únicamente a título de ejemplo y, por consiguiente, sin carácter exhaustivo sino meramente informativo.

En este plano:

Fig. 1ª, vista general de la hamaca.

40.- Fig. 2ª, detalle de la pieza (3).

Fig. 3ª, detalle de la pieza (1).

En las expresadas figuras, las referencias corresponden:

(1), 2, 3 y 4).-Piezas que forman el conjunto.

(5).-Red.

45.- (6).-Refuerzo de la pieza (3) en el codo.

(7).-Alma de la pieza (3).

(8).-Saliente de la pieza alma (7) para evitar la rotación de la pieza (4).

(9).-Ranura o canal para fijar el saliente (8).

50.- (10).-Gancho para sujetar la red.

(11).-Alma de la pieza (1).

Como se desprende del examen del gráfico adjunto, la red (5) que constituye la hamaca propiamente dicha, es del tipo corrientemente usado. Donde reside la característica fundamental de este modelo de utilidad es en el bastidor.

55.- El bastidor se compone de seis largueros y sus codos o piezas de enlace. Los largueros (2) son rectos y los (4) ligeramente curvados. El acoplamiento de unas piezas con otras se realiza mediante el enchufe del alma (7) en el extremo hueco de los largueros, los cuales pueden construirse con tubo resistente.

60.- Con objeto de evitar la rotación de los elementos acoplados existe en la parte macho el saliente (8) que se aloja en la ranura (9).



65.- Los largueros (2) se unen entre sí por medio de los codos cerrados (1) que presentan la argolla o gancho (10- para sujetar la red.

Los largueros (4) y (2) se unen por medio de los codos abiertos (3) los cuales presentan el tirante de refuerzo (6) por ser una pieza sometida a gran esfuerzo.

70.- La ligera curvatura de las piezas (4) hace que el conjunto se apoye en los codos (3) dándole mas estabilidad al bastidor.

El armado y desarmado del bastidor, se realiza cómoda y rápidamente, pudiendose reducir a un pequeníssimo volumen el conjunto de elementos que componen el bastidor para su fácil transporte.

75.- Descrita suficientemente la naturaleza del invento y su forma de realización práctica, únicamente cabe añadir que en el conjunto y partes independientes constitutivas del todo son susceptibles modificaciones y cambios de materias, forma y disposición en cuanto estas alteraciones no desvirtúen el fundamento esencial del mismo.

#### REIVINDICACIONES

85.- 1ª).- "HAMACA CON SOPORTE DESMONTABLE" que se caracteriza por estar constituida por un bastidor desarmable, cuyos elementos acoplados mediante el enchufe de sus extremos en los extremos de los contiguos, forman una armadura cerrada, de forma apaisada con los extremos levantados en donde mediante unos salientes en forma de gancho o argolla, se engancha los extremos de la red, la cual queda suspendida a cierta altura del suelo.

90.- 2ª).- "HAMACA CON SOPORTE DESMONTABLE" que se caracteriza porque la parte inferior del bastidor está constituida por dos



95.- piezas tubulares o barras ligeramente arqueadas cuyos extremos se acoplan a sendas piezas acodadas, según un ángulo obtuso y reforzadas por un tirante, mediante el encaje o enchufe de los extremos, de manera que disponiendo la pieza macho de un saliente y la pieza hembra de una ranura quedan ajustadas sin posibilidad de giro, quedando en posición fija las piezas tubulares o barras arqueadas hacia arriba, con lo que el conjunto se apoya en las piezas acodadas, es decir, en cuatro puntos, dándole mayor estabilidad.

105.- 3ª).- "HAMACA CON SOPORTE DESMONTABLE" que se caracteriza porque los otros extremos de las piezas acodadas, según la anterior reivindicación, se acoplan a otras piezas tubulares o barras que convergen y se unen entre sí por una pieza acodada según un ángulo agudo, realizándose todas las uniones por enchufe, según se describe en la anterior reivindicación, cuyas piezas acodadas según un ángulo agudo presentan en la parte interna de su curvatura un gancho o argolla cuyo objeto es enganchar la red que queda así suspendida.

110.- 4ª).- "HAMACA CON SOPORTE DESMONTABLE".

La presente memoria descriptiva consta de cinco hojas foliadas y mecanografiadas por una sola cara, componiendo un total de ciento once líneas, incluidas éstas.

Madrid, 4 de Mayo de 1.961.-

*[Handwritten signature and stamp]*

87018

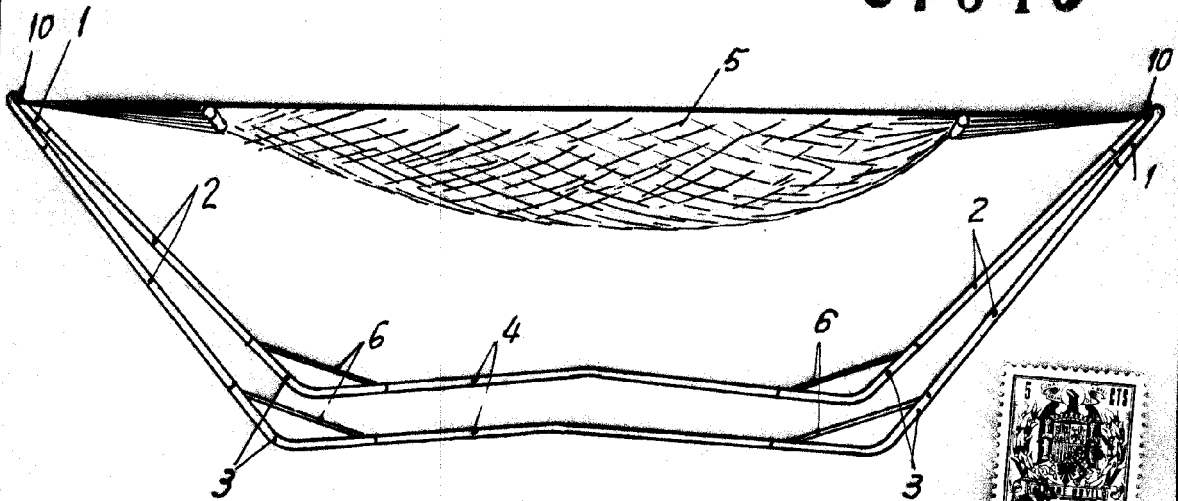

Fig. 1

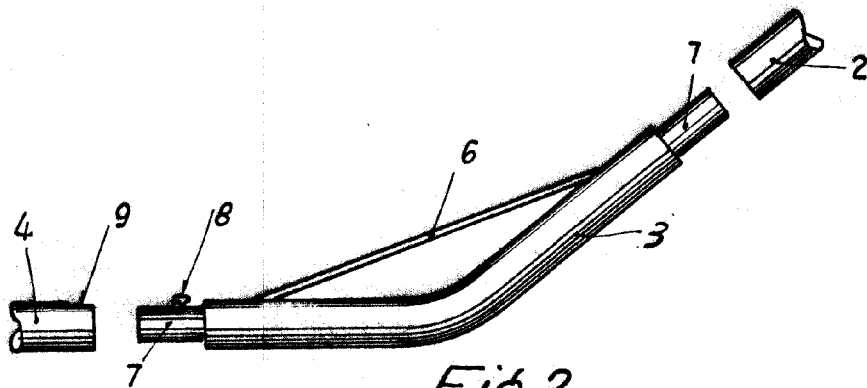

Fig. 2

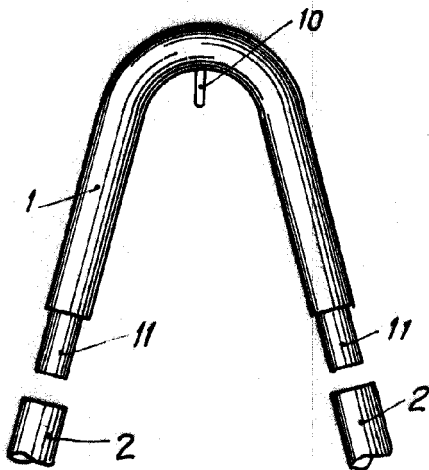

Fig. 3

Madrid, 4 de Mayo de 1961

Escala variable