



87005

87005

MEMORIA DESCRIPTIVA

Correspondiente al registro de Modelo de Utilidad que, por veinte años, se solicita para España y sus Colonias, a favor de Don Jaime TORRUELLA FONT y Don Luis JUNCOSA ROMAGOSA, residentes en Barcelona, calle de Provenza, nº 285, pral. y nº 62, 1ª A, respectivamente - - - - -

5.

p o r

"NUEVO BANDONEÓN DE JUGUETE"

El nuevo bandoneón de juguete presenta la gran ventaja de su simplicidad estructural.

10.

Gracias a ello, es un juguete al alcance de todos los bolsillos.

A continuación se describe un caso de realización práctica, a título de ejemplo, no limitativo, de un bandoneón según la invención, acompañándose de una hoja de dibujos en la que: En la figura, se representa, en alzado y parcialmente

15.

87005



en sección, se representa el nuevo bandoneón.

5. Consiste la invención en un cuerpo central (1), de material plástico flexible, moldeado, el cual presenta dos casquetes extremos (2) y (3) sobre del centro de los cuales emergen sendos salientes rectangulares (4) y (5) que actúan de asideros.

10. En dichos salientes y en su parte central, hay dos orificios (6) y (7), que comunican por la parte interna del cuerpo del bandoneón. En los orificios aludidos (6) y (7), se emplazan sendos pitos (8) y (9).

15. La parte central (1) comprendida entre los dos casquetes (2) y (3) presenta su perímetro con una pluralidad de crestas concéntricas (10), separadas por sus respectivas valles (11). Dicha pluralidad determina la formación de un fuelle.

20. Agarrando los extremos salientes (4) y (5) y acercando entre sí los dos casquetes (2) y (3), y separándolos, en movimientos alternados, se obliga a salir y entrar el aire en el cuerpo (1), y en consecuencia, cada vez que ello sucede, cuando el aire pasa a presión por los orificios (6) y (7), hace sonar los pitos (8) y (9).

25. Se sobreentiende que en el presente caso, serán variables cuantos detalles de construcción no alteren, cambien o modifiquen la esencia de la invención.

N O T A

Descrito el objeto y utilidad de la invención, lo que se declara como no divulgado ni practicado en España, comprende las siguientes reivindicaciones:



87005

- 1ª.- Nuevo bandoneón de juguete, caracterizado por el hecho de estar constituido por un cuerpo hueco, cilíndrico, moldeado en material flexible, estando dicho cuerpo provisto en su perímetro, de una pluralidad de crestas concéntricas alternadas con sus correspondientes valles, en los extremos de cual cuerpo hay dos casquetes lisos, sobre de los cuales emergen dos salientes en forma de agarraderos, en la parte central de los cuales hay dos orificios que ponen en comunicación el aire del exterior con el interior del cuerpo aludido, y en los mencionados orificios pasantes, se alojan sendos pitos, que suenan en el momento en que asidos los agarraderos, se presiona contra los mismos, acercando o separando entre sí los casquetes y por lo tanto comprimiendo la parte central o fuelle del cuerpo aludido, con lo que se expulsa el aire contenido o se introduce el mismo en su interior, según sea, y con dicho paso de entrada o salida del aire a través de los pitos reseñados se emiten los sonidos interesados.
- 5.
- 10.
- 15.

2ª.- NUEVO BANDONEÓN DE JUGUETE.

Según se describe y reivindica en la presente Memoria descriptiva, que consta de tres hojas foliadas y escritas por una sola cara y acompañada de una hoja de dibujos.

Barcelona para Madrid, a veintidós de Abril de mil novecientos sesenta y uno.

P.A.,  
Antonio Aricha  
P. P.

Don Jaime Torruella Font  
Don Luis Juncosa Romagosa

Hoja Unica

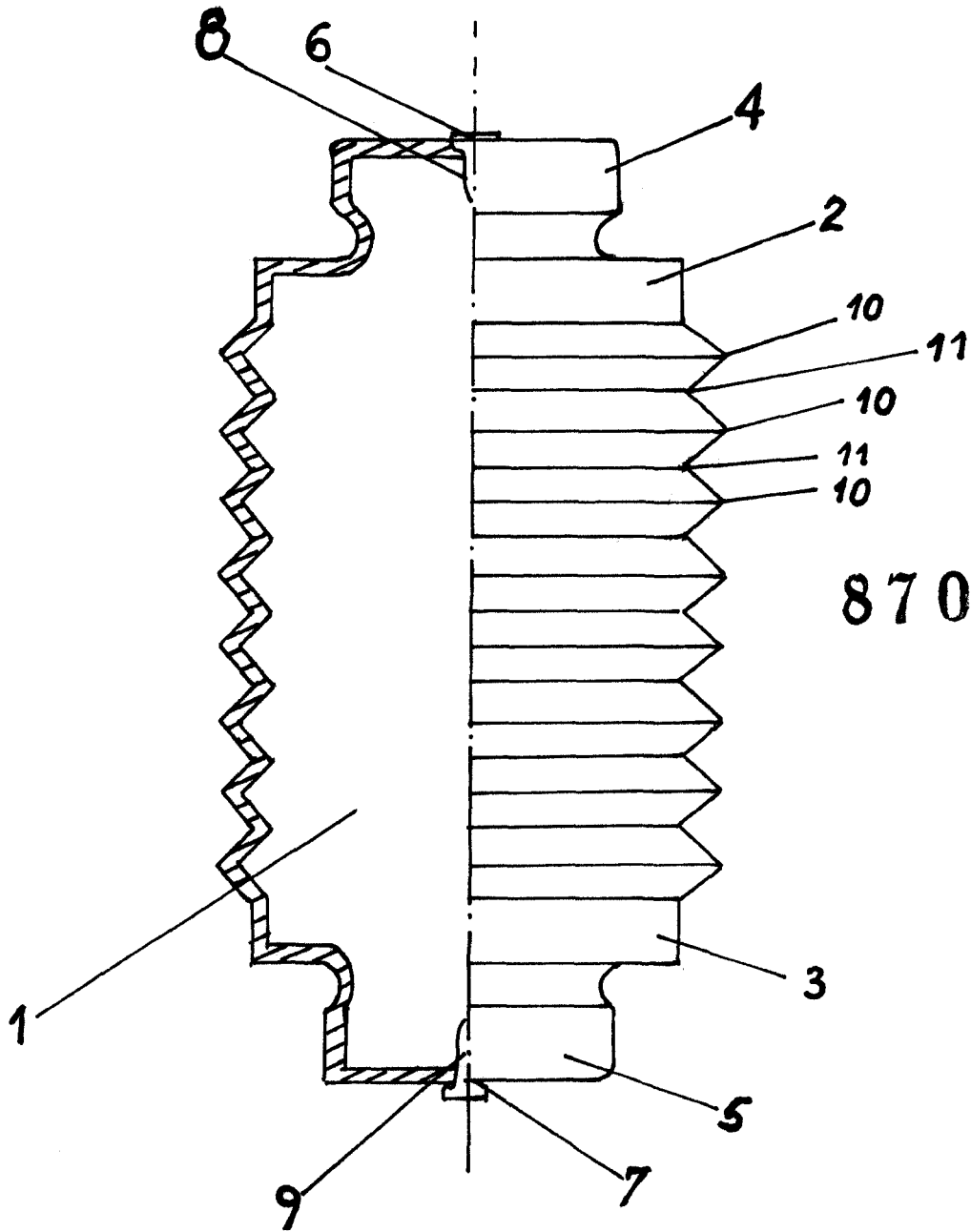

87005

Barcelona para Madrid  
a 22 Abril, 1961.

P.A.  
Antonio Aricha  
D. P.

Escala variable