

86958



86958

DON CRUZ NUÑEZ MARTIN, de nacionalidad española y residente en Madrid, solicita autorización para el registro de un Modelo de Utilidad, consistente en "TAPADERA-CIERRE DE ENVASE PERFECCIONADA".

MEMORIA
=====

El Modelo de Utilidad a que se refiere la presente memoria y adjunto plano, está destinado a garantizar la propiedad y explotación exclusiva del mismo en todo el territorio español y sus posesiones, consistente en "TAPADERA CIERRE DE ENVASE PERFECCIONADA".

La facilidad para el cierre y destape de un envase, el poder conservar intacta la tapadera para un continuo servicio de la misma y que al mismo tiempo dicho cierre de seguridad de conservación al producto contenido en el recipiente, son circunstancias y cualidades, que abundan en una gran mejora en estos utensilios y si estas mejoras no aparecen aisladas si no por el contrario unidas en un mismo objeto, evidentemente hemos dado un gran paso deshechando lo inútil y anticuado al mismo tiempo que se aporta un gran beneficio de utilidad ventaja y economía.

Estas son pues, las circunstancias que en general caracterizan el Modelo de Utilidad cuyo registro se solicita a favor de mi representado DON CRUZ NUÑEZ MARTIN, consistente en una tapadera que además de cerrar herméticamente, tapa, con la particularidad que tanto la función de cerrar como la de destapar es sencillo, conservando por no deteriorarse la tapadera en su cometido, su continua función, haciendo que en el recipiente que se adose, los productos se conserven perfecta-

86958



25 mente por las características que la citada tapadera ofrece.

De otra parte la fabricación moderna aprovechándose de los nuevos productos que la industria le brinda queriendo sacar ventaja de los mismos ha producido objetos que en otras circunstancias hubieran sido imposibles, lo que ha permitido que la flexibilidad y elasticidad de los mismos, hagan de los objetos por ellos fabricados una gran utilidad en relación con la función que desempeñan.

35 Con esta circunstancia, el Modelo de Utilidad solicitado consiste en una tapadera-cierre constituida por una pieza cilíndrica cuya base superior es cerrada y la inferior totalmente abierta, con la particularidad de que en todo el perímetro circular de la base superior cerrada está caracterizado por un rebajamiento muy pronunciado en forma de "V" formando los brazos de esta curvatura sendas superficies curvadas.

40 La superficie curvada exterior unida a la base superior por medio de rebajamiento anteriormente señalado, tiene en el límite de la misma y por su parte interna un pequeño reborde hacia el interior que le sirve para presionar y sujetar.

45 Igualmente para facilitar el cierre y el destape, por la superficie externa de la banda circular, lleva una pequeña pestaña saliente, que presionada hacia abajo ó hacia arriba, permite el cierre o el destape de la tapadera.

Los dibujos que se acompañan en el plano adjunto, aclaran perfectamente lo anteriormente expresado, y así en la Fig. 1ª, señalado con el Nº 1, hemos representado la tapa, con el Nº 2, alojamiento para el borde del recipiente formado entre el límite de la tapa Nº 3 y el segundo elemento concéntrico Nº 4. El hecho de que este sea hueco, como muestra el Nº 5 y de un material adecuado, le presta flexibilidad, que mejora el ajuste y la adherencia al recipiente (esto le da característica propia a este modelo), este efecto se refuerza aún median



te el pequeño entrante Nº 6. La pestaña Nº 7, facilita el cierre y la apertura del recipiente ejerciendo la presión en la forma que indica las flechas, según se ha expresado en la Fig.

60 Nº 2.

REIVINDICACIONES

Los puntos nuevos que se reseñan para que sean objeto de reivindicaciones en la presente memoria de Modelo de Utilidad que por veinte años se solicita en España, son:

65 1ª.- TAPADERA CIERRE DE ENVASE PERFECCIONADA, la cual se caracteriza, por estar constituida por una pieza cilíndrica cuya base superior es cerrada y la inferior totalmente abierta, con la particularidad de que en todo el perímetro circular de la base superior cerrada, está caracterizado por un rebajamiento muy pronunciado en forma de "V", formando los brazos de
70 estas curvatura, sendas superficies curvadas.

2ª.- TAPADERA-CIERRE DE ENVASE PERFECCIONADA, que además de la anterior reivindicación, se caracteriza porque la superficie curvada exterior unida a la base superior por medio
75 del rebajamiento anteriormente señalado, tiene en el límite de la misma y por su parte interna un pequeño reborde hacia el interior que le sirve para presionar y sujetar.

3ª.- TAPADERA-CIERRE DE ENVASE PERFECCIONADA, que además de las anteriores reivindicaciones se caracteriza, porque
80 por la superficie externa de la banda circular lleva, una pequeña pestaña saliente que presionada hacia abajo o hacia arriba, permite el cierre o el destape de la tapadera.

4ª.- TAPADERA-CIERRE DE ENVASE PERFECCIONADA.

La presente memoria consta de tres hojas mecanografiadas por una sola cara y a dos espacios con un total de ochenta y tres líneas y un plano.

Madrid, 29 de Abril de 1.961

CRUZ NÚÑEZ MARTÍN

MODELO DE UTILIDAD

86958

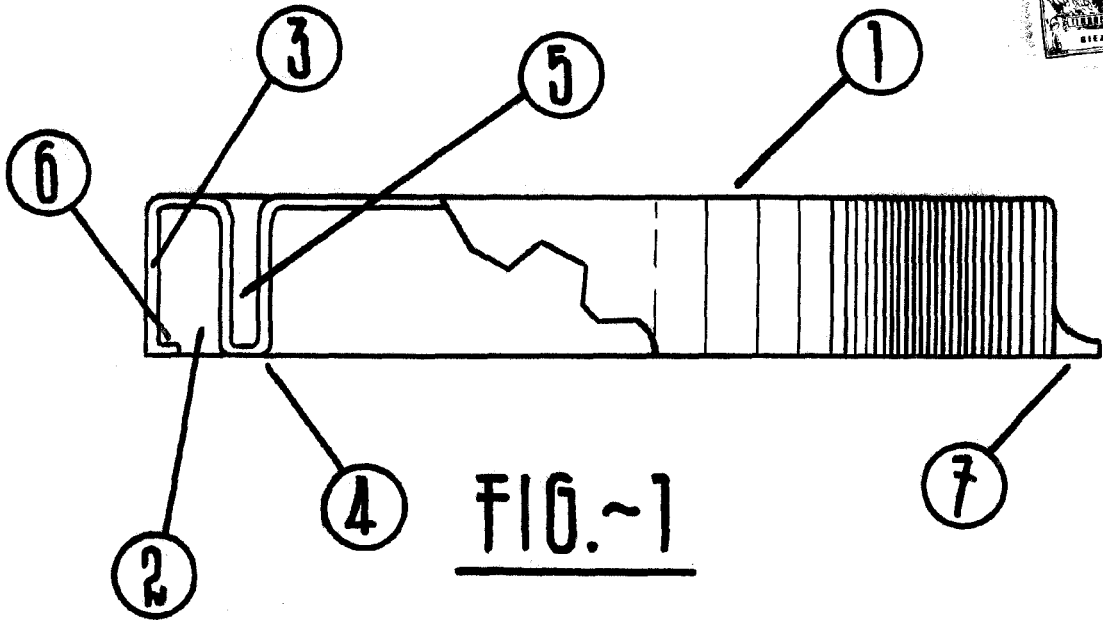

FIG.~1

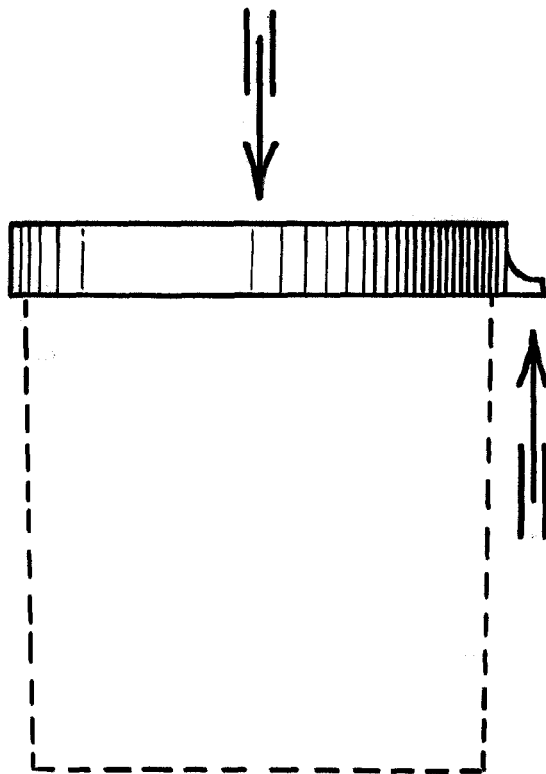

FIG.~2

ESCALA VARIABLE
MADRID 1961

Miguel Núñez