



86934

PATENTE DE MODELO DE UTILIDAD

por VEINTE AÑOS

a favor de Don Gerardo MORILLA Soler, de nacionalidad española, domiciliado en Barcelona, calle de Valencia, número 381, por :

"UN ENVASE".

MEMORIA DESCRIPTIVA

1 El presente Modelo de Utilidad tiene por objeto un envase perfeccionado, que resultará indicadísimo para la presentación de productos de perfumería, bombones, pañuelos de fantasía, medias, etc., y, en general, de toda esta extensa
5 serie de mercancías de escaso volumen, en las que el atractivo de la presentación significa un porcentaje muy elevado del grado de aceptación que pueda merecer el producto al público consumidor.

10 En el envase en cuestión, con una simplicidad de medios realmente notable, se ha alcanzado un verdadero máximo en cuanto a cualidades exteriores de presentación, cualidades



86934

que quedan sobre todo realizadas por el hecho de que un mismo envase sea susceptible de adoptar una verdadera infinidad de formas distintas, pudiendo pasar de una a otra con toda facilidad.

5 Es esencial en el envase que se registra la constitución a base de dos elementos tubulares enchufados telescópicamente, uno de los cuales se halla cerrado por su extremidad libre, que constituirá el fondo del envase. Este conjunto se halla provisto de una funda o envoltorio cilíndrico exterior
10 de material flexible, cuyos bordes se fijan a los bordes opuestos de los dos tubos enchufados, limitando las posibilidades de extensión del sistema telescópico. En esta funda se han practicado una serie de líneas de corte helicoidales paralelas, que la dividen en otras tantas tiras helicoidales
15 dispuestas para adoptar las mas diversas posiciones cuando se provoque cualquier traslación de uno de los elementos tubulares con respecto al otro, modificando la apariencia exterior del envase. Finalmente, el conjunto se hallará provisto de una tapa de cualquier forma adecuada, que obturará la
20 extremidad del elemento tubular abierto, dejando perfectamente cerrado el envase.

Se comprende que el conjunto descrito podrá constituirse a base de la combinación de los mas diversos materiales, siempre en vistas a conferirle la mayor vistosidad. Normalmente
25 los elementos tubulares interiores se constituirán a base de un material semirrígido transparente, por ejemplo, celofana o plástico, la funda exterior a base de papel o papel metalizado, y la tapa de cartón o papel metalizado, presentando de preferencia su base transparente, para permitir la inspección
30 del interior.

Con el único fin de aclarar cuanto queda expuesto, con el presente escrito se acompaña una lámina de dibujos, en



86934

los que -desde luego, sin caracter limitativo de ninguna clase- se ha representado un ejemplo concreto de realización práctica del envase perfeccionado que se trata de registrar.

5 En estos dibujos, la figura 1 es un semicorte alzado del conjunto del envase, la figura 2 es una vista alzada del mismo conjunto en otra de sus posibles posiciones, y la figura 3 es un corte horizontal según AB de la figura anterior.

10 En los dibujos dichos, se ha señalado con la referencia 1 el elemento tubular inferior cuya extremidad 2, cerrada, constituye el fondo del envase; 3 es el otro elemento tubular, abierto por sus dos extremidades, en el que enchufa aquél, constituyendo un sistema telescópico; 4 es la
15 funda flexible exterior, dotada de una serie de líneas helicoidales de corte 5, y solidarizada por sus bordes a los bordes extremos del sistema telescópico dicho; y, finalmente, 6 es la tapa que obtura el elemento tubular superior, cerrando el envase.

20 Resta ya únicamente hacer constar que, como se comprende y es lógico, en la realización práctica del envase que ha quedado descrito, cabrá introducir todas aquellas adiciones y modificaciones que no afecten a lo que constituye la esencialidad del registro que se solicita.

25

N O T A

SE REIVINDICA:

1 - Un envase, caracterizado por comprender dos elementos tubulares enchufados telescópicamente, uno de los cuales presenta su extremidad libre cerrada, constituyendo el fondo
30 del envase, y una funda flexible exterior cuyos bordes se solidarizan a los bordes opuestos de los dos elementos dichos,



86934

y en la que se han previsto una serie de líneas helicoidales de corte.

2 - Un envase.

Consta la presente Memoria Descriptiva de cuatro hojas mecanografiadas, escritas por una sola cara, numeradas del 1 al 4 y con sus líneas numeradas a su vez, de cinco en cinco y de dibujos anexos.

Barcelona, 19 abril 1961.
P.A.

86934



FIG.1

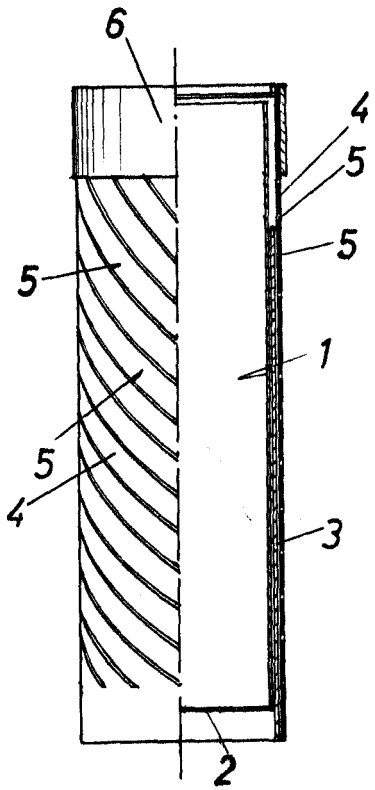

FIG.2

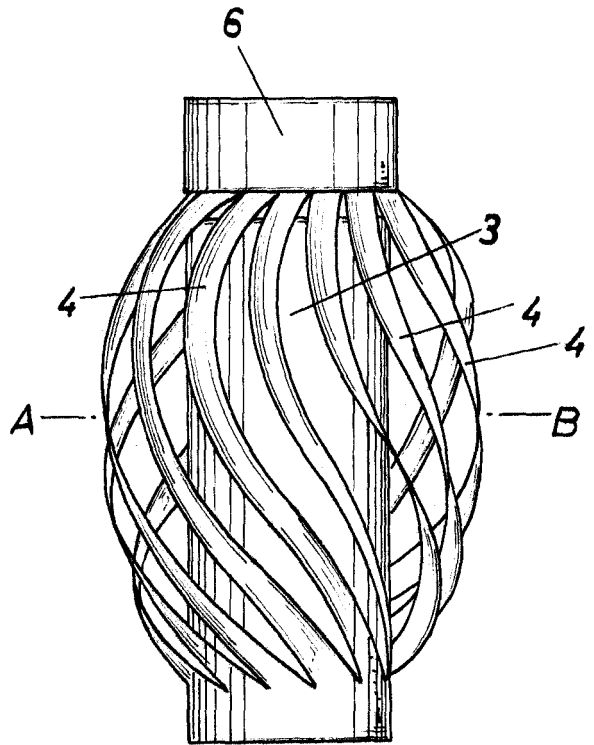
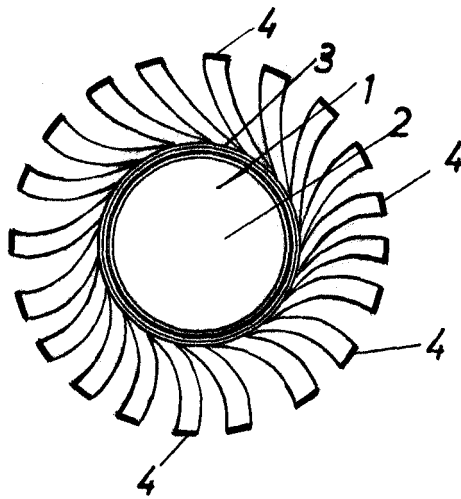

FIG.3



Barcelona 19 abril 1961

P.A.