

18 ABR.



86932

MODELO DE UTILIDAD

por "Un dispositivo para exhibición y venta de productos acondicionables en pequeños envases-caja"

5 a favor de Don Juan Guell Montoliu, de nacionalidad española, domiciliado en Barcelona, calle Valencia, nº 284.

MEMORIA DESCRIPTIVA

10 Es general en los establecimientos de venta al detall en que se expenden pequeños artículos, mayormente si éstos siendo de gran consumo existen con variantes entre sí dentro de la misma clase ya sea de tamaño, color, calidad, etc.; como ocurre por ejemplo con las agujas, alfileres, botones y otros en las mercerías, que dichos artículos se tengan guardados en cajas y dentro de éstas clasificados en paquetes, lo cual implica que cada vez que al vendedor le es solicitado uno de esos artículos, 15 tenga que buscarlo lo cual es trabajoso y representa en muchos

1 8 ABR



86932

casos una no pequeña pérdida de tiempo; por otra parte y también en general, dichos artículos solo se venden por expresa demanda sin que en ningún caso, por no tenerlos a la vista, recuerde accidentalmente el comprador su necesidad de ellos.

5

Tiene por objeto el dispositivo a que se refiere el presente modelo de utilidad, no solo poder servir la mencionada clase de artículos con gran rapidez sino también predisponer a su compra por tenerlos a la vista atractivamente expuestos y servir para ulteriores aplicaciones el pequeño envase-caja que los contiene.

10

En la hoja de dibujos anexa a la presente memoria, aparece representado el dispositivo que nos ocupa, mostrándole: Fig. 1, de frente; Fig. 2, de lado; Fig. 3, en planta con cortes convencionales que facilitan la visión de su estructura; y Fig. 4,

15

también de lado según un corte por un plano vertical.

20

Constituye el dispositivo de referencia una base o pie 1 de la que arrancan dos montantes simétricos 2-2' que sostienen a un cuerpo hueco de material transparente, cuya cara de frente 3 es plana y cuya cara posterior 4 presenta ondulaciones verticales o canaladuras en las que encajan, apilados y quedando aprisionados por la pared frontal, los pequeños envases-caja 5 en que van acondicionados los productos o artículos a exponer para su venta, dándose las circunstancias de que el borde inferior 6 de la pared de frente esta separado de la base 1 en magnitud ligeramente mayor que la altura de los mencionados envases, a propósito para que éstos puedan pasar por debajo de dicho borde (según muestra la Fig. 2), y de que el borde inferior 7 de la pared posterior 4, esté separado de la base 1 en magnitud menor que la altura de los envases, a propósito para poder estos ser desplazados.

25



1 8 ABR.

86932

hacia adelante, uno a uno a partir del más inferior de la pila, por simple presión ejercida sobre ellos por la parte posterior.

5 La base 1, en su parte de frente al menos, presenta un rellano 10 sobre el que desliza el envase 5 que se separa del apilamiento, y el cuerpo que forman las paredes 3 y 4 presenta abierto su extremo superior a propósito para la reposición de envases apilados, siendo susceptible dicha abertura de ser cerrada mediante una tapa cualquiera 8, preferentemente articulada según muestran los dibujos.

10 Discrecionalmente si se quiere, la base 1 puede ir provista de un cajón 9 de dimensiones apropiadas para contener envases llenos de reserva para su ulterior colocación en las pilas visibles.

15 Se comprende que al ir extrayendo uno a uno los envases por la base de las pilas, los superiores descenderán por su propio peso ocupando el más inferior el lugar del extraído quedando en disposición de ser extraído a su vez.

20 Los envases 5 se han previsto en forma de pequeñas cajas cilíndricas de material transparente, pero sin carácter limitativo ya que igualmente podrían ser de sección rectangular u otra.

25 En la ejecución práctica del modelo según ha sido descrito, podrán variar cuantos detalles constructivos y configurativos no afecten, cambiándola o modificándola, a su propia esencialidad.

N O T A

Se reivindica como objeto del presente modelo de utilidad:

1º.- Un dispositivo para exhibición y venta de pro-

18 ABR.



86932

ductos acondicionables en pequeños envases-caja, caracterizado por el hecho de constituirle un pié o base sobre la que va sostenido un cuerpo hueco cuyo frente al menos es de material transparente, determinándose entre sus paredes anterior y posterior un espacio en el que se disponen colocados formando una alineación de pilas, los pequeños envases-caja en que van acondicionados los productos o artículos a exponer para su venta, dándose las circunstancias de que el borde inferior de la pared de frente está separado de la base en magnitud ligeramente mayor que la altura de los mencionados envases a propósito para que éstos puedan pasar por debajo de dicho borde, y de que el borde inferior de la pared posterior está separado de la base en magnitud menor que la altura de los envases a propósito para poder éstos ser desplazados hacia adelante, uno a uno a partir del más inferior de cada pila, por simple presión ejercida sobre ellos por la parte posterior, pasando a ocupar el lugar del extraído el que le era inmediato superior en la pila, el cual desciende con los demás, por su propio peso.

2º.- El dispositivo de referencia según 1) en el que la base, en su parte de frente, presenta un rellano sobre el que desliza el envase al ser extraído del correspondiente apilamiento, y discrecionalmente puede contener un cajón para envases de repuesto.

3º.- El dispositivo de referencia, según 1) o según 1) y 2) en el que el cuerpo hueco en el que hay colocados en pilas los envases-caja, es abierto superiormente permitiendo el paso de los envases para la formación de dichas pilas, siendo tal abertura susceptible de ser cerrada mediante una tapa adecuada.

18 ABR 1961



86932

da cualquiera.

4º.- UN DISPOSITIVO PARA EXHIBICION Y VENTA DE PRODUCTOS ACONDICIONABLES EN PEQUEÑOS ENVASES-CAJA"

5 Y todo cuanto afecte a la esencialidad de lo mostrado en el adjunto dibujo y descrito en la presente memoria que consta de cinco hojas foliadas y mecanografiadas por una sola cara.

Barcelona, 18 de Abril de 1.961

Don Juan GUELL MONTOLIU

10

p/a.

86932

18 ABR

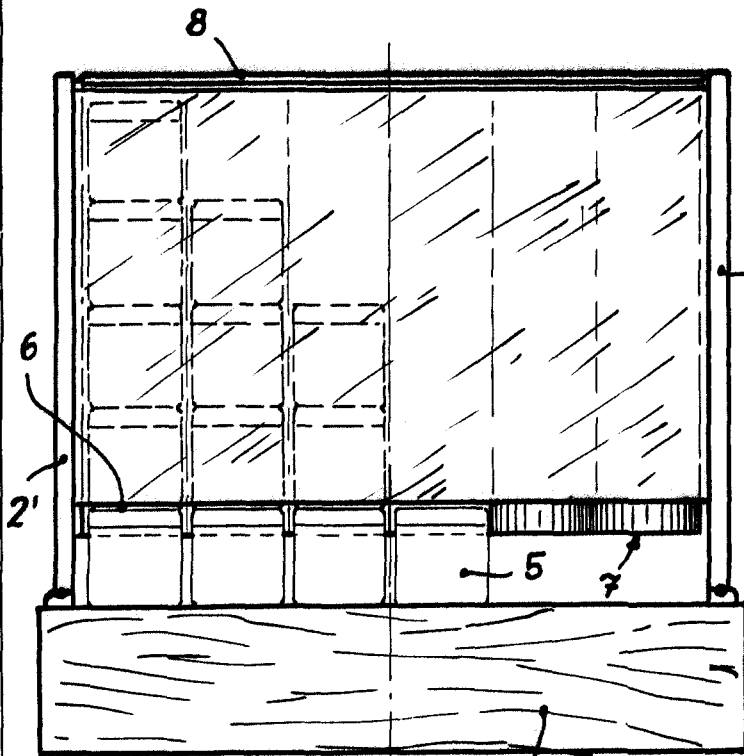

FIG. 1

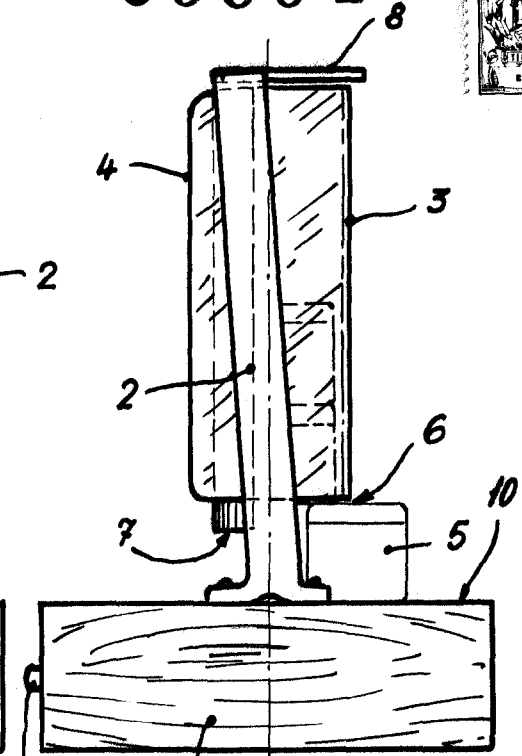

FIG. 2

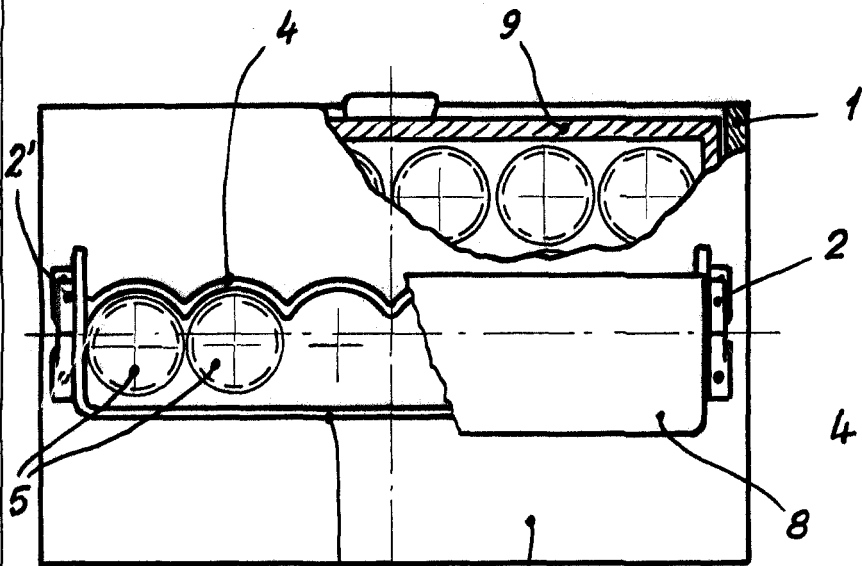

FIG. 3

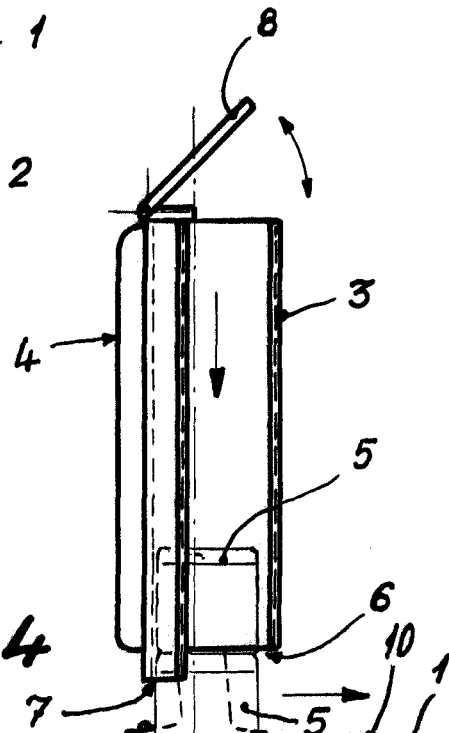

FIG. 4

BARCELONA, 18 DE ABRIL DE 1961.  
P. R.

*[Handwritten signature]*

