

N 86926

28 A



86926'

MEMORIA DESCRIPTIVA.

Correspondiente a un Modelo de Utilidad, que se solicita por veinte años, para todo el Territorio Nacional y sus Colonias, a favor de PLASTICOS Y TRANSFORMADOS S.A. PLASTIFORM, de nacionalidad española, residente en MADRID, calle de Azcona num. 40

por:

UNA CAJA PARA EL SERVICIO DE PAPEL HIGIENICO.

El presente registro de Modelo de Utilidad, concierne como su enunciado indica, una caja perfeccionada para el servicio de papel higienico, de acuerdo con la descripcion detallada que de la misma se realiza, debiendo interpretarse siempre este concepto en su mas amplio sentido y nunca en limitativo.

Este resultado industrial, mejora notablemente todo cuanto sobre el particular se conoce actualmente, tanto por su sencillez constructiva, facilidad de colocacion, perfecta distribucion de las hojas correspondientes, sencilla reposicion de dichas hojas, estetico, higienico, resistente, duradero, indeformable y economi-

86926



co.

Para mejor comprension de este objeto, se adjunta a la presente memoria descriptiva, una hoja de planos en la que a titulo de ejemplo, se representan todas y cada una de las partes que la forman y relacion que guardan entre si.

5.-

En la citada hoja de dibujos, que representa una vista en perspectiva de la caja mejorada cuyo registro se preconiza, se aprecian las siguientes referencias:

1.- Laterales de cobertura de la propia caja, siendo los mismos previstos en numero de cuatro y que cierran a esta estructura.

10.-

La configuracion de los mismos es rectangular.

Tres de estas bandas laterales son fijas y la otra es deslizante constituyendo la tapa propiamente dicha.

15.-

2.- Plano anterior de la caja, de forma sensiblemente cuadrangular.

Las dimensiones de los planos citados -1- y -2- seran las mas convenientes segun los casos de fabricacion.

Queda indicado, la especial configuracion de los laterales y planos anterior y posterior, pero cualquier alteracion en este sentido se encuentra comprendida en el area de esta proteccion legal.

20.-

Dichas partes constitutivas -1- y -2- seran fabricadas en cualquier clase de material conveniente, pero con especial preferencia se utilizaran plasticos adecuados.

25.-

3.- Abertura prevista en la superficie anterior y en una posicion transversal.

Dicha abertura se extiende lateralmente hasta zonas proximas de las aristas correspondientes y sus dimensiones son las convenientes segun los casos de fabricacion.

30.-

86926

20 ADP



La referida ranura esta prevista para poder facilitar la extraccion de las hojas correspondientes.

4.- Lateral de la caja susceptible de apertura por deslizamiento del elemento -5-.

5.- Este vaciado se extiende a todo lo largo de esta seccion lateral y permite la carga de la dotacion correspondiente de papel higienico.

5.- Lateral montado deslizante sobre el vaciado -4- anteriormente mencionado.

10.- 6.- Ranuras situadas en sentido de altura y en posiciones enfrentadas, en los laterales del vaciado -4-.

Estas ranuras paralelas, permiten el alojamiento de los bordes perfilados del lateral deslizante -5-, determinandose por ello la posibilidad de realizar la apertura o cierre de la caja.

15.- 7.- Perfiles correspondientes a los bordes del lateral -5- aludido, que encajan sobre las guias -6- con la finalidad mencionada de abrir o cerrar la caja de aplicacion.

Descrita suficientemente la naturaleza del presente registro de Modelo de Utilidad, se hace constar expresamente que cualquier modificacion de detalle que se introduzca en el mismo, se considerara incluida dentro de esta proteccion en tanto que no altere o modifique esencialmente su finalidad caracteristica.

20.-

NOTA.
- - - -

Por ultimo, se declaran de novedad y utilidad, las siguientes:

25.-

REIVINDICACIONES.
- - - - -

1ª.- Una caja para el servicio de papel higienico, caracterizada esencialmente por estar constituida por cuatro laterales, de forma rectangular, tres de ellos montados fijos sobre la propia

30.-

estructura y el restante en forma deslizante y que permite la

86926



apertura y cierre de dicha caja en la fase de carga o recambio de las hojas de papel alojadas en su interior, las que son extraídas por medio de una ranura transversal situada en la superficie anterior de la caja, determinandose el deslizamiento del lateral de cierre y apertura por medio de sus bordes perfilados que encajan en unas ranuras paralelas previstas en las zonas interiores de los planos anterior y posterior de la caja.

2ª.- UNA CAJA PARA EL SERVICIO DE PAPEL HIGIENICO.

Todo ello tal y como se describe en el cuerpo de esta memoria, se reivindica en su nota y se representa a titulo de ejemplo en la adjunta hoja de planos.

Esta memoria descriptiva, consta de cuatro hojas foliadas y mecanografiadas por una sola de sus caras y a dos espacios.

Madrid,

28 ABR. 1961

28



86926

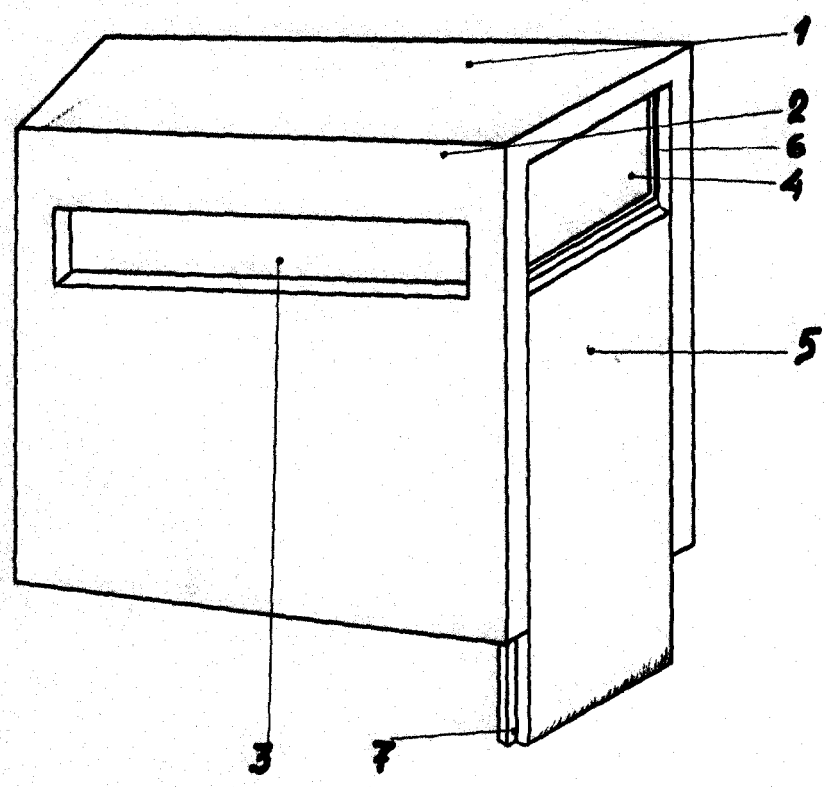

Escala variable.

Madrid, 28 ABR. 1961

Guillermo