



86924

MODELO DE UTILIDAD  
POR VEINTE AÑOS  
EN ESPAÑA

Solicitado a favor de D. Ramón Garcés Piqué, de nacionalidad española, residente en BALAGUER (Lérida), C/. Milagro nº. 11

p o r

=;="NUEVA FUNDA PARA BOTELLAS Y ENVASES SIMILARES"=-;=-

~~~~~

MEMORIA DESCRIPTIVA  
=====

En el presente Modelo de Utilidad vamos a referirnos a una nueva funda para botellas y envases similares, de características estéticas y elegantes y al mismo tiempo de gran duración y reducido precio de coste.

Una de las principales ventajas de la nueva funda que se reivindica, es la de incrementar en grado sumo el atractivo de la botella o envase, por cuyo motivo se aumenta considerablemente la venta de las mismas con el incremento de la economía nacional que ello representa.

Consiste esencialmente la nueva funda objeto de



15

este Modelo de Utilidad, en dotar previamente a la botella o envase de un cuello tronco-cónico invertido, que sobresale ligeramente del resto de dicho cuello, aplicando un envoltura filiforme desde la base de la botella hasta el cuello de la misma.

20

Comprende asimismo esta nueva funda una asa constituida por una varilla o tronco, que se dobla sobre sí misma desde la parte inferior del cuello del envase hasta la base del mismo y dota de dicha asa de medios de fijación a la botellas

25

Para que la idea general anteriormente expuesta pueda ser más fácilmente comprendida en la descripción que sigue nos referiremos a la lámina de dibujo que se acompaña que nos muestra un caso de realización práctica de la nueva funda para botellas y envases similares, naturalmente que tratándose de un ejemplo aclaratorio el dibujo en cuestión deberá interpretarse en su más amplio sentido y sin carácter limitativo alguno.

30

En dicho dibujo se representa en la figura 1 una vista en alzada de una botella o envase con la nueva funda que se reivindica y en la figura 2 una vista en planta del mismo, indicándose por -1- la envoltura filiforme, por -2- la base de la funda, por -3- el adorno intermedio, por -4- el cuello tronco-cónico invertido del envase o botella, por -5- la varilla o tronco que constituye el asa, por -6- la atadura de las dos ramas del mismo y por -7- y -8- los elementos de fijación del asa -5- al envase.

35

40

Para colocar la funda que se reivindica en el envase, se dispone previamente que dicho envase presente un cuello tronco-cónico invertido -4-, que sobresalga lige-



ramente del resto del cuello y en la base del envase se dispone una ranura con la finalidad de efectuar la colocación de la funda con la máxima rapidez y perfección.

45 Para ello se fija la botella a la máquina bobinadora por medio de la escotadura o ranura dispuesta en la base de la botella, como se ha indicado anteriormente, efectuándose el forrado -1- desde la base hasta aproximadamente el punto medio del envase, y a continuación se efectúa el forrado desde el extremo superior de la botella  
50 hasta coincidir con el final del forrado anterior, cubriéndose la coincidencia de los mismos, mediante el adorno -3- La base de la botella se completa con la base -2- que le da mayor anchura, quedando fija por medio de la concavidad de la misma.

55 Y por ultimo se coloca el asa -5- constituida por una pieza en forma de varilla, que se dobla sobre si misma apoyandose contra la base inferior del cuello -4-, estando provista dicha asa -5-, para la unión de sus dos brazos de una atadura -6- y de dos ataduras inferiores  
60 -7- y -8-, que la fijan en la parte interior de la funda -1-.

65 Descrita suficientemente la naturaleza y características de esta nueva funda para botellas y envases similares, solo resta consignar la posibilidad de que sean variables los materiales, formas, tamaños y dimensiones de cualquier detalle constructivo, así como que podrán introducirse variaciones secundarias que no alteren la esencialidad de su objeto que se pone de manifiesto con la siguiente

70

N O T A  
= = = =



Los puntos nuevos no conocidos ni practicados en España sobre los cuales se desea recaigan las reivindicaciones del presente Modelo de Utilidad, son:

75

1ª.- Nueva funda para botellas y envases similares, caracterizada por dotar al cuello de la botella de una cabeza tronco-cónica invertida y disponer en la base de la misma una ranura, y porque desde la cara inferior de dicha cabeza tronco-cónica, hasta la base de la botella, se dispone una envoltura filiforme, con un adorno anular situado aproximadamente en su punto medio.

80

2ª.- Nueva funda para botellas y envases similares, según la reivindicación anterior caracterizada por comprender una asa constituida por una varilla que doblada sobre sí misma se dispone contra la cara inferior de la cabeza tronco-cónica de la reivindicación 1ª., para terminar junto a la base de la botella, y comprendiendo una atadura de las dos ramas junto a la cabeza de la botella y dos elementos de fijación de las mismas, a la parte interior de la envoltura filiforme.

85

3ª.- "NUEVA FUNDA PARA BOTELLAS Y ENVASES SIMILARES", de conformidad en un todo en lo esencial y fines industriales a lo descrito en la precedente Memoria Descriptiva y graficamente representado en el adjunto plano para su mejor comprensión.

90

Esta Memoria consta de CUATRO hojas mecanografiadas por una sola cara a doble espacio en 94 líneas.

Madrid, 28 de Abril de 1.961

Por autorización del interesado.

JOSE LOPEZ  
P. B.

D. Ramón Garcés Pique'

ROYA UNIDA

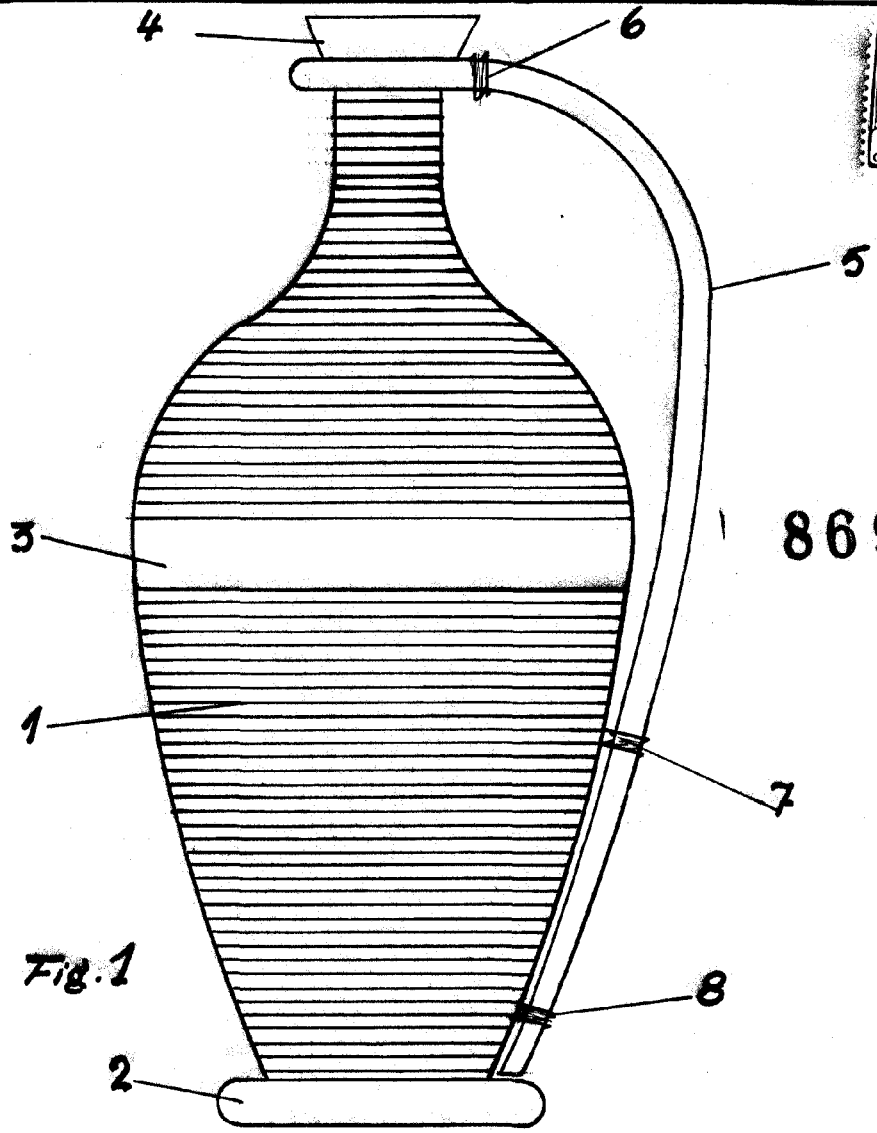

86924

Fig. 1

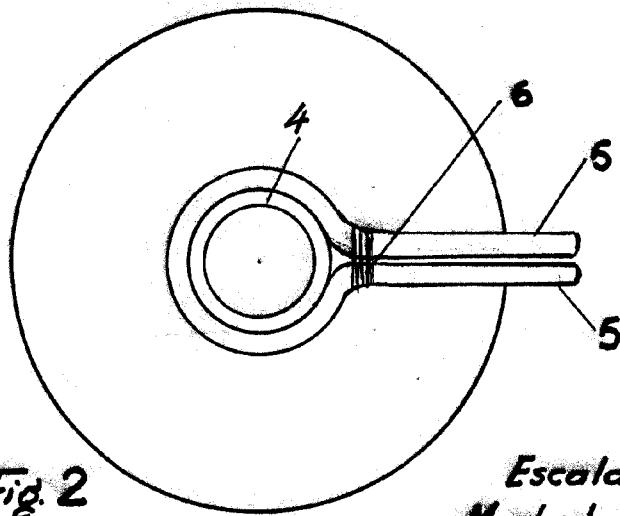

Fig. 2

Escala variable  
Madrid-Abril-1961

*[Signature]*

*[Signature]*