

86921

MODELO DE UTILIDAD

=====

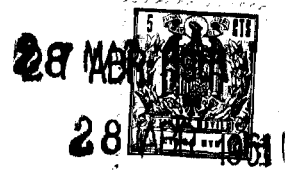

MEMORIA DESCRIPTIVA

Sobre:

" TAPA PERFECCIONADA PARA ENVASES DE LAMPARAS "

-----

Solicitante: PLASTICOS DE TERUEL, S.L. de nacionalidad  
española, residente en TERUEL, Ramón y  
Cajal, 18.-

-----

La presente memoria corresponde a la descripción  
de una tapa para envases de lámparas que admite, una vez  
retirada del envase, otras diversas aplicaciones.

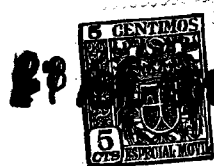

86921

- Cuando el envase o cubierta protectora de las
5. bombillas lanzadas al mercado reviste la forma de vaso, ha de preverse un elemento de centrado para el casquillo el cual puede desempeñar perfectamente al propio tiempo la función de tapa y asegurar así una magnífica protección para la lámpara contenida en el interior.
10. Dando una forma conveniente a la referida tapa puede utilizarse posteriormente en diversas y útiles aplicaciones. Tales son la de cubierta embellecedora de portalámparas, y la de tulipa, según que se coloque respecto al casquillo en la posición de envasado o en la opuesta.
15. A continuación se describirá detalladamente la tapa objeto de esta memoria con referencia a los dibujos que se acompañan, en los cuales se representa, sencilla y esquemáticamente, y sólo a título de ejemplo, no limitativo, una forma de realización, susceptible de cuantas modificaciones de detalle no alteren fundamentalmente sus características esenciales.
20. En dichos dibujos:
- La fig. 1 ilustra una utilización como tulipa de la tapa de la invención.
25. La fig. 2 muestra al mismo elemento representado en la fig. 1, esta vez en su aplicación de cubierta embellecedora del portalámparas.
- En el ejemplo de ejecución que ilustran las figuras se tiene una bombilla 1 y su casquillo 2.
30. En la posición en que la tapa va colocada cerrando superiormente el envase, deja al casquillo 2 en el interior del cuerpo abocinado 4, con espacio suficiente para

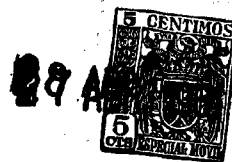

86921

la colocación del portalámparas al que llega la corriente mediante el conductor 3.

35. La tapa que se describe está constituida por tanto por un cuerpo abocinado 4 que se ensancha en suave curvatura hasta ser tangente a una estrecha corona circular en cuyo contorno exterior nace un faldón cilíndrico de poca altura 5, situado respecto a la corona circular en la misma cara que la bocina 4.

De esta manera el faldón 5 ajusta exteriormente en la boca del vaso que protege a la bombilla y permite a la tapa de la invención cumplir la función de tal.

45. La abertura de menor diámetro de 4 ajusta en la base del casquillo 2 y el volumen interior del cuerpo 4 es tal que permite por igual la situación representada en la fig. 1, en que el cuello de la bombilla queda en el interior del aludido recinto, o el acoplamiento del casquillo al portalámparas como se ilustra en la fig. 2.

50. Con todo ello se dispone de una tapa que permite el perfecto centrado de la lámpara en el interior del envase, quedando el casquillo accesible a las comprobaciones, pudiendo también utilizarse la misma con diversos fines embellecedores.

55. La forma, materiales y dimensiones podrán variar, y, en general, cuanto sea accesorio y secundario, siempre que con ello no se altere, cambie o modifique la esencialidad del objeto que se describe.

NOTA

60. El Modelo de Utilidad que se solicita en España por veinte años, según la vigente Legislación, deberá recaer

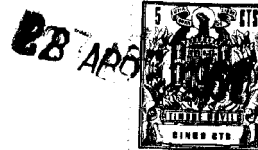

sobre: "TAPA PERFECCIONADA PARA ENVASES DE LAMPARAS", según las siguientes,

REIVINDICACIONES

65. 1ª.- Tapa perfeccionada para envases de lámparas, caracterizada por estar constituida por un cuerpo abocinado, que se ensancha según generatrices curvas hasta ser tangente por el contorno interior de una estrecha corona circular de cuyo contorno exterior parte un faldón cilíndrico de poca altura, dirigido en el mismo sentido que el citado cuerpo abocinado, y cuyo diámetro interior corresponde al exterior de la boca del envase al que puede servir de tapa.

75. 2ª.- Tapa perfeccionada para envases de lámparas, según reivindicación anterior, caracterizada porque la abertura menor tiene un diámetro tal que ajusta en la base del casquillo de la bombilla, teniendo el resto del cuerpo abocinado una capacidad que permite la introducción de un portalámparas normal, que queda ornamentalmente cubierto por el conjunto de la tapa, pudiendo asimismo invertirse ésta sobre la bombilla sin que ello sea impedimento para que la boca de menor diámetro rodee la base del casquillo de la misma bombilla.

85. 3ª.- "TAPA PERFECCIONADA PARA ENVASES DE LAMPARAS".

Según queda sustancialmente descrito en la presente memoria que consta de cuatro hojas escritas a máquina por una sola cara, y dibujos que la acompañan.

Madrid, 28 de Abril 1961.-  
PLASTICOS DE TERUEL,  
P.P.

FRANCISCO GARCIA CABRERIZO

A large, stylized handwritten signature in black ink, written over the typed name 'FRANCISCO GARCIA CABRERIZO'. The signature is fluid and cursive, with a long horizontal stroke at the bottom.



28

86921

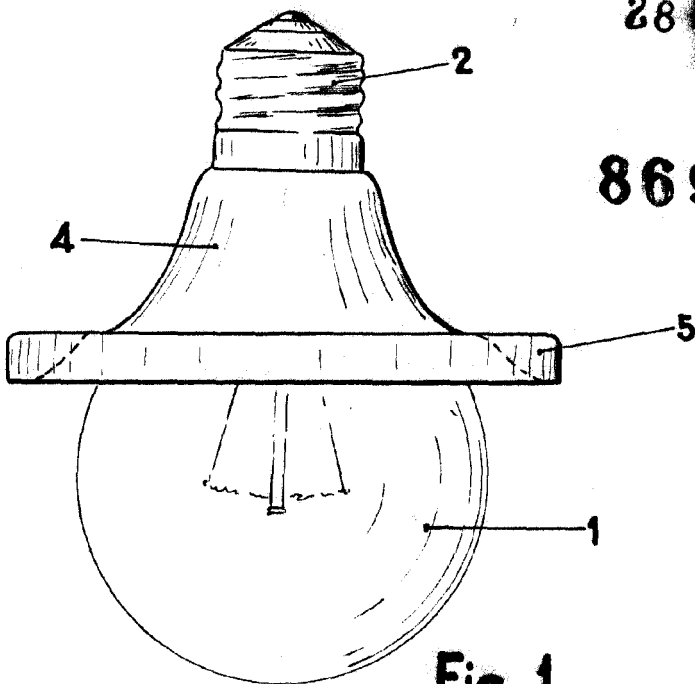

Fig. 1

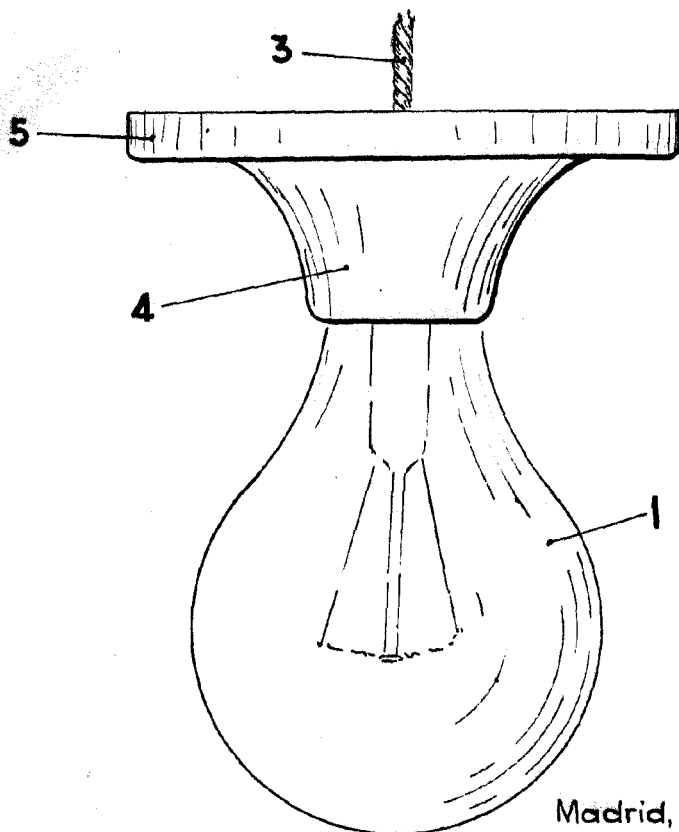

Fig. 2

Madrid, 28 Abril 1961

PLÁSTICOS DE TERUEL S.L.

P. P.

FRANCISCO GARCIA CABREIZO

S.A.

ESCALA VARIABLE