



28 ABR. 1967
86918

86918

MEMORIA DESCRIPTIVA

que se acompaña a la solicitud de un

MODELO DE UTILIDAD

por VEINTE años en España, por ESTUCHE DE TUBO

a favor de

ALBA FIORAVANTI

domiciliado en Via Toscana, 38. Bologna ITALIA

INVENTOR: El solicitante de nacionalidad Italiana

PRIORIDAD: Sol. de Modelo Italiano Nº 23/74 del
28 Octubre 1960

—AR—



El presente Modelo se refiere a un estuche de tipo tubo o cilindro, apte para permitir la extracción de las piezas una a una, especial para comprimidos y otros productos análogos.

La finalidad del presente modelo, es el presentar un estuche en el cual la extracción de las piezas contenidas en el mismo, tenga lugar por un agujero o mirilla que deja al descubrirse la tapadera giratoria; dicha tapadera va provista de un tapón central que sirve para mantener, en la predisposición de salida, las piezas en una posición justa respecto al agujero mismo o a la mirilla del estuche.

Con respecto al dibujo adjunto, la única figura muestra en una vista en sección, el objeto del modelo.

El tubo 1 va provisto de una mirilla o de un agujero o un ojal, de dimensiones y forma adaptada para el paso de las piezas contenidas en el interior.

La boca de este tubo va cerrada con la tapadera 2, que es giratoria coaxialmente respecto al tubo por medio del pómo 6.

En el interior de esta tapadera, un cuerpo distanciador 3 funciona como retención o apoyo de cada pieza, que se colocan de esta forma en la mejor posición para la salida, es decir, delante precisamente de la abertura.

La tapadera 2 va provista lateralmente o mejor aún, a lo largo de su parte cilíndrica, de una abertura que corresponde a la del tubo.

Haciendo girar pues, esta tapadera, la superposición de las aberturas 4 y 5 permite la extracción de una pieza, mientras que con rotaciones sucesivas la mirilla 5 será cubierta por la parte cilíndrica de la misma tapadera.

Debe quedar bien entendido que dichas aberturas o mirillas, lo mismo en el tubo que en la tapadera, pueden tener diversas formas o dimensiones con arreglo al contenido que puede ser incluso granulado o polvo-riente.



86918

El tubo y la tapadera pueden, naturalmente, ir provistos de medios de retención para impedir la no coincidencia del uno respecto a la otra, estos medios de por sí conocidos y corrientes, no se reproducen en el dibujo.

Tanto la tapadera como el tubo, se construyen de preferencia en materiales plásticos, teniendo también características adecuadas para permitir la necesaria sensibilidad y flexibilidad de movimiento de una parte respecto a la otra.

REIVINDICACIONES

En resumen: El Modelo de Utilidad que se solicita recaerá sobre las reivindicaciones siguientes:

1º.- Estuche de tubo caracterizado por el hecho de ir provisto de una abertura lateral para la extracción de las piezas en él contenidas; dicha abertura siendo descubierta y cubierta por un tapón giratorio coaxialmente respecto al mismo tubo.

2º.- Estuche de tubo como el de la figura 1, caracterizado por el hecho de que la tapadera giratoria va provista en el interior, de un elemento de retención o de apoyo de las piezas que se colocan de esta forma en una posición adecuada para su extracción.

3º.- Se reivindica por último, como objeto sobre el que ha de recaer el Modelo de Utilidad que se solicita: "ESTUCHE DE TUBO".

Todo conforme queda descrito y reivindicado en la presente memoria que consta de tres páginas escritas a máquina y dibujos adjuntos.

Madrid, 28 abril 1961

ALFONSO UNGRIA
D.P. *WIKI*



86918

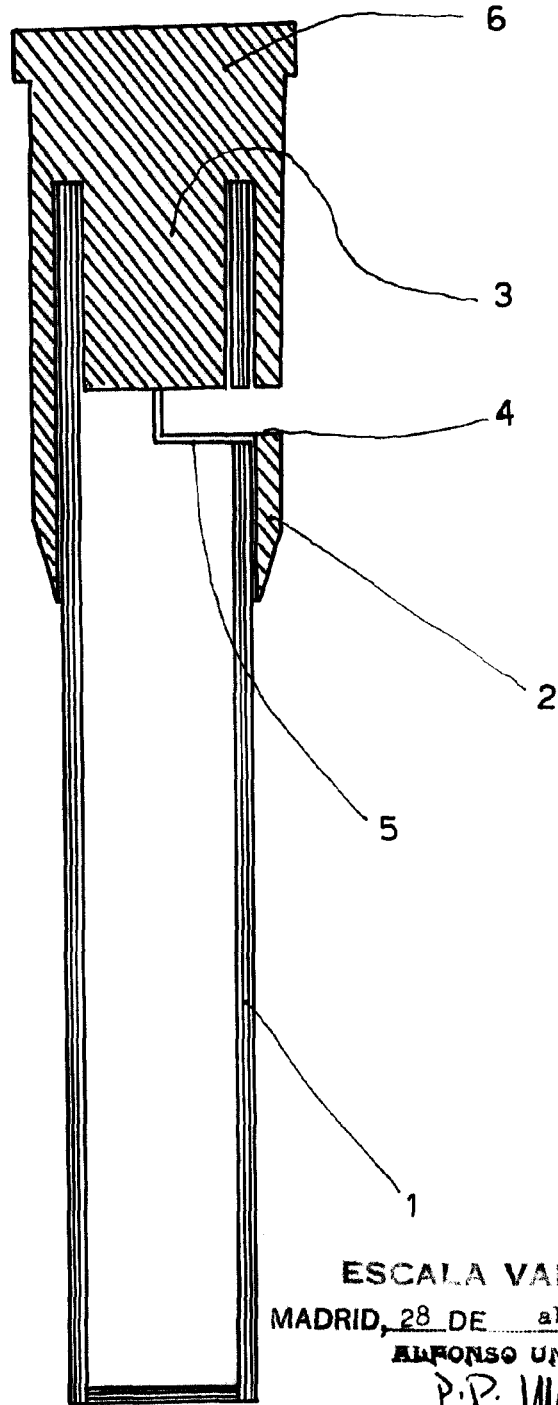

ESCALA VARIABLE

MADRID, 28 DE abril DE 1961

ALFONSO UNGRÍA

P.P. *[Handwritten signature]*