



86915

MEMORIA DESCRIPTIVA

que se acompaña a la solicitud de

UN MODELO DE UTILIDAD

a favor de Don Arménio Eduardo de Sousa E SILVA, de nacionalidad portuguesa, residente en AMADORA (Portugal), Rua de Marcelino Mesquita, J.A.S.

por:

"CAJA PARA CONTENER PRODUCTOS DE BOLLERÍA Y SIMILARES"

Con prioridad del Modelo de Utilidad portugués nº 2.602 de 11 Mayo 1960.

=====

Constituye el objeto de la presente solicitud un envase destinado preferentemente a contener artículos de bollería o similares, consistiendo su novedad y utilidad en estar constituida por una caja propiamente dicha (1) rectangular que posee en dos o más de sus caras laterales (2) unos salientes (3) de sección rectangular, provistos de perforaciones verticales (4) que coinciden con otras -

86915



10 perforaciones (5) practicadas en otros salientes huecos
(6) existentes en zonas esencialmente más anchas (7) del
reborde (8) de la tapa (9), siendo susceptibles dichos -
salientes (6), en virtud del material flexible con que -
está hecho el conjunto de la caja y de la tapa, de alo-
jar los salientes (3) existentes en el cuerpo de la caja
(1) proporcionando así la manera de aplicar el precinto
de origen utilizando las ya mencionadas perforaciones ver-
15 ticales (4) y (5).

Interiormente, la tapa (9) está provista de otro
reborde (10) paralelo al primer reborde exterior (8) y se-
parado de aquél en poco más que el espesor de las paredes
laterales del cuerpo de la caja (1) que pueden así alojarse
entre dichos rebordes (8) y (10).
20

El reborde interior (10) así como el exterior
(8) está esencialmente ensanchado en la zona frontal (11)
en la parte (7) del reborde (8) facilitando así, a modo -
de guía, el ajuste de la tapa (9) en el cuerpo de la caja
(1).
25

Por el adjunto dibujo, en el cual se representa
a título de ejemplo el objeto de la presente solicitud de
Modelo de Utilidad, puede comprenderse perfectamente la -
descripción anterior, representando respectivamente:

30 La figura 1.- Una perspectiva del conjunto de la
caja cerrada.

La figura 2.- Una vista parcial del cuerpo (1)
de la caja y, superiormente, de la tapa (9) en sección
vertical practicada en una zona sin salientes (3) y (6).

86915



35

La figura 3.- Una vista parcial, como la de la figura (2) en sección practicada verticalmente en una de las zonas de los salientes combinados (3) y(6).

40

La figura 4.- Una vista parcial exterior de la tapa (9) en la región de mayor anchura (7) donde existe el saliente hueco (6).

45

La figura 5.- Una vista parcial de la tapa (9) viéndose las dos regiones esencialmente más anchas, la interior plana (11) y la exterior (7) provista del saliente hueco (6) cubierto en la presente vista por el ancho reborde interior (11).

50

Como puede verse, la nueva caja es bastante sencilla y práctica tanto desde el punto de vista de la fabricación como del empleo, ofreciendo la ventaja de que, una vez cerrada, es prácticamente estanca y de no tener cierres ni órganos móviles susceptibles de averías o de fácil destrucción, pudiéndose por este motivo recuperar totalmente en las mejores condiciones de higiene y de conservación, ya que todas las piezas están fabricadas en plástico por fusión o moldeo.

55

La forma, materiales y dimensiones, podrán ser variables y en general cuanto sea accesorio y secundario, siempre que no altere, cambie o modifique la esencialidad del objeto que se describe.

60

Los términos en que queda redactada esta Memoria son ciertos y fiel reflejo del objeto descrito, debiéndose tomar con carácter amplio y nunca en forma limitativa.



86915

N O T A

EL MODELO DE UTILIDAD que se solicita recaerá sobre las particularidades características de las siguientes reivindicaciones:

65

1ª.- Caja para contener productos de bollería o similares, caracterizada por estar provista de salientes combinados, exteriores, tanto en las paredes del cuerpo de la caja como en el reborde de la - tapa, siendo huecos estos segundos salientes mencionados,

70

de modo que permiten el alojamiento de los primeros, y estando provistos ambos de perforaciones verticales que coinciden, permitiendo la aplicación de un precinto de origen, de salientes en el reborde de la tapa, situados en regiones esencialmente más anchas de dicho reborde,

75

de una tapa que posee un segundo reborde interior paralelo al exterior y separado de éste, permitiendo el perfecto encaje del cuerpo de la caja, estando también provisto dicho reborde interior de zonas más anchas dispuestas enfrente de las ya mencionadas del reborde exterior y que sirven de guía para facilitar el encaje resultando

80



85

del conjunto la utilidad de una mayor duración por carecer absolutamente de piezas móviles y proporcionando un cierre prácticamente estanco y permitiendo una recuperación total del conjunto en las mejores condiciones higiénicas, por fabricarse la caja por fusión o moldeo de material plástico.

2ª.- "CAJA PARA CONTENER PRODUCTOS DE BOLLERÍA Y SIMILARES".

Todo según queda expuesto en la precedente Memoria que consta de cinco hojas foliadas y mecanografiadas por una sola cara y hoja de dibujos que a la misma se acompaña.

Madrid, 28 Abril 1961

P.A.

Modesto S. Soto

a. m. Soto

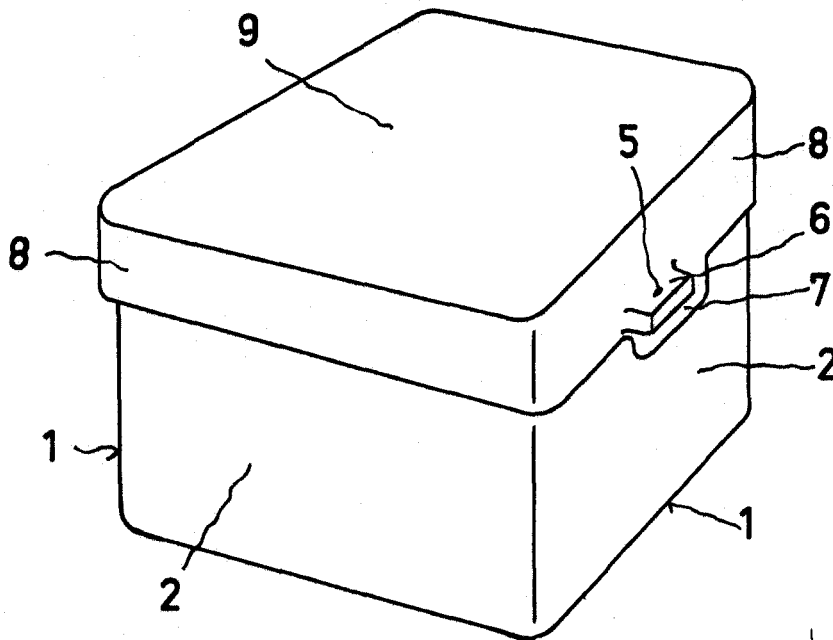

Fig. 1

86915

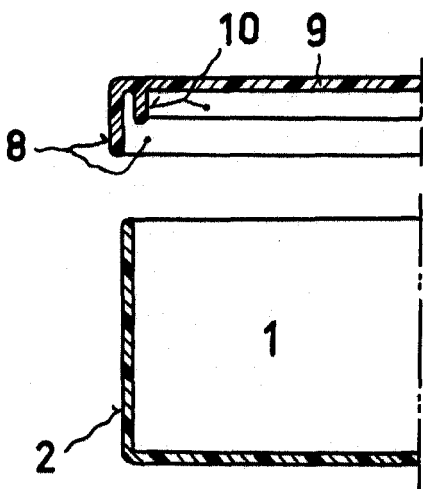

Fig. 2

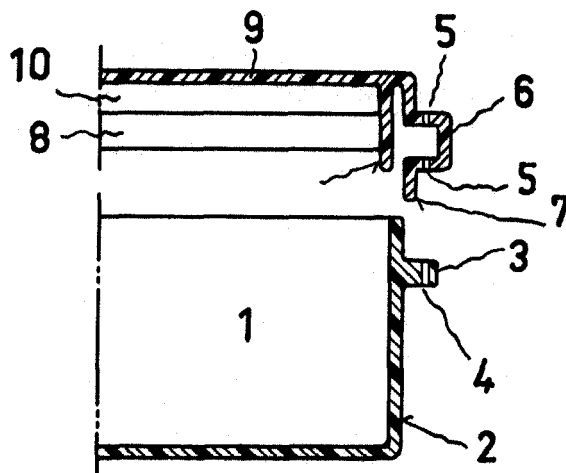

Fig. 3

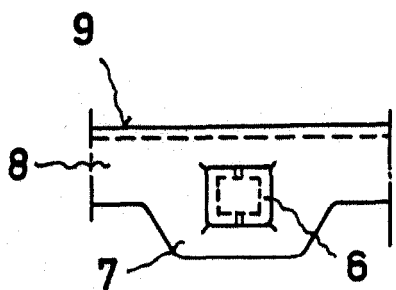

Fig. 4

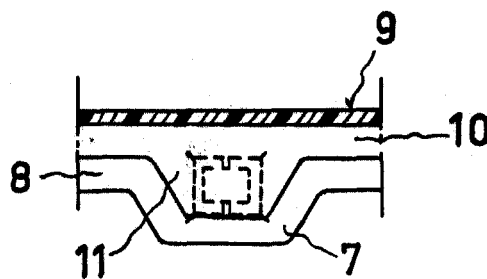

Fig. 5

Madrid.

27 APR 1905
M. de Sousa e Silva

ESCALA VARIABLE.