



86910

tes que pudieran derivarse de lo expuesto en el párrafo anterior, ya que es susceptible de acoplarse cómodamente en cualquier tipo de bombona o botella de gas incluso en las de reducida capacidad de gas. Otra de las ventajas mas principal es la de que en las llaves de las bombonas se suprime la salida lateral, acoplándose directamente en la boca que se dispondrá superiormente, ocupando el acoplamiento del mano-reductor un menor espacio sobre la bombona o botella de gas.

El mano-reductor objeto de la invención se fabricará apto para innumerables presiones y en materiales normales para la función que han de desempeñar.

Para mejor comprensión de la descripción que sigue, se adjuntan dibujos a los cuales se hará constante referencia a lo largo de la misma, siempre a título de ejemplo no limitativo.

La Figura 1ª, es un corte en sección, según alzado, del elemento mano-reductor que nos ocupa.

La Figura 2ª, es una vista en planta por su parte inferior, con el fin de apreciar la situación del orificio de conexión del dispositivo para la toma del gas de la botella directamente.

La Figura 3ª, es una vista lateral de la figura anterior.

Consiste la presente invención en un nuevo elemento mano-reductor para gas, caracterizado porque el mismo está constituido por una caja (1) con parte superior e inferior desmontables la una de la otra mediante tornillos, destinándose la parte superior para el acondicionamiento del tornillo de regulación (2) oculto mediante un tapón roscado (3).

En la parte inferior de la mencionada caja se acon-



3.-

86910

5 diciona el resto del mecanismo para el funcionamiento del mano-reductor, asi como en su fondo y desplazada lateralmente lleva una boquilla (4) para el acoplamiento mediante rosca de un cuello (5) que es parte integrante y principal de la válvula (6) del mano-reductor, la cual va dotada del correspondiente racor (7) para su conexión y enchufe a la botella de gas, actuando sobre la mencionada válvula en la parte interior de la caja una leva (8) que manda la membrana del mano-
10 reductor, mandando y permitiendo salir una presión constante.

15 La boquilla (4) queda en posición vertical y por lo tanto adyacente al eje de la boquilla (9) de conexión de la goma para dirigir el gas al aparato donde se ha de realizar la combustión y aprovechamiento del mismo.

20 Si bien la forma de ejecución aquí descrita constituye aplicación preferente de la presente invención, podrán introducirse modificaciones de forma y de detalle sin que por ello varíe la esencialidad de la misma, la cual se reivindica en la siguiente

N O T A

En resumen; la presente solicitud recaerá sobre las siguientes reivindicaciones:

25 1ª.-Nuevo elemento mano-reductor para gas, caracterizado porque está constituido por una caja de protección con su parte inferior y superior desmontables la una de la otra, destinándose la superior para el acondicionamiento del tornillo de regulación oculto
30 mediante un tapón cillo roscado.

2ª.-Nuevo elemento mano-reductor, según la reivindicación anterior, caracterizado porque en la parte



86910

inferior de la mencionada caja se acondiciona el resto del mecanismo para el funcionamiento del mano-reductor, así como en su fondo y desplazada lateralmente lleva una boquilla para el acoplamiento de la válvula del propio elemento, cuya válvula es accionada interiormente por una leva que manda la membrana, dando así una presión constante de gas para su utilización.

3^a.-Nuevo elemento mano-reductor, según las reivindicaciones anteriores, caracterizado porque la boquilla de acoplamiento de la válvula queda en posición vertical y por lo tanto adyacente al eje de la boquilla de conexión de la goma para dirigirse el gas al aparato donde se ha de realizar la combustión y aprovechamiento del mismo.

4^a.-NUEVO ELEMENTO MANO-REDUCTOR PARA GAS.

Según se describe en la presente memoria que consta de cuatro hojas escritas a máquina y dibujos.

Madrid, 27 de abril de 1.961



86910

FIG. 1

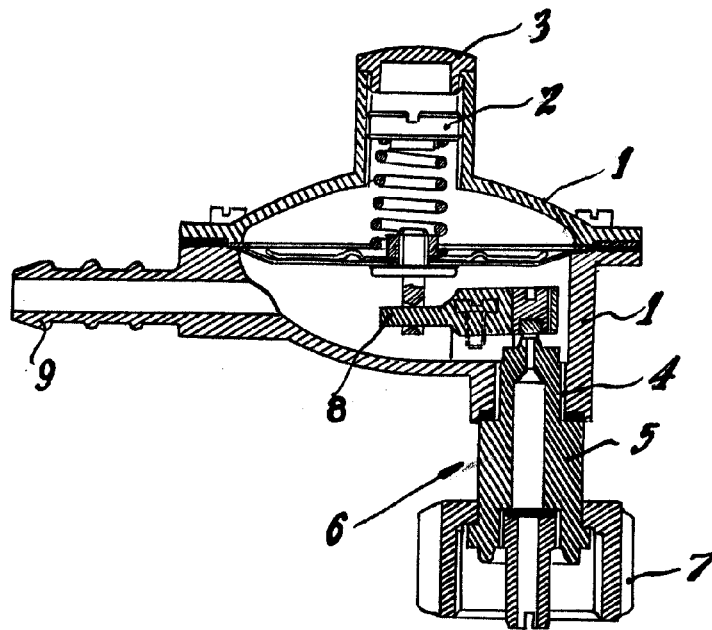

... VARIABLE
Machu, ... 27 ABR. 1964 ... de 19...

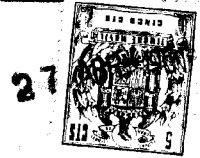

FIG.2

86910

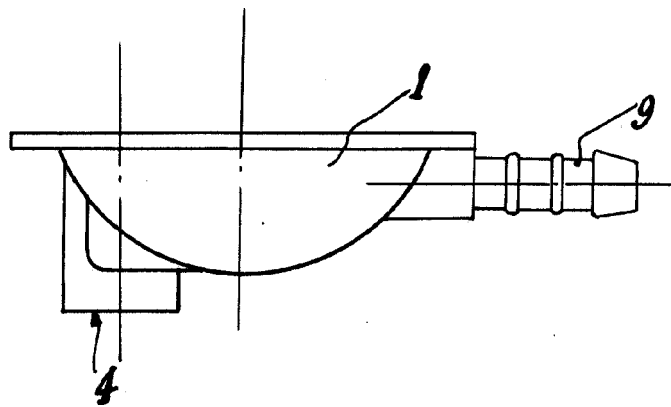
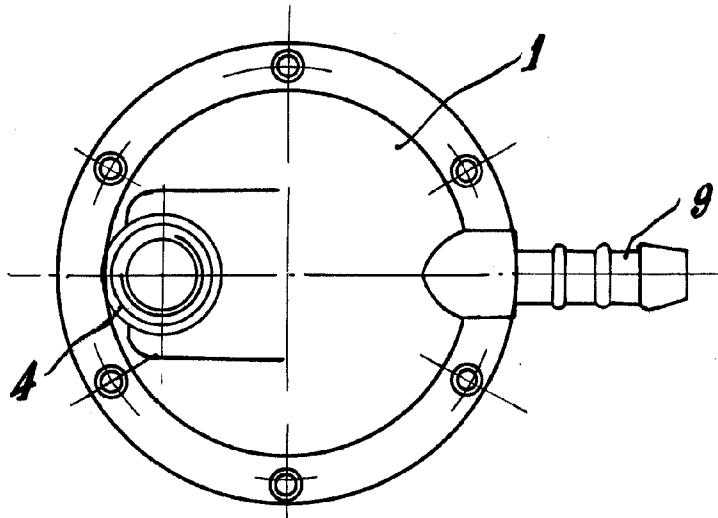

FIG.3

ESCALA VARIABLE
Madrid, de 2-7 ABR 1964 de 12

