

86763

20 AB



86763

MEMORIA DESCRIPTIVA

para solicitar

MODELO DE UTILIDAD

en

ESPAÑA

por VEINTE años

por "SOPORTE PARA ANDAMIOS"

A nombre de:

Don José Maria SURDE FLO, de nacionalidad española.

domiciliado en:

TARRASA (Barcelona), Calle Bruch, número 87

=====

El objeto de la presente solicitud de modelo de utilidad, se refiere a un soporte para la formación simplificada de andamios, cuyas características de novedad le confieren la cualidad de aportar, a la función a que se destinan, las siguientes ventajas:

5

8676320 A



- a.- Rápida y segura fijación.
- b.- Sustención perfecta garantizada.
- c.- Facil manipulación y montaje.

10 En el adjunto plano se ha representado una forma de ejecución del modelo de que se trata.

15 Como puede apreciarse, el soporte que se preconiza, consiste en una escuadra de pletina (1) compuesta por dos brazos ortogonales y un tercero oblicuo, llevando el - brazo vertical un diente (2) en su parte inferior y una U en su parte superior, poseyendo el brazo horizontal un tope terminal (3), realizandose la fijación sobre el pie derecho (4) mediante una cadena (5) uno de cuyos extremos es tá fijado a un bucle de una varilla montada en un tubo (6) deslizable sobre unas guías en U (8) ajustadas al tramo ver-  
20 tical de la escuadra, enganchando por su otro extremo, a longitud variable, en un gancho constituido por la misma varilla montada en el tubo (6), bloqueandose el ajuste por medio de una cuña (7).

25 En la figura se aprecia claramente como se realiza la fijación combinando el empotramiento del diente (2) y la acción de la cadena (5), cuña (7) y tubo (6).

Los tablonos del andamio (9) apoyan sobre el tramo horizontal de la escuadra.

30 Este modelo es realizable en cualesquiera tamaños y materiales adecuados, siendo susceptible de toda clase de modificaciones de detalle que no alteren su fundamento.

--: NOTA -:--

35 Los puntos de invención propia y nueva que se presentan para que sean objeto de este modelo de utilidad, en España, por veinte años, son los siguientes:

86763<sup>20</sup> ABR



40

1º.- Soporte para andamios, caracterizado porque consta de una escuadra de pletina, con un brazo vertical, otro horizontal y un tercero oblicuo, llevando el brazo vertical, en su parte inferior, un diente aguzado, y en su parte superior una U, ajustando en él una pieza en U sobre la que es susceptible de deslizamiento un tubo portador de una varilla que fija, por un lado, un extremo de una cadena y lleva en el otro un gancho en el que se puede enganchar un eslabón de la misma, ajustandose la fijación mediante una cuña.

45

2º.- "SOPORTE PARA ANDAMIOS".

Tal y como se ha descrito en la memoria que antecede, representando en el dibujo que se acompaña y para los fines que se han especificado.

50

4 Consta la presente memoria descriptiva de tres hojas escritas a máquina por una sola cara.

Madrid, 20 de Abril de 1.961

D. JOSE MARIA SURDE FLO.

HOJA UNICA.

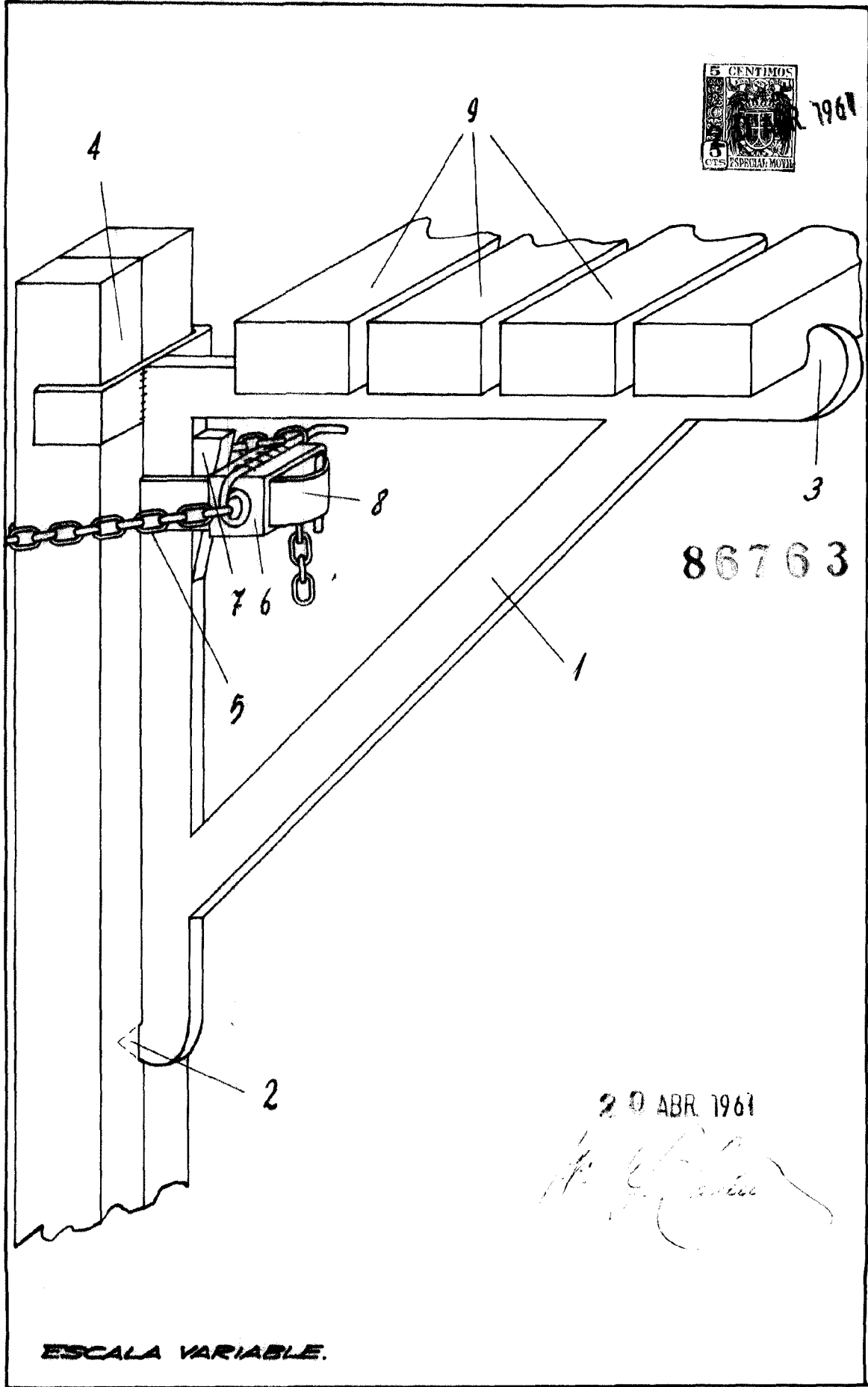

ESCALA VARIABLE.