



ABR 1961

867471

MEMORIA DESCRIPTIVA

del Modelo de Utilidad, por 20 años, solicitado a favor de Don Alberto J O R D I Font, de nacionalidad Española, residente en Barcelona, calle de Consejo de Ciento numero 78, por " UN ENVASE ".

Este Modelo de Utilidad se refiere a un envase, especialmente indicado para contener productos de tocador, belleza o similares, el cual es de un solo cuerpo, consiguiéndose que el espacio destinado a contener el producto, sea relativamente
5 pequeño pero presentando al exterior un tamaño grande.

Este tipo de envase generalmente de fantasía, y destinado como se ha indicado, a productos de tocador o similares, ha venido obteniéndose hasta la fecha por la unión de dos envases distintos que se pegaban entre sí, con lo cual se encarecía
10 extraordinariamente su fabricación.

Con el envase objeto del presente Modelo de Utilidad, se consigue un método sumamente económico, el cual presenta, como se ha indicado, la ventaja de ofrecer una gran visibilidad y admitir en su interior cantidades relativamente pequeñas de producto.
15

Consiste esencialmente en un soporte cilíndrico, cuyo borde

86747



superior forma un escalado y se continúa en otra zona cilíndrica de menor diámetro que presenta en su superficie una moldura arrollada helicoidalmente sobre la misma. La base superior del soporte presenta un refundido de diámetro menor, el cual es cilíndrico en su primera parte y termina en un fondo de casquete esférico. La base inferior es postiza y está constituida por un disco circular que encaja en una pequeña entalla establecida en el borde inferior del cilindro soporte.

El conjunto queda cubierto por una tapa circular de pared cilíndrica y base superior plana, la cual presenta en la cara interna de la pared cilíndrica un fileteado helicoidal que permite roscarla a la moldura correspondiente del soporte recipiente.

En los dibujos de la hoja adjunta y a título de ejemplo, se representa un caso particular de realización práctica del envase descrito, mostrando la figura 1, un corte diametral del envase, la figura 2 un corte diametral de la tapa y la figura 3, un corte diametral de la base inferior o fondo del soporte.

Siguiendo los diseños vemos el envase constituido por un soporte cilíndrico -1- cuya parte superior -2- es de diámetro menor, quedando unidas ambas por una zona plana -3- a modo de arco circular. La base superior -4- presenta un hueco o refundido -5- limitado por una pared cilíndrica -6- en la parte superior y por un casquete esférico el fondo, siendo el contenido de este refundido el que constituye el verdadero recipiente del envase menor que el que aparenta el soporte cilíndrico -1-, lo cual permite dar fantasía y vistosidad al conjunto.

La superficie externa de la zona -2- presenta una moldura exterior -3- arrollada en forma helicoidal y la base inferior del cilindro -1- queda constituida por una pieza circular plana -8- provista de un refundido -9-, cuyo borde -10- encaja en una en-



talla -11- practicada en el borde inferior -12- del soporte -1-.

El conjunto queda cubierto por una tapa que afecta la forma
50 de una cápsula circular de superficie cilíndrica -13-, de base superior plana -14- o ligeramente convexa, según convenga, hallándose debidamente fileteada la superficie interna -15- para ajustarse sobre la moldura -3-.

Tal como se indica al principio de esta memoria esta disposición
55 ción de envase permite obtenerlo de una sola pieza y con un solo embutido, cualidad fundamental en el costo del mismo, ya que el fondo del soporte puede existir o puede prescindirse de él.

Se fabricará el envase descrito con los materiales apropiados a cada uno de los elementos que lo integran, variando sus dimensiones, forma y acabado y en general, cuantos detalles no alteren, cambien o modifiquen su esencialidad.
60

===== N O T A =====

Se reivindica como objeto de este Modelo de Utilidad:

- 65 1ª.- Un envase, caracterizado por un soporte cilíndrico que presenta una zona superior de menor diámetro y cuya base superior presenta un refundido de iniciación cilíndrica y fondo semi-esférico, presentando la zona cilíndrica de menor diámetro del soporte una moldura a su alrededor dispuesta helicoidalmente.
- 70 2ª.- Un envase, según reivindicación 1ª., caracterizado porqué queda formado por una lámina sin solución de continuidad que adopta la forma de un cilindro soporte con un escalonado de menor diámetro en la parte superior y el refundido de la base superior, contando con un fondo plano circular que encaja en una entalla establecida en el borde inferior del soporte cilíndrico.
- 75 3ª.- Un envase, según reivindicaciones anteriores, caracterizado por una tapa en forma de cápsula circular de pared lateral cilín-



1961

drica, cuya parte interior presenta una moldura helicoidal que encaja en la correspondiente del soporte cilíndrico.

4º.- Un envase.

Consta la presente memoria descriptiva de cuatro hojas foliadas y escritas por una sola cara.

Barcelona, 17 de ABRIL de 1.961.

P. A.

M. LLORI

M. Llori



86747

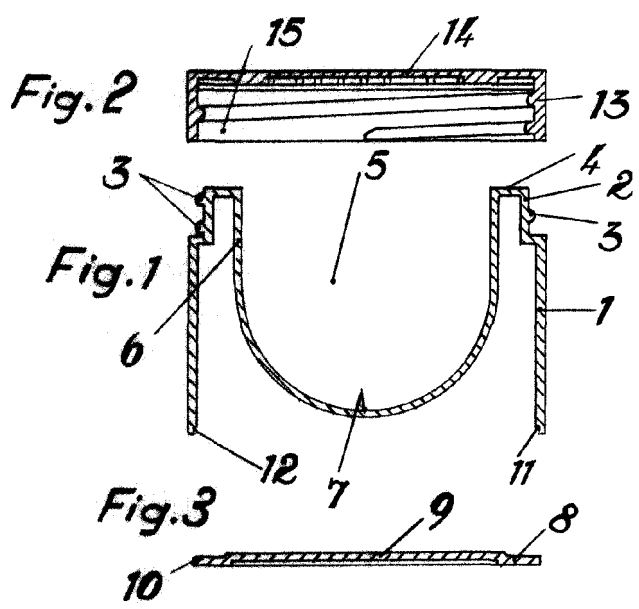

BARCELONA, 24 DE ABRIL DE 1964

M. LLORI

[Handwritten signature]

Escala variable.