

H/V.



86666

- 1 -

Memoria Descriptiva

para

un Modelo de Utilidad,
por veinte años en España
a favor de

Productos de Goma Garay, S. A.

- sociedad española -

residente en

Baracaldo (Vizcaya)

Retuerto, 24

por:

" CLAVO PARA EL CALZADO "

=====



2.-

86666

5 El presente modelo de utilidad se refiere a un clavo para el calzado, que es de interesante aplicación para la pesca fluvial, trabajos industriales de minería y cantería, etc., en los que es indispensable sustituir las estrias o grabados, usuales en las suelas del calzado de materiales tales como el cuero sintético o plástico, por clavos metálicos distribuidos regularmente y de modo adecuado en la planta de dichas suelas, al mismo tiempo que quedan perfectamente sujetos en ellas.

10 Los clavos metálicos que se reivindican pueden ser de hierro tratado o acero, pudiendo ser su base circular o poligonal, su cuello cilíndrico o prismático y su cabeza cónica o piramidal, y naturalmente la cabeza, cuello y base son de medidas variables. Pueden colocarse en las suelas de goma por los métodos usuales de pegado de los metales a la goma; así como también pueden fijarse estos clavos en suelas de cuero sintético o plástico.

20 Además la forma de sus bases permiten cuando la suela en que se monten sea elástica, encajarlos en alojamientos dispuestos al efecto en las mismas, de modo que el cuello del clavo quede circundado por los bordes anulares, que limitan el alojamiento de la cabeza del clavo.

25 Las ventajas principales de los clavos establecidos de acuerdo con el presente registro, son las siguientes;



86666

3.-

- ser antideslizantes, cualidad imprescindible para ciertos fines, como son la pesca deportiva y trabajos en determinados terrenos;

5 - su mayor duración, pues el efecto de abrasión no se manifiesta en la suela de goma, cuero sintético o plástico, hasta que no se han extinguido los clavos metálicos.

10 Concretaremos las características del clavo que se reivindica, con referencia a las adjuntas figuras, que corresponden únicamente a una forma de ejecución, sin carácter alguno limitativo, que se presenta a título de ejemplo de realización con el fin indicado, ya que la forma, dimensiones, y materiales con que se fabriquen, serán en cada caso los que se estimen pertinentes, para la aplicación concreta de que se trate, sin que tales variaciones, así como las que puedan hacerse en detalles de presentación u organización, afecten a la esencialidad reivindicada, por lo que los clavos para el calzado que se fabriquen de acuerdo con la idea general reseñada, y cualquiera de esas modificaciones, no serán sino variantes, igualmente comprendidas y protegidas por el presente registro.

20 La fig. 1 presenta la vista, en alzado esquemático, del conjunto de un clavo, establecido de acuerdo con el presente modelo de utilidad.

La fig. 2 corresponde a la proyección en planta del mismo, visto por la parte superior.

25 La fig. 3 ilustra la vista del clavo por su parte inferior.



86666

4.-

Con referencia a dichas figuras y a los números que sobre ellas designan las partes y detalles del clavo representado, que interesan a los fines de esta memoria, la descripción del mismo es como sigue:

5

El clavo se compone de la parte 3 o cabeza, destinada a hincarse en el terreno o suelo en cada caso, unida por el cuello 2 a la parte plana 1 o base, que es la que se sujeta en la suela, de una de las maneras indicadas; quedando entre el clavo propiamente dicho 3 y su base 1 la garganta 4, que se incrustará en el borde del alojamiento practicado en la suela, si el modo de unirla a ella es así.

10

- - - - -

86666

5.-



N O T A.-

=====

El presente modelo de utilidad comprende las siguientes reivindicaciones:

5

1.- Clavo para el calzado, caracterizado por que consta de una base plana, limitada por rectas y arcos, un cuello, perpendicular a la misma, y una cabeza de forma piramidal, que constituye el clavo propiamente dicho, y cuyas caras son planas y curvas convexas.

10

2.- Clavo para el calzado.

Según se describe y reivindica en la presente memoria descriptiva y se ilustra con los dibujos que a la misma se acompañan.

Consta esta memoria de cinco hojas foliadas y escritas a máquina por una sola cara.

Madrid, a 14 de Abril de 1961.

86666



1081

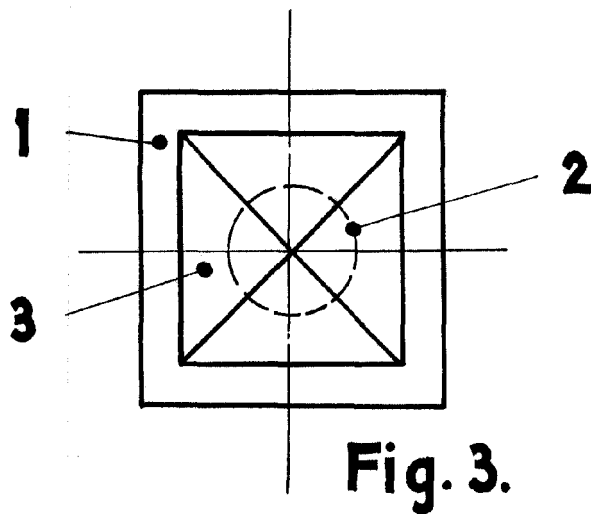
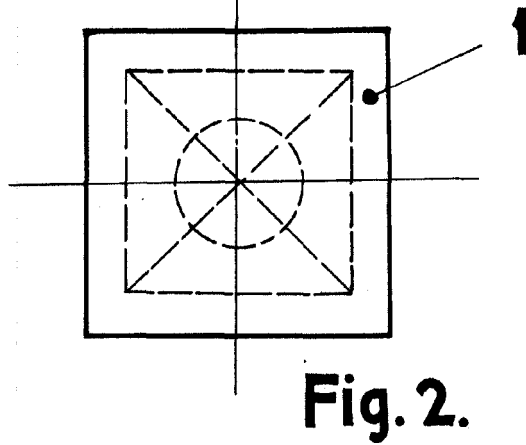
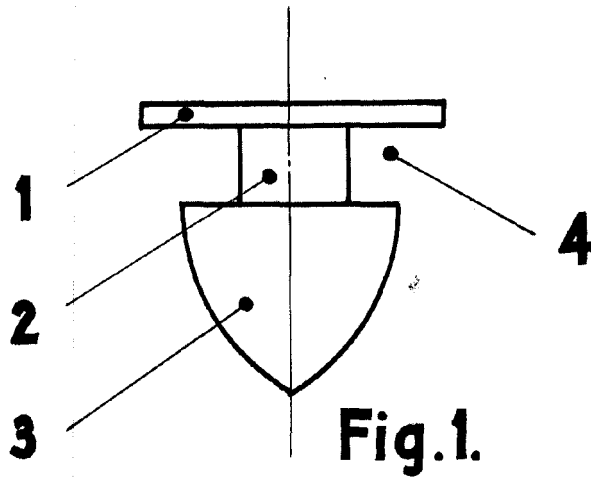

ESCALA VARIABLE

Wm