

86625

86625



MODELO DE UTILIDAD

por 20 años

en España, a favor de D. José CANTERA DIESTRO, de nacionalidad española residente en BILBAO, c/ Aguirre nº 23, por:

UTENSILIO PARA USOS DOMESTICOS.

MEMORIA - DESCRIPTIVA

El modelo se refiere conforme indica su enunciado a un utensilio para uso doméstico que adopta la forma de una tenaza susceptible de ser aplicada para muy variados usos por ejemplo, como cascanueces.

5.-

La novedad de este dispositivo estriba en que en su cabeza junto a los dos ejes de giro de los dos brazos que constituyen el citado utensilio, se encuentra un muelle de suerte, que en cuanto cesa la presión de aproximación



86625

de los dos brazos , automáticamente éste muelle, hace la separación de los mismos.

5.- La disposición en que se encuentra colocado este muelle es la siguiente: , sus dos brazos, concluyen en su parte superior en una ranura, en la cual se alojan las dos placas ó chapitas, entre las que vá una varilla elástica de la forma que se indica en la fig. 3ª, y que mantiene la tensión de separación debida, gracias a su peculiar disposición.

10.- Una vez se haya comprendido con mayor claridad el conjunto del modelo, otros detalles y características del mismo, se irán poniendo de manifiesto en el transcurso de la descripción que a continuación se dá, en la que se exponen los detalles más particulares del modelo que aquí se preconiza, como asimismo de los medios que para su puesta en práctica pueden emplearse.

15.- Estos detalles, se dán a título de ejemplo, haciendo referencia a un pósito caso de realización, pero el modelo no queda limitado exáctamente a los detalles aquí expuestos, debiendo ser considerada por lo tanto, esta descripción desde un punto de vista ilustrativo y sin limitaciones de ninguna clase.

20.- Una idea más amplia de las mejoras que se preconizan, la proporciona la descripción siguiente en la que se hace referencia a la lámina de dibujos que a esta memoria se acompaña, y en la que de manera un tanto esquemática y tan solo por vía de jémplo, se representan los detalles preferidos de la idea del modelo.

25.-



1 866 25

5.- En estos dibujos, se emplean marcas de referencia semejantes para indicar partes y piezas que se corresponden en las distintas vistas representadas, cuyas piezas, detalles y organización se definen de una manera específica en el transcurso de esta memoria y después se concretan en las notas reivindicatorias finales.

En los dibujos:

10.- La fig. 1ª, es una vista del conjunto del utensilio en forma extendida y señalando de puntos, quedan las dos ramas que lo constituyen cuando se hace su aproximación.

15.- La fig. 2ª, es una vista de costado de una de las dos ramas que constituye éste aparato, mostrando la parte dentada que verifica la sujeción de la nuez, avellanadas ó similar que se quiera romper. En la parte superior ó garganta aparecen dos chapitas entre las que queda alojado un muelle que verifica la separación automática de las dos ramas que constituyen éste aparato en cuanto cesa la presión de aproximación entre ellas.

20.- La fig. 3ª, es un detalle en tamaño grande de la colocación de este muelle.

25.- Comentando estos dibujos, se hace la aclaración de que mediante el número -1- se señalan los brazos que por su aproximación presionan en la zona -6- el objeto que se quiera romper, siendo -2- los puntos de giro o buloncillos de giro y -3- las chapas que quedan alojadas en unas ranuras que poseen en la parte supe-



186025  
APR 1962

rior los brazos -1- y que quedan retenidas mediante los bulones -2-. Entre estas dos chapas -3-, queda alojada la varilla-muelle-4- de la forma que se aprecia en la fig. 3ª. El número-4- señala la varilla ó muelle elástico que mantiene la tensión suficiente para mantener separados los brazos -1-. Con el número -5- se indican las patillas del muelle -4-, que presionan directamente sobre los brazos -1-, siendo -6- la parte ondulada que impide el resbalamiento de lo que se haya de romper por la presión de los citados brazos -1-.

Se comprenderá fácilmente después de observados los dibujos y la descripción que acabamos de efectuar de ellos, que el actual modelo proporciona una construcción sencilla y efectiva que puede ser llevada a la práctica con gran facilidad, asegurando la obtención de una manufactura relativamente barata.

Este detalle de economía, adquiere gran importancia si se considera en los términos de una producción en escala, ya que es evidente, que el mercado puede absorber cantidades muy considerables de este utensilio y cualquier pequeña economía lograda mediante la aportación de ciertas mejoras durante su fabricación, puede adquirir elevadas proporciones,

Se reitera que en el objeto que constituye el actual modelo serán susceptibles de introducir todas aquellas modificaciones de detalle que las circunstancias y la práctica pudieran aconsejar, siempre y cuando que con las variantes que se introduzcan, no se cambie, altere

11 ABR 1961  
30625

o modifique la esencialidad del objeto descrito.

NOTA

Se declaran como de propiedad y novedad en España, el contenido de las siguientes:

5.-

REIVINDICACIONES

10.-

1ª.- Utensilio para usos domesticos, que está integrado por dos brazos homólogos que articulan por uno de sus extremos sobre un par de placas paralelas, mediante bulones, contando además con un muelle elástico, dispuesto entre dichas placas y apoyando por sus extremos en los bordes interiores de los citados brazos para realizar esfuerzos en sentido de separación de estos brazos.

15.-

2ª.- Utensilio para usos domesticos, que se caracteriza porque los brazos de presión a que se refiere la nota precedente, tienen producido en un sector de sus superficies enfrentadas, un moleteado de agarre para facilitar la retención del objeto que se presiona.

20.-

3ª.- UTENSILIO PARA USOS DOMESTICOS.

Todo ello tal como se describe y reivindica en la presente memoria descriptiva, que consta de CINCO hojas escritas a máquina por una sóla de sus caras y una lámina de dibujos que la ilustran.

Madrid, 11 de Abril de 1.961

E. GONZÁLEZ VACAS  
P. R.



Figura 2ª



Figura 1ª



Figura 3ª

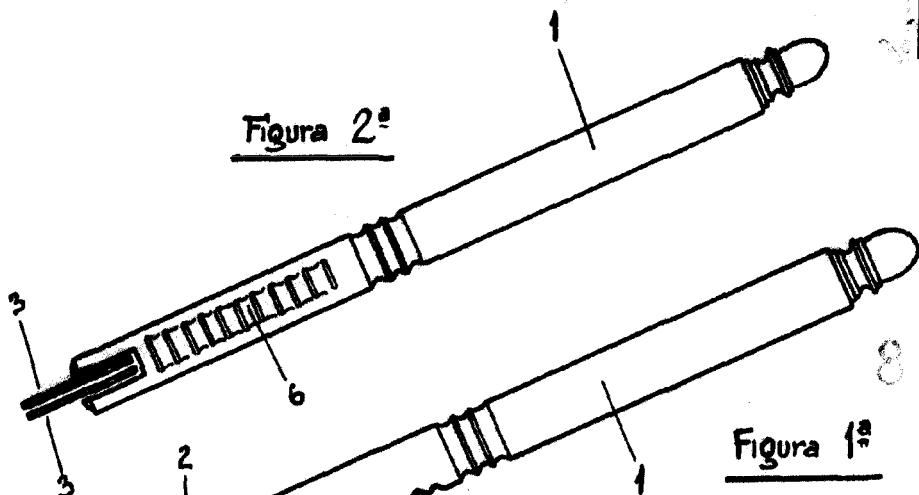
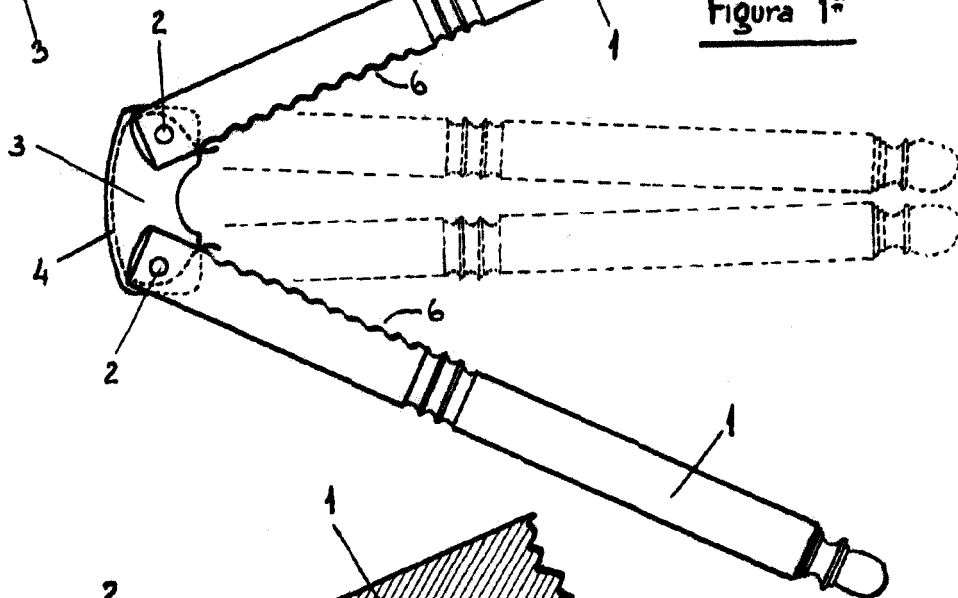
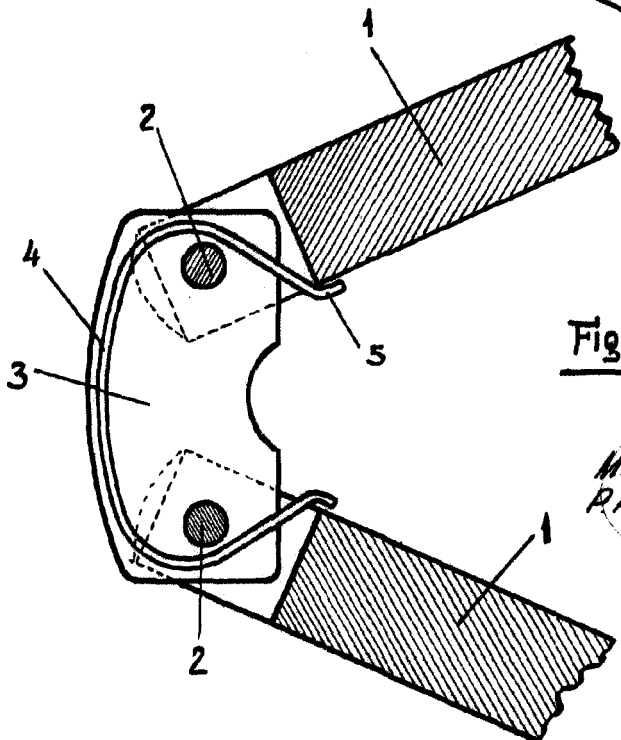

Madrid, 11. Abril. 1961.  
P.A. E. Gonzalez-Vacas.

Escala variable