



1961

865971

MEMORIA DESCRIPTIVA

del Modelo de Utilidad, por 20 años, solicitado a favor de Don José M O U R E Copa, de nacionalidad Española, residente en Barcelona, calle de Navas de Tolosas numero 270, por UNA PERCHA DE VIAJE.

Este Modelo de Utilidad se refiere a una percha de viaje, que presenta la ventaja de que en el momento de no utilizarla puede plegarse, ocupando un mínimo espacio, puesto que por su especial estructura permite ser fabricada con materiales blandos y, por lo tanto, puede ocupar un lugar insignificante en cualquier maleta o equipo de viaje.

Consiste esencialmente en una bolsa de plástico, goma, lona impermeable o material análogo, que afecta la forma de la parte superior de una americana o chaleco, con una prolongación central de la que sale un gancho para colgarlo y presentando una hendidura longitudinal para el paso de las perneras de los pantalones, que de esta manera quedan apoyadas sobre la parte inferior de la pieza, a modo de cilindro hueco que sirve de apoyo.

Se caracteriza esta percha por un saliente a modo de solapa,



15 provisto de un ojal, el cual se dobla sobre la propia pieza y sirve para la fijación y retén del gancho cuando no se utiliza. Cuenta además, con una pequeña válvula y tapón para el inflado y vaciado de la misma.

20 En los dibujos de la hoja adjunta y a título de ejemplo, se representa un caso particular de realización práctica de la percha para viaje objeto de este Modelo de Utilidad, mostrando la figura 1, una vista de conjunto y la figura 2, un detalle de la pieza de retén del gancho.

25 Siguiendo el diseño vemos la percha constituida por una pieza hinchable -1- que afecta la forma y perfil de la parte superior de una americana y chaleco, con una prolongación central -2-, de cuyo borde -3- sobresale un gancho -4- para el colgado de la percha. La pieza presenta una hendidura longitudinal -5- para el paso de las perneras de los pantalones, que de esta manera quedan apoyadas sobre la parte inferior de la percha, que actúa a modo de barra cilíndrica de apoyo.

30 El perfil lateral de la pieza forma dos ganchos -7- para que sea utilizable también para faldas de señora. En una de las paredes laterales existe un saliente -8- a modo de solapa abatible sobre el conjunto, el cual presenta un ojal -9- en el que se introduce el gancho -4- en la ^{forma} que indica la figura 2, cuando no se utiliza, contando dicha solapa -8- con una parte -10- pegada a la pieza -1- que presenta una serie de orificios -11-, en los que se introduce el extremo del gancho como puede verse también en la figura 2.

40 En la parte posterior aparece una tubuladura o válvula -12- para el inflado y vaciado de la percha y un tapón -13- de cierre.

45 Se fabricará la percha descrita con los materiales apropiados a cada uno de los elementos que la integran, variando sus dimensiones, forma y acabado y en general, cuantos detalles no alteren, cambien o modifiquen su esencialidad.

86597



1961

===== N O T A =====

Se reivindica como objeto de este Modelo de Utilidad:-

1ª.- Una percha de viaje, esencialmente constituida por una pieza hinchable de plástico, goma o material análogo, la cual afecta el perfil de la parte superior de una americana o chaleco, con una prolongación central en la parte superior, de la cual sobresale un gancho abatible y una entalla o hendidura longitudinal para el paso de las perneras de los pantalones.

2ª.- Una percha de viaje, según reivindicación 1ª., caracterizada por la existencia de una solapa parcialmente pegada a la superficie exterior de la pieza que constituye la percha y abatible sobre sí misma, la cual cuenta con un ojal y diversos orificios para el encaje del gancho de la percha cuando ésta no se usa, quedando así protegido.

3ª.- Una percha de viaje, según reivindicaciones anteriores, caracterizada por la presencia de dos ganchos establecidos en los perfiles laterales de la pieza que forma la percha para la utilización de la misma como colgador de faldas de señora.

4ª.- Una percha de viaje.

Consta la presente memoria descriptiva de tres hojas foliadas y escritas por una sola cara.

Barcelona, 7 de ABRIL de 1.961.

P. A.

J. LLORI



Fig.1

86597

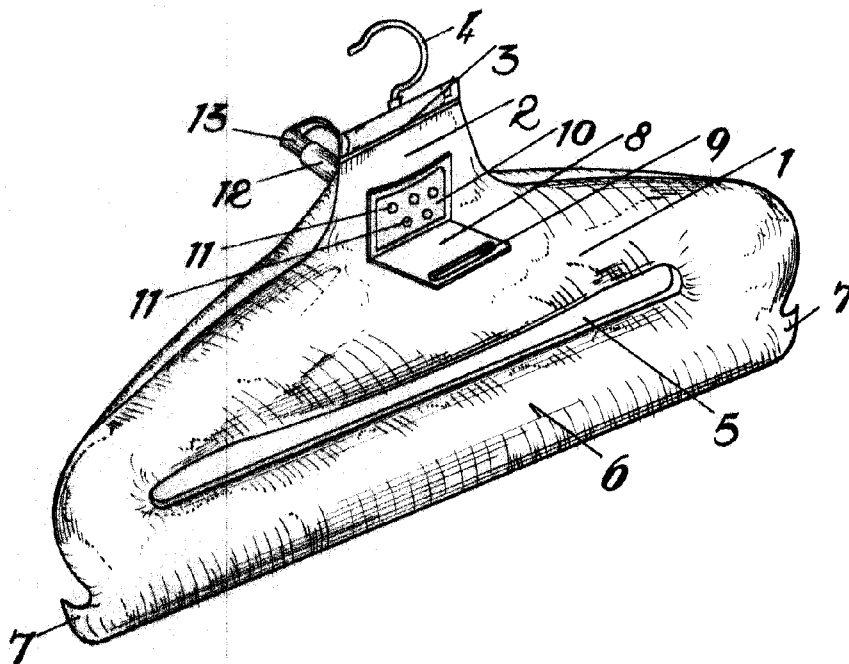
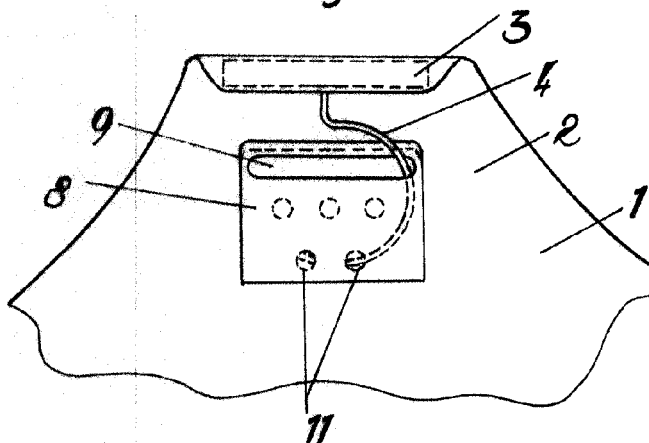

Fig.2



BARCELONA 4 DE Abril DE 19 61

M. LLORI

Yallama

Escaleta variable.