

86591

MEMORIA DESCRIPTIVA

que se acompaña a la solicitud de

UN MODELO DE UTILIDAD

a favor de INDUSTRIAS PATRIA, S.A., entidad española, domiciliada en MADRID, Mayor núm 11,

por:

"CAJA PLEGABLE PARA TRANSPORTE DE FRUTOS"

=====

La presente descripción se refiere, como su enunciado indica, a una caja plegable para el transporte de frutos y especialmente naranjas, que después de cumplir su misión de transporte, en excelentes condiciones de seguridad y presentación, permite su desarmado para la reexpedición al lugar de producción con la ocupación de un espacio mínimo - o bien su almacenaje, quedando dispuesta para un ulterior -



10

armado instantáneo para la recepción de nuevos frutos a transportar.

10

La esencialidad de la invención, radica en una caja formada por una pieza laminar de material moldeable, convenientemente reforzada con nervaduras del mismo material, cuya pieza se pliega a lo largo de sucesivas líneas debilitadas, para la formación de un cuerpo prismático que se complementa con unos testeros machihembrados del mismo material de formación del envase, presentando como medios de cierre, unas presillas abrochables para la tapa y unos corchetes de presión para retención de los testeros.

15

20

La formación de esta caja plegable con un material plástico moldeable, permite la realización de un envase de aspecto atractivo, y que sobre los conocidos y empleados en el transporte de esta clase de frutos, presenta la ventaja de su posibilidad de recuperación, por lo que el exceso de costo inicial, queda rápidamente amortizado con los sucesivos transportes que es factible realizar, sin que el costo adicional de reexpedición, signifique un encarecimiento notable, dadas sus características de plegabilidad para la ocupación de un espacio mínimo.

25

30

Para la mejor comprensión de cuanto antecede, se acompaña una hoja de planos en los que se representa esquemáticamente la invención, que a continuación y con referencia a los mismos dibujos, se describe detalladamente.

En dichos dibujos:

La figura 1.- Representa una vista en perspectiva de la caja con uno de los testeros a medio introducir.

35

La figura 2.- Muestra el cuerpo principal abierto.

8659110



65 todos aquellos otros detalles accesorios o secundarios que no alteren, cambien ni modifiquen la esencialidad propuesta.

Los términos en que queda redactada esta Memoria, son ciertos y fiel reflejo del objeto descrito, debiéndose tomar siempre en su aspecto más amplio y nunca en forma limitativa.

70

N O T A

EL MODELO DE UTILIDAD que se solicita, recaerá sobre las particularidades características de las siguientes reivindicaciones:

75 1ª.- Caja plegable para el transporte de frutos, caracterizada por comprender un cuerpo laminar de material moldeable provisto transversalmente de líneas de plegado paralelas entre sí y coincidentes con las aristas de un prisma desarrollado, cuyas zonas presentan un debilitamiento en el espesor del material de formación, y presentado este cuerpo en los laterales unos refuerzos prismáticos dotados de un alojamiento hembra de un ajuste deslizante de machihembrado que se complementa con los resaltes proyectados de unos refuerzos laterales de unos testeros cuadrangulares que cierran el cuerpo geométrico lateralmente.

80

85 2ª.- Caja plegable para el transporte de frutos,

8659110



90

95

según la reivindicación primera, caracterizada porque los  
testeros laterales disponen inferiormente de un botón de  
presión que encaja elásticamente en alojamientos realiza-  
dos en la zona de fondo de la caja y cuyo cierre elástico  
se logra con la introducción total de los citados testeros  
por deslizamiento de sus guías laterales machihembradas en  
los perfiles laterales del cuerpo principal, el cual se pro-  
longa en una superficie de tapa basculante sobre la línea -  
de plegado correspondiente, y presenta en su extremidad unas  
pestañas con ojales que se complementan en el cierre con -  
unos botones previstos en correspondencia en la superficie  
frontal de la caja, cuya superficie, al igual que las res-  
tantes, se presenta enrejillada.

3ª.- "CAJA PLEGABLE PARA EL TRANSPORTE DE FRUTOS".

-----

Todo según queda expuesto en la precedente Memoria  
que consta de cinco hojas foliadas y mecanografiadas por una  
sola cara y hoja de dibujos que a la misma se acompaña.

Madrid, 10 Abril 1961

P.A.

*Modesto Polo*

*[Handwritten signature]*



1961

FIG. 1

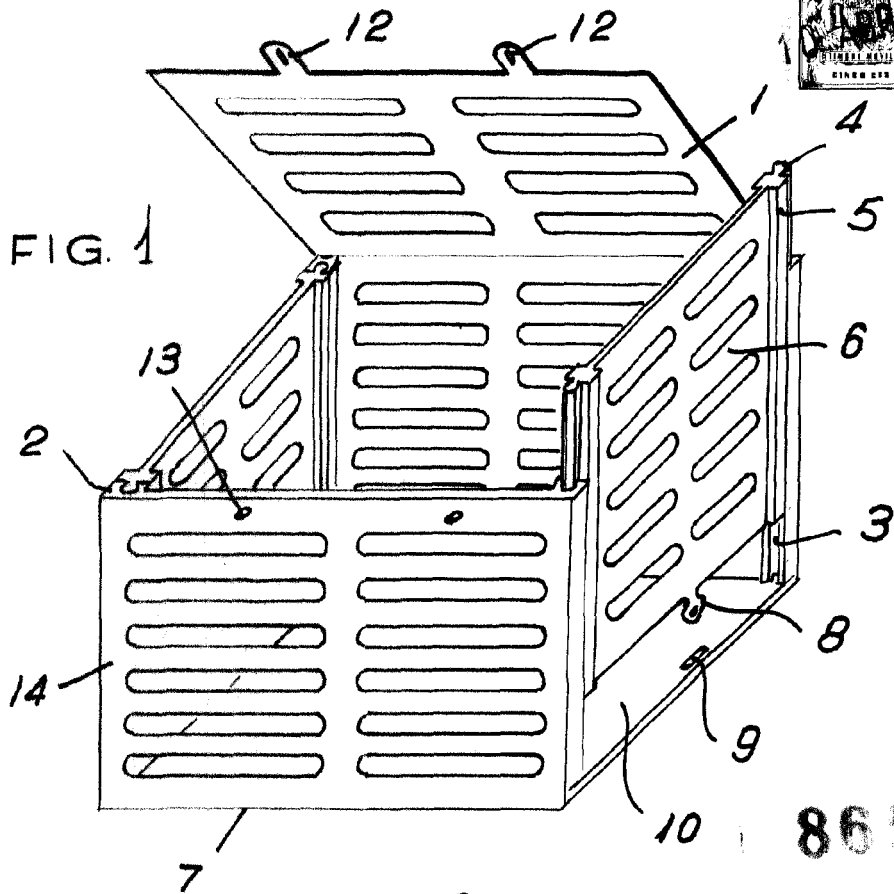

8659

FIG. 2.

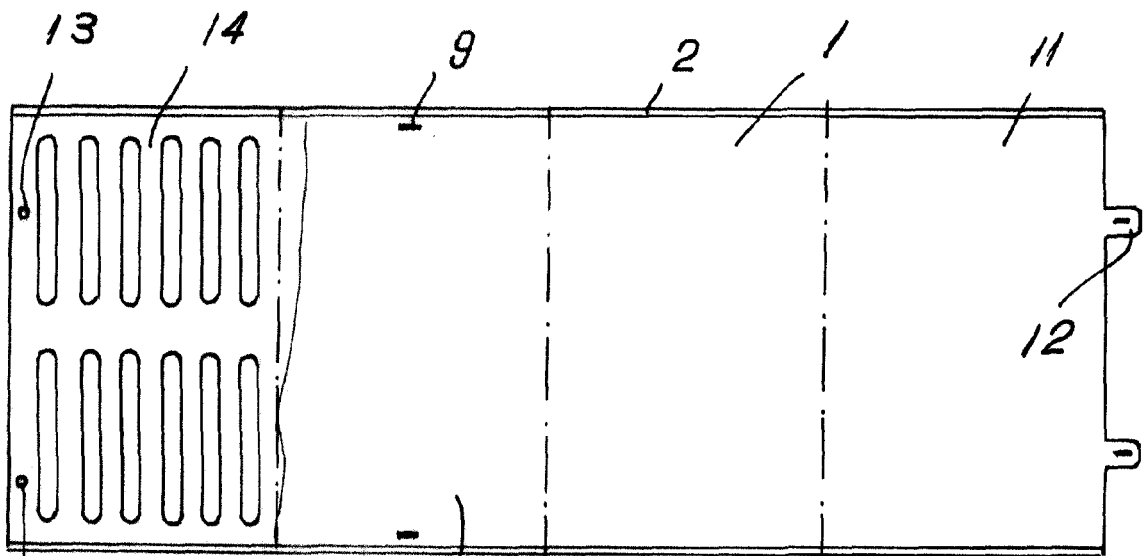

ESCALA VARIABLE.

Madrid, 10 ABR 1961  
M. G. G. G. G. G.  
\*\*  
[Signature]