



86589

M E M O R I A D E S C R I P T I V A

para un modelo de utilidad por veinte años en España,
a favor de Don Moisés Arciniega Blanco, residente en
Madrid, calle de Menorca, 19, por:

"PORTAEQUIPAJES SIMPLIFICADO PARA AUTOMOVILES"

El presente modelo de utilidad se refiere a
un portaequipajes para automóviles que, dado su simpli-
cidad, constituye un conjunto de poco peso, económico
y de presentación muy estética.

Esencialmente está constituido por una serie
de perfiles paralelos que se acoplan al techo del auto-
móvil, y un cerco o bastidor formado por cuatro tubos,
dos laterales rectos, uno delantero curvado y otro tra-
sero recto, los cuales están sujetos por seis piezas-
soportes que se acoplan al techo del vehículo y dos pie-
zas traseras que presentan apéndices hacia al interior.

El conjunto así formado consta de los siguien-
tes elementos:

- Unos perfiles metálicos montados sobre otros
de goma o similar, que ostentan unos rebordes, los cua-



86589

les se disponen paralelamente a lo largo del techo del
automóvil.

- Un bastidor o cerco formado por cuatro tubos,
de los cuales los laterales y trasero son rectos y el de-
lantero está curvado formando dos ángulos rectos.

- Seis soportes laterales, colocados tres a ca-
da lado, por los que pasan los tubos laterales y el delan-
tero.

- Dos piezas traseras formadas por un trozo de
tubo, que presenta hacia el interior unos apéndices para
enchufar los extremos de los tubos traseros.

Para mejor comprensión haremos referencia a las
figuras que constan en el plano que se acompaña a la pre-
sente memoria.

La figura 1ª muestra una vista en perspectiva
del portaequipajes.

La figura 2ª presenta una vista en planta del
juego de perfiles acoplados al techo del automóvil.

La figura 3ª es una vista en Corte por A-B,
descrito en la figura 2ª.

con referencia a tales figuras y a los números
que sobre ellas designan las partes y detalles del porta-
equipajes representado, su descripción es como sigue:

Está constituido por un juego de perfiles para-
lelos -5- montados sobre otros de goma -6- que se asien-
tan en el techo del automóvil, y un cerco o bastidor for-
mado por cuatro tubos; dos laterales rectos -4-, uno delan-
tero curvado en ángulo -1- y otro trasero recto -13-, de



86589

los cuales los laterales pasan a través de unas piezas-soportes -3-, -8- y -9-, que presentan en la parte superior unas abrazaderas -2-, -7- y -10-.

5

El tubo delantero -1- enchufa por sus extremos en las abrazaderas -2- de las piezas-soportes delanteras -3-, mientras que el tubo trasero -15- es retenido en los apéndices -12- de una pieza trasera -11- que, asimismo, retiene los extremos traseros de los tubos laterales -4-.

10

Suficientemente descrito el objeto de este registro, únicamente queda por hacer constar que el cambio de materiales y dimensiones, así como las modificaciones de detalle que pudieran introducirse, se encuentran comprendidas y protegidas por el presente modelo, y no serán, por tanto, objeto de nuevo registro.

15



----- N O T A ----- 86589

El presente modelo de utilidad comprende las siguientes reivindicaciones.

5

1.- Portaequipajes simplificado para automóviles, caracterizado porque comprende un juego de perfiles metálicos paralelos, montados sobre otros elásticos, que presentan unos rebordes, destinados a acoplarse a lo largo del techo del automóvil, y un cerco constituido por cuatro tubos; dos laterales rectos, uno delantero que se dobla por sus extremos para formar dos ángulos rectos y un trasero recto.

10

2.- Portaequipajes simplificado para automóviles, según lo reivindicado en el punto anterior, caracterizado porque los tubos laterales y delantero están soportados por seis piezas-soportes que se apoyan en el techo del automóvil, mientras que el tubo trasero enchufa en unos apéndices interiores de una pieza que, asimismo, retiene los extremos traseros de los tubos laterales.

15

20

3.- "Portaequipajes simplificado para automóviles".

según se describe y reivindica en la presente memoria descriptiva y se ilustra con el plano que a la misma se acompaña.

25

Consta esta memoria de cuatro hojas foliadas y escritas a máquina por una sola de sus caras.

Madrid, a 10 ABR. 1961

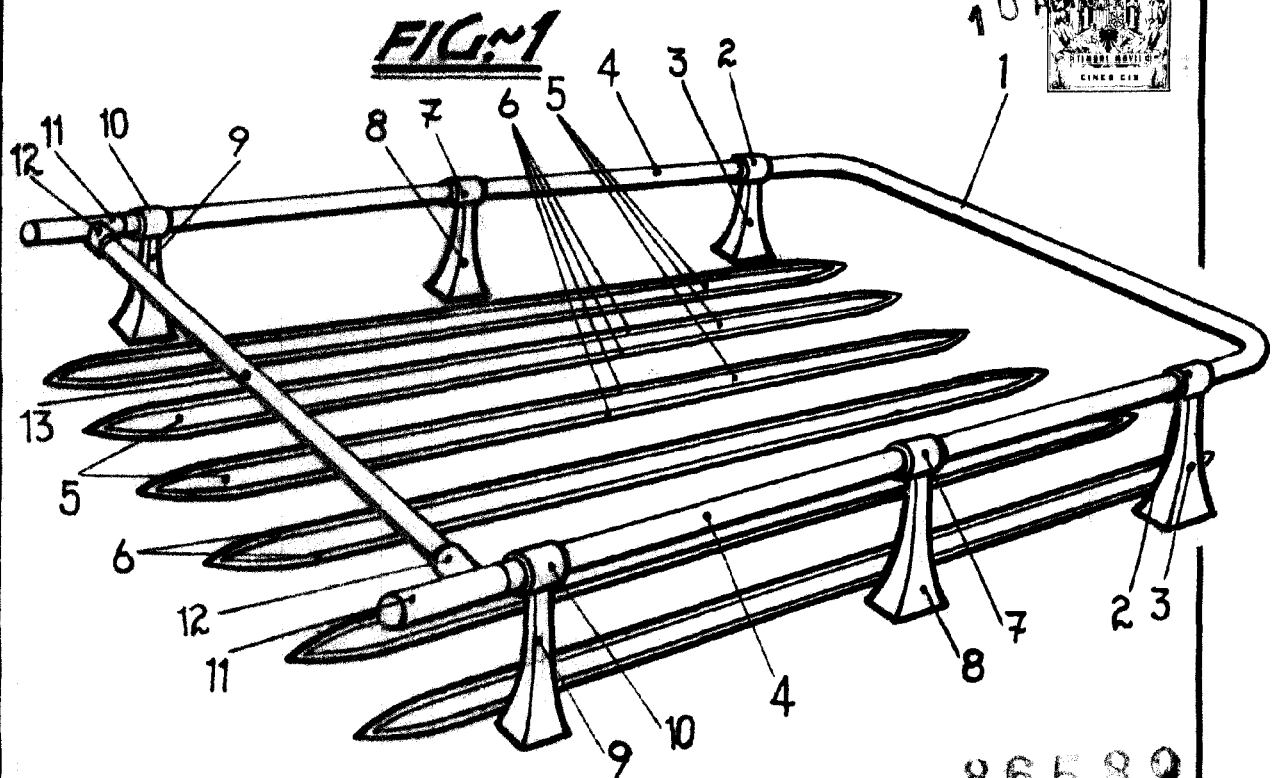

86589

