

86567

86567

MEMORIA DESCRIPTIVA

correspondiente a un

MODELO DE UTILIDAD

por veinte años

A favor de:

TELLET ESPAÑOLA, S. A.

Entidad Española

Establecida en:

BURGOS-BARACALDO (Vizcaya), c/ Zabileta, 21.

Por:

"ENCUENCADOR DE ENVASADOS"

86567

5. La presente memoria corresponde a la descripción de un exhibidor de artículos envasados que representa por su disposición y estructura y por las ventajas que ellas suponen una evidente novedad respecto a todo lo conocido hasta ahora en la materia.

10. La extensión racional de los productos para sus exposiciones y almacenamiento o presentación al alcance del público tropieza constantemente con la dificultad de obtener formas especiales y estructuras complejas que sean al propio tiempo sencillas, resistentes, agradables y realizables en la práctica dentro de los límites económicos admisibles para la producción industrial de tales objetos.

15. Cuando se deseen organizar superficies inclinadas dotadas de refuerzos poco visibles que no solamente no ofendan el conjunto sino que le impriman cierta gracia funcional, es preciso recurrir a las estructuras metálicas entrecruzadas.

20. Con ellas, es posible obtener formas acordes con las exigencias de la estética actual y que al propio tiempo satisfagan las exigencias anteriormente apuntadas.

25. El exhibidor de envasados está en la línea de realización expuesta, haciéndose a continuación una completa descripción del mismo con referencia al dibujo que se acompaña, en el cual se representa, sencilla y esquemáticamente, y sólo a título de ejemplo no limitativo, una forma de realización, susceptible de todas aquellas modificaciones de detalle que no alteren fundamentalmente sus características esenciales.

30. En dicho dibujo, se representa una perspectiva de

80567

La invención y en él:

35. Un bastidor vertical rectangular, está limitado por dos barras verticales -1- y por dos horizontales, de las cuales la inferior -2- forma parte del conjunto de apoyo, y la superior -12- constituye un remate.

Las barras frontales inclinadas hacia afuera -3- se doblan en los tramos horizontales -4- que también forman parte de la superficie de apoyo o base.

40. El bastidor -1-, -2- está integrado por barras transversales paralelas.

Un refuerzo transversal, a modo de viga de celosía simplificada, une las barras -3- y está formado por dos largueros paralelos -5-, solidarizados por refuerzos -6-.

45. En la parte superior del bastidor -1-, -2- y, a ambos lados de él, se sitúan los estantes volados -7-, reforzados por los tornapuntas inferiores -8-.

Sobre la barra superior -5-, se apoya el estante inclinado -9-, dotado de paredes laterales enrejadas -10-.

50. El cuerpo central del estante más bajo -7- está ocupado por una rampa -11- para exposición de botellas.

55. La barra horizontal -12- que constituye el remate superior del bastidor principal, divide en dos partes el estante superior -7- como el propio bastidor hace con el inmediato inferior.

60. Se hace constar expresamente que, cualquier modificación de detalle que se introdujera en el objeto descrito, materiales, dimensiones, proporciones, etc., se considerará incluida dentro del área de protección de la presente modalidad, siempre que, con las mismas, no se altere, cambi

80567

o modifique su esencialidad característica.

N O T A

La patente de Modelo de Utilidad que se solicita por veinte años para España y sus Posesiones, deberá tener sobre las siguientes:

65.

REIVINDICACIONES.-

1.- Soportador de envases, caracterizado por un bastidor vertical enrejado, sostenido en posición por un conjunto de barras inclinadas hacia adelante, debidas inferiormente en tramos horizontales que se dirigen hacia el bastidor principal, determinando así planos verticales a modo de contrafuertes, llevando la coronación superior del bastidor un estante corrido en voladizo, horizontal, y bajo el otro análogo paralelo, reforzados inferiormente ambos por delgadas tornapuntas, existiendo así mismo cerca de la base un larguero longitudinal de celosía que une las barras inclinadas frontales y sobre el que se apoya un estante inferior inclinado hacia atrás, con paredes laterales enrejadas, llevando uno de los estantes superiores una rampa con barandilla frontal.

70.

75.

80.

2.- "EQUIVATOR DE ENVASADOS", sustancialmente como se describe y reivindica en la presente Memoria que consta de cuatro hojas empujadas a máquina por una sola de sus caras y se ilustra en los dibujos que a la misma se acompañan.

85.

Madrid, 7 de Abril de 1.961.

TINIENTE ESPAÑOLA, S. A.

P. A.

El Agente Oficial.

A handwritten signature in dark ink is written over a circular official stamp. The stamp contains the text 'El Agente Oficial' and other illegible details. The signature appears to be 'M. A. ...'.

86567

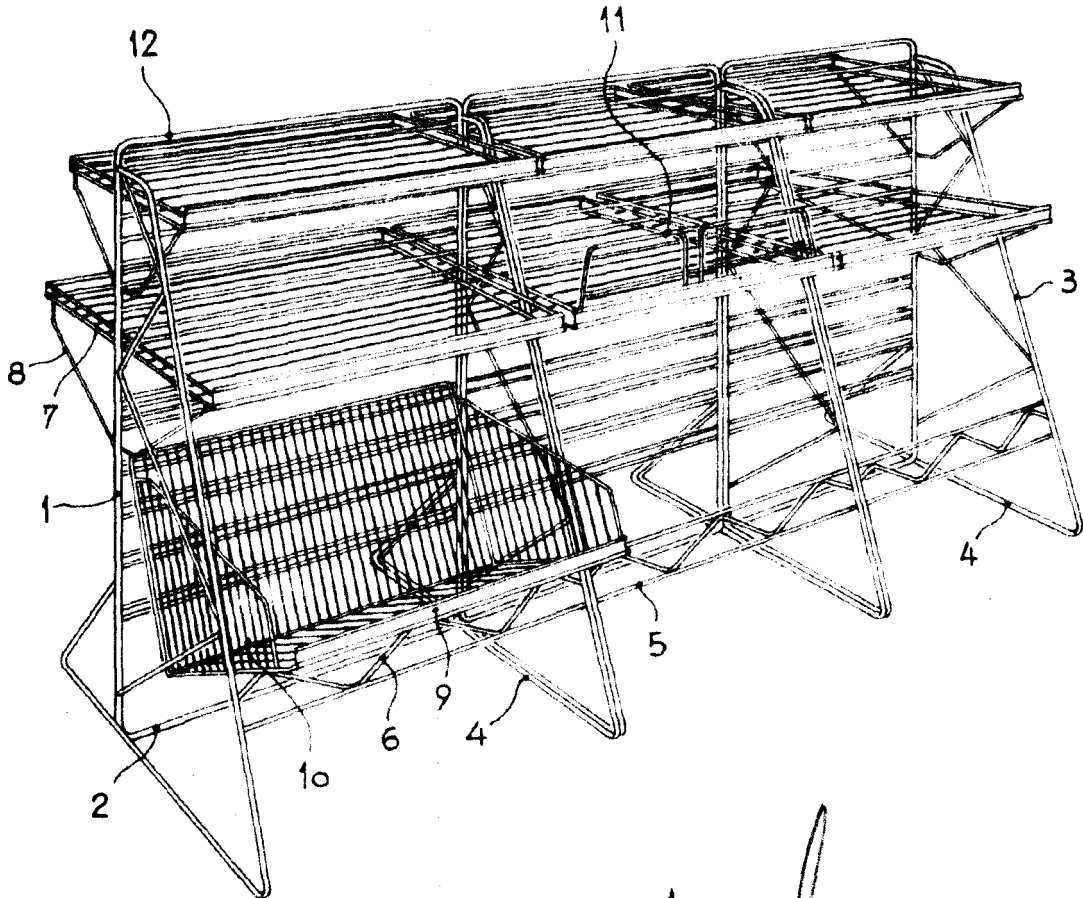

Madrid 7 de Abril 1.961

A handwritten signature in black ink, written over a circular stamp or mark.

Escala variable.