

86563



EN AS

86563

MEMORIA DESCRIPTIVA

que se acompaña a

la solicitud de un

MODELO DE UTILIDAD, por veinte años en ESPAÑA, a favor de  
DON RAFAEL GOMEZ-LECHON PONS, de nacionalidad española, con  
residencia en VALENCIA, Paseo de la Pechina, 75

por

"CAJA PERFECCIONADA"

-----  
-----

86563



5 La invención a que se refiere la presente Memoria constituye una novedad industrial, con características y ventajas que la hacen merecedora del privilegio de explotación exclusiva que por ella se solicita, de acuerdo con las prescripciones del Estatuto vigente sobre Propiedad Industrial, de fecha 26 de Julio de 1.929, texto refundido publicado el 30 de Abril de 1.930.

10 La caja que en la presente Memoria va a ser descrita presenta unos perfeccionamientos que le permiten ser precintada aún estando construida en cartón o material similar.

15 Las cajas de cartón conocidas tienen el inconveniente de que hallándose formadas por partes que convenientemente dobladas, forman la caja, al precintarse mediante hilo de alambre o flejes metálicos, rompen sus ángulos y a la larga también las partes que forman los laterales y las tapas, mas aún si el contenido se mueve.

20 Aún en el caso de que la caja no se rompa, existe otro inconveniente mas grave, y es que los precintos sobresalen de la superficie de la caja. Las cajas de cartón son de pequeñas dimensiones, es decir, que pueden ser manejadas por un hombre solo y por consiguiente éste corre el riesgo de cortarse las manos con los precintos.

25 Los perfeccionamientos que sobre la caja se pretenden proteger en este Modelo de Utilidad tratan de evitar esta posibilidad situando al efecto los precintos al nivel de la superficie de la caja o mas bajos que ésta, y a tal fin se ha previsto un hendido que forma una pluralidad de canales que rodean la caja, y cuya profundidad y anchura son suficientes para contener los precintos, sin que sobresalgan de la superficie.

30 Estos hendidos que forman los canales estarán situa-

86563



dos transversales respecto de cada una de las partes de la caja, y en el caso de las tapa y fondo podrán salir también longitudinales, cuando las solapas que actúan de tales sean enterizas.

35

Un ejemplo gráfico de la realización de la idea expuesta, aparece representado en los dibujos que se acompañan, en cuya figura 1ª, aparece la plantilla de la pieza laminar a partir de la cual se ha de formar la caja. Podemos ver que unos hendidos -1- y -2-, se han practicado sobre las solapas que han de actuar de tapa y fondo y sobre los laterales, de tal manera que al montarse la caja se hacen coincidir entre sí para formar canales continuas que rodean la caja.

40

En la figura 2ª, aparece la caja cerrada y se aprecian los canales -1- y -2- que la rodean, viéndose en la figura 3ª, la situación del precinto -3-, que se aloja en dichos canales, y que queda al nivel de la superficie de la caja.

45

Esta realización de una caja de cartón supone grandes ventajas fundamentales para el transporte por cuanto que al no rozar unos precintos con otros, las cajas no resbalan y simplemente se acoplan como si tales precintos no existieran.

50

Hecha la descripción precedente es necesario añadir que los detalles de realización de la idea expuesta pueden variar, sin que por ello cambie la esencia de la invención que es la que se desprende de los párrafos que anteceden y lo que se reivindica en la siguiente

55

NOTA

En resumen: El Modelo de Utilidad que se solicita, ha de recaer sobre las reivindicaciones siguientes:

60

1ª.- CAJA PERFECCIONADA, de las que comprenden un



86563

65

cuerpo formado a partir de una lámina troquelada y hendida, con solapas para la formación de la tapa y el fondo, caracterizada por el hecho de presentar transversalmente respecto de sus lados, fondo y tapa, hendiduras que forman una pluralidad de canales que rodean a la caja, y cuya profundidad y anchura son suficientes para contener precintos, sin que sobresalgan de las superficies de la caja.

70

2ª.- Se reivindica por último, como objeto sobre el que ha de recaer el Modelo de Utilidad que se solicita "CAJA PERFECCIONADA".

75

Todo tal y como queda descrito y reivindicado en la presente Memoria que consta de cuatro hojas escritas a máquina por una sola cara y dibujos que se acompañan.

Madrid, 7 de Abril de 1.961

ALFONSO UNGHIA

P.P. 



86563

figura 1ª



figura 2ª



figura 3ª

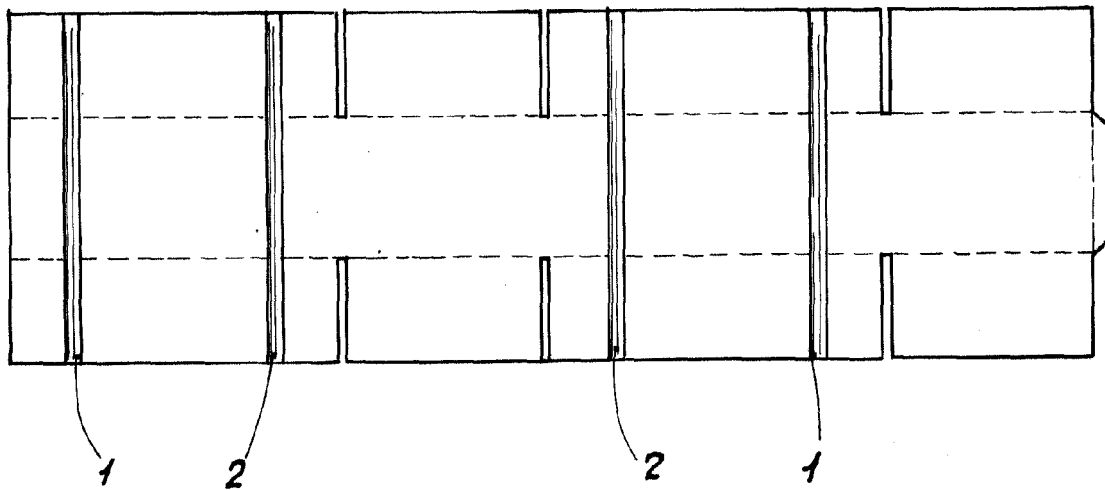
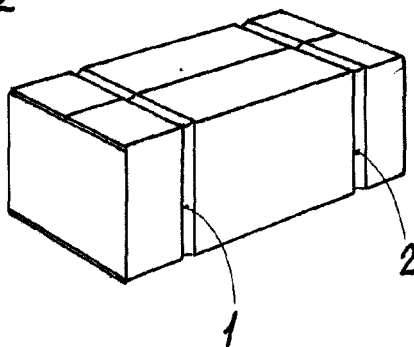
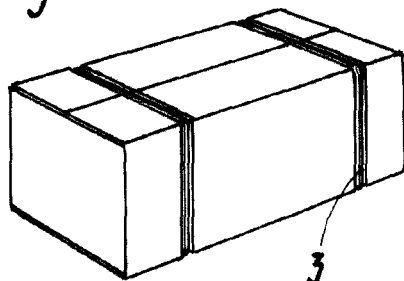

ESCALA VARIABLE  
MADRID, 7 DE abril DE 1961  
ALFONSO UNGRÍA

P.P. *[Handwritten signature]*