



86561

86561

MEMORIA DESCRIPTIVA

Correspondiente al registro de Modelo de Utilidad que, por veinte años, se solicita para España y sus Colonias, a favor de Don José CAMPANALES ESTANY, residente en Barcelona, calle de Mallorca, nº 146, int. - - - - -

5.

p o r

"NUEVO JUEGO PEDAGÓGICO"

El nuevo juego pedagógico tiene por finalidad la de enseñar el arte de la construcción mecánica o arquitectónica, a los niños, al propio tiempo que se divierten jugando y además, saber distinguir el valor relativo de las distintas piezas que intervienen en el juego tanto si la construcción es mecánica o arquitectónica.

10.

Esto último tiene mucha importancia, ya que de esta manera, el niño, desde su más tierna edad, aprende a distinguir el valor de las aludidas piezas, no por el tamaño de las mis-

15.



86561

-7

mas, ni por ser más o menos hermosas, sino por el orden de importancia que tienen en la construcción mecánica o arquitectónica que se trate.

5. A continuación, se describe un caso de realización práctica de la invención, a título de ejemplo no limitativo, acompañándose de una hoja de dibujos, en la que:

En la figura 1, se representa una construcción, en el ejemplo, reproducción de un coche automóvil, con sus piezas vitales separadas; y

10. En la figura 2, la construcción terminada.

Consiste la invención, en un juego compuesto de los siguientes elementos:

15. 1º.- Por cada jugador, una construcción mecánica o arquitectónica, desmontable, formada por múltiples piezas separadas entre sí y ensamblables.

2º.- Un plano detallado de cada construcción para cada jugador.

3º.- Cubiletes, dados y fichas.

20. 4º.- Un reglamento que determina las piezas que pueden ponerse; las que deben sacarse y que ya estaban colocadas, de conformidad siempre a las cantidades que indiquen los dados al echarlos el jugador en cada mano que le corresponda.

25. De esta manera, al empezar la partida, cada jugador, tiene que aguardar para poner el basamento o armazón (1), de la construcción, arquitectónica o mecánica, hasta que en la tirada de los dados salgan las cifras previamente establecidas en el reglamento. Luego se irán montando y desmontando las distintas piezas (2) formativas de la construcción y que están separadas, todo ello a tenor de los resultados de los dados en cada tirada, y el reglamento, hasta que uno de los

30.

86561

-7 AB



Jugadores consiga terminar la construcción, momento en el cual el juego se dá por finalizado, venciendo el jugador que primero terminó.

5. Las fichas tienen por objeto la compra de las piezas, cuando al juego quiere dársele también la acción pedagógica del distinto valor de las piezas, según la importancia de ellas en la construcción de que se trate.

10. Se sobreentiende que en el presente caso, serán variables cuantos detalles de construcción no alteren, cambien o modifiquen la esencia de la invención.

N O T A

Descrito el objeto y utilidad de la invención, lo que se declara como no divulgado ni practicado en España, comprende las siguientes reivindicaciones:

15. 1ª.- Nuevo juego pedagógico, caracterizado esencialmente por estar constituido por construcciones, mecánicas y arquitectónicas, formadas por distintas piezas formando un todo único, separables entre sí, y que se unen y separan a tenor de las cifras que ván apareciendo en los dados que cada jugador debe echar en su turno, para ver de conseguir, lo más rápidamente posible, con este hacer y deshacer, la finalización de su construcción respectiva, y así ganar el juego.

20. 2ª.- Nuevo juego pedagógico, según la anterior reivindicación en el que las piezas no pueden adquirirse, a voluntad, sino que únicamente cuando lo ordenen las cifras aparecidas en la tirada de dados realizada.

25. 3ª.- Nuevo juego pedagógico, según las anteriores reivindicaciones, en el que el valor de compra, con las fichas,



86561

-7 AB

de cada una de las piezas, se determina según la importancia utilitaria o constructiva de la pieza en la construcción, a fin de que el niño pueda percibirse cuales son las piezas vitales de las construcciones, mecánicas y arquitectónicas reales, de las cuales aquellas son reproducción en el juego.

5.

4ª.- NUEVO JUEGO PEDAGÓGICO.

Según se describe y reivindica en la presente Memoria descriptiva, que consta de cuatro hojas foliadas y escritas por una sola cara y acompañada de una hoja de dibujos.

Madrid, a 7 de Abril de mil novecientos sesenta y uno.

P. A.,
Antonio Ancha
P. P.



Fig-1

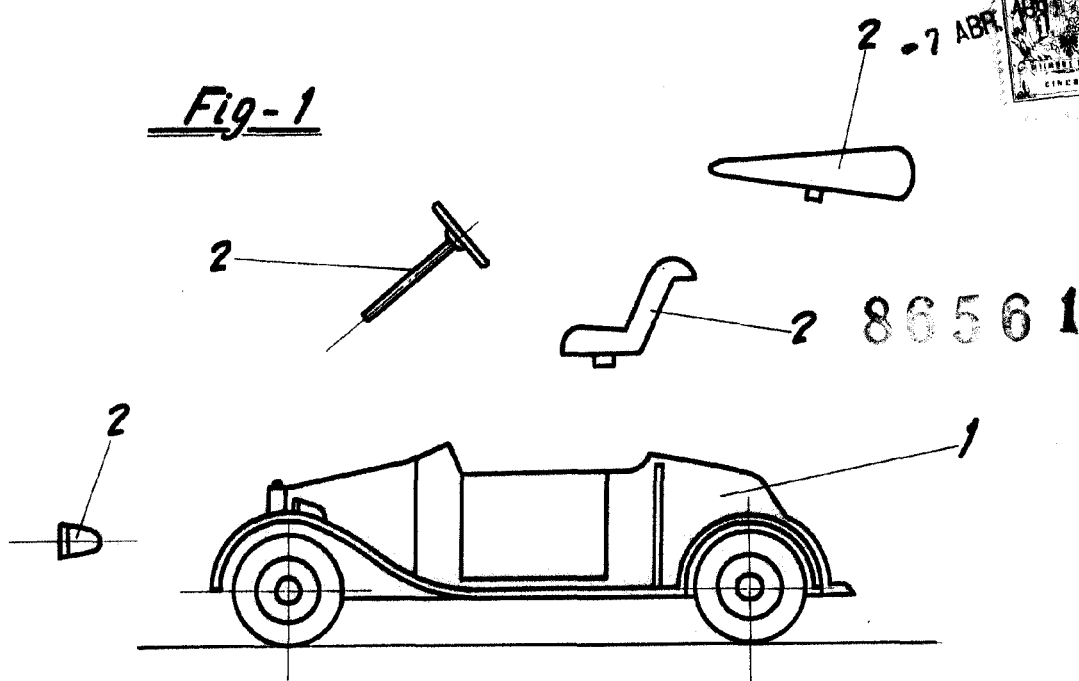
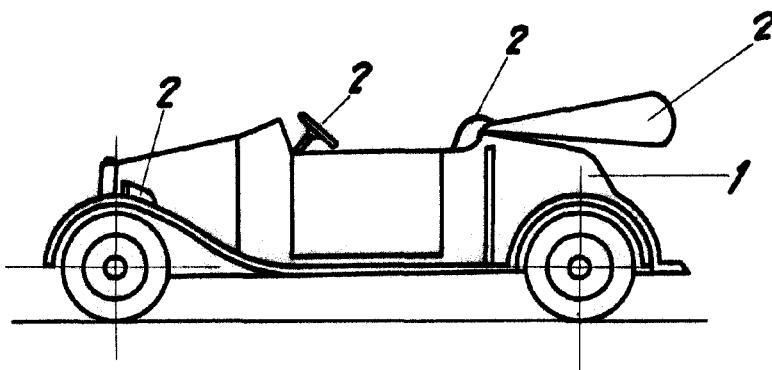

Fig-2



Madrid 7 de Abril de 1961

P.A.
Campanales

Escala variable