

86552



6 APR

86552

MEMORIA DESCRIPTIVA

Correspondiente al registro de Modelo de Utilidad que, por veinte años, se solicita para España y sus Colonias, a favor de la firma "FABRICACIONES ELECTRICAS REUNIDAS, S.A.", residente en Barcelona, calle de Marina, n° 279-281 - - - - -

5.

p o r

"NUEVO ESCUDO PARA ELECTRO-MOTORES"

El nuevo escudo para electro-motores, objeto de este Modelo de Utilidad, presenta la ventaja de que está dotado de regatas para alojar los conductores provenientes de la red y cuya otra finalidad es la de dotar de medios de afianzación del conjunto formativo del motor en la máquina, aparato u otro cuerpo en el que vaya alojado. Estos medios de afianzación, son para evitar posibles desplazamientos rotativos del motor en relación con el vástago de sujeción del mismo al cuerpo sustentante.

10.

15.

86552



Para una clara interpretación del objeto del presente Modelo de Utilidad, se describe, a continuación, un caso de realización práctica, a título de ejemplo, no limitativo, de un escudo según la invención, acompañándose de una hoja de dibujos, en la que:

5.

En la figura 1, se representa, visto de frente, el nuevo escudo y

En la figura 2, es el cuerpo en donde se acopla dicho escudo.

10.

Consiste la invención, en un escudo (1), que en su testa presenta cuatro regatas (2) dispuestas en "V" y enfrentadas por su vértice (3).

En cerca del extremo de cada brazo de las "V" hay un orificio pasante (4).

15.

En dichas regatas, quedan alojados los conductores provenientes de la red.

Cuando así convenga, y para obtener una mejor afianzación del conjunto del motor en el cuerpo del aparato, máquina o similar, en el que dicho motor vaya alojado, en dichas

20.

regatas (2) se emplazarán unos nervios o salientes iguales (5), dispuestos en la propia pared (6) del aludido alojamiento, enfrentada al escudo (1), cuales nervios o salientes (5), efectúan la trabazón del escudo y evitan que éste pueda tener desplazamientos sobre su propio eje.

25.

Se sobreentiende que en el presente caso, serán variables cuantos detalles de construcción no alteren, cambien o modifiquen la esencia de la invención.

N O T A

Descrito el objeto y utilidad de la invención, lo que



86552⁶

se declara como no divulgado, ni practicado en España, comprende las siguientes reivindicaciones:

5. 1ª.- Nuevo escudo para electro-motores, caracterizado esencialmente por el hecho de que en la testá del mismo, hay practicadas unas regatas en "V", con su vértice dirigido hacia el centro del casquete, las cuales tienen, en cerca de sus extremos libres, unos orificios pasantes, por los que se introducen los conductores provenientes de la red y se alojan en dichas regatas, sin sobresalir de la superficie del casquete.
10. 2ª.- Nuevo escudo para electro-motores, según la anterior reivindicación, en el que cuando el número de regatas es de cuatro, constituidas por dos "V", enfrentadas y con sus vértices sensiblemente unidos por su punta, entonces dichas regatas tienen, además, la finalidad de ser medio de fijación al introducirse en dichas regatas unos salientes dispuestos en la pared de la superficie sustentante del conjunto del motor, cuales salientes traban al escudo, impidiendo que éste pueda tener desplazamientos rotativos sobre su propio eje.
15. 3ª.- NUEVO ESCUDO PARA ELECTRO-MOTORES.
20. Según se describe y reivindica en la presente Memoria descriptiva, que consta de tres hojas foliadas y escritas por una sola cara y acompañada de una hoja de dibujos.

Madrid, a 6 de Abril de mil novecientos sesenta y uno.

P.A.,



86552

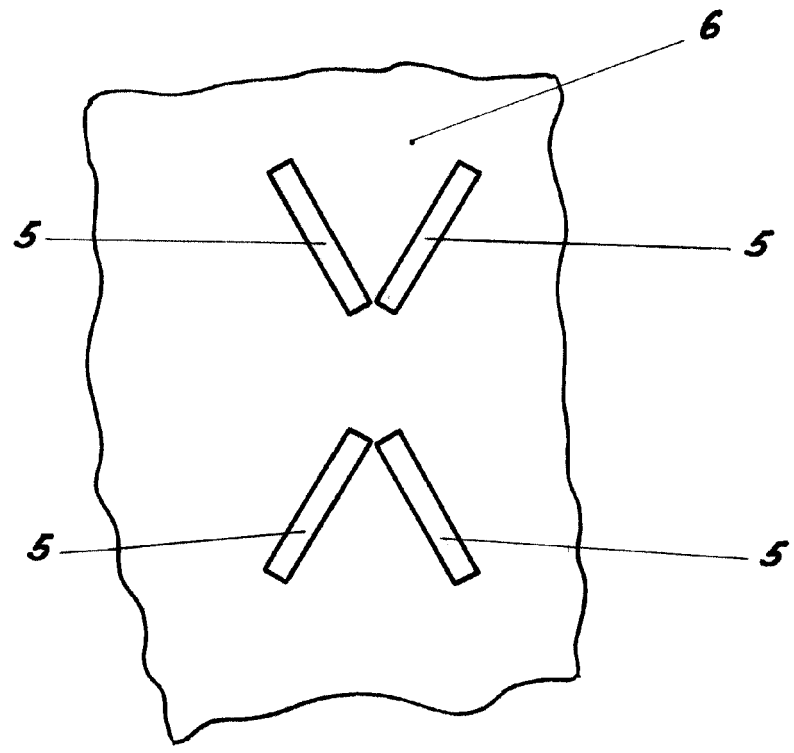
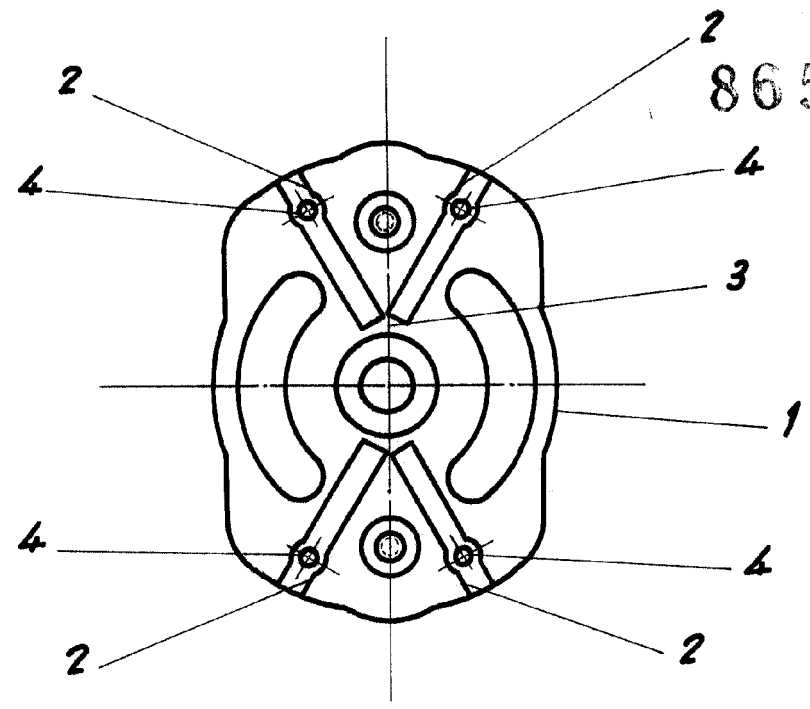

Madrid 6 de Abril de 1961

P.A.

Escala variable