

86540

86540



MEMORIA DESCRIPTIVA

correspondiente a un

MODELO DE UTILIDAD

por veinte años

para todo el territorio español

A favor de:

TIRLET ESPAÑOLA, S. A.

Entidad Española

Establecida en:

BURCEÑA-BARACALDO (Vizcaya), c/. Zibileta, 21.

Por:

"BOTELLERO SUSPENDIDO"

----- ::= oOo ::= -----

86540



La presente Memoria corresponde a la descripción de un botellero para la exposición de productos, adosable al muro y normalmente suspendido de él, que supone una solución nueva sobre todo lo conocido en la materia.

5. La exposición ordenada de productos embotellados ofrece una ventajosa cualidad desde el punto de vista estético, ya que la botella por si misma suele presentar un aspecto mas agradable que otros tipos de envase.

10. La estructura diáfana y la superficie brillante del vidrio, puede conjugarse en la exposición de tipo mercantil del mismo modo que se hace en las composiciones decorativas.

15. Apilar las botellas una sobre otra de forma que sus ejes permanezcan aproximadamente horizontales es una forma de obtener conjuntos de gran aspecto, el cual mejora todavía mas si se logra obtener columnas de botellas claramente separadas entre sí.

20. Una estructura enrejada a base de pequeñas barras horizontales y verticales, crea un marco muy apto desde los puntos de vista estético y funcional para la formación de columnas de botellas.

25. Cuando se trata de no muy grandes grupos de botellas, el marco que las retiene deberá ser proporcionalmente pequeño por lo que, para no complicar su armadura y al propio tiempo situarlo fácilmente al alcance de la mano, convendrá suspenderlo de una pared o superficie análoga.

30. El botellero suspendido, descrito en la presente Memoria, está constituido por un enrejado metálico que forma una superficie plana en la parte posterior del conjunto. Este enrejado se suspende de una pared y sobre él

86540



- se fijan una especie de cestillos de enrejado metálico que forma compartimentos dispuestos en columnas verticales del ancho aproximado de las botellas a contener.
- Superiormente, y para mejorar su aspecto, se remata con un estante volado en el que pueden fácilmente situarse, algunas botellas de pié.
- 35.
- A continuación, se hará una descripción completa de la invención con referencia al dibujo que se acompaña, en el cual se representa, sencilla y esquemáticamente, y sólo a título de ejemplo no limitativo, una forma de realización, susceptible de cuantas modificaciones de detalle no alteren fundamentalmente sus características esenciales.
- 40.
- En dicho dibujo, se representa una perspectiva de la invención y en ella:
- 45.
- La superficie estructural de apoyo posterior -1- forma un enrejado de contorno rectangular, cuyas esquinas van reforzadas por las cartelas -2-.
- Superiormente el conjunto -1- se remata por un estante horizontal volado -3-, reforzado por los tornapuntas -4- y cuya superficie frontal presenta una banda ornamental -5- sobre la que se pueden situar etiquetas.
- 50.
- Sobre el bastidor posterior -1-, se acopla un número apropiado de jaulas-botellero formadas por columnas verticales -6- que forman líneas perpendiculares al bastidor de fondo -1-.
- 55.
- Entre cada dos líneas de columnas, quedan comprendidos espacios prismáticos de base rectangular en los que se apilan las botellas.
- 60.
- Las jaulas-botellero, se afianzan mediante enganches

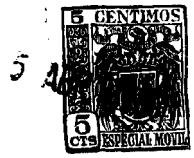

86540

convenientes -7- sobre las barras horizontales -8- del bastidor de fondo -1-.

65. Se hace constar expresamente que, cualquier modificación de detalle que se introduzca, materiales, dimensiones, proporciones, etc., se considerará incluida dentro del ámbito de protección de la presente modalidad, siempre que, con las mismas, no se altere, cambie o modifique su esencialidad característica.

N O T A

70. En resumen: la Patente de Modelo de Utilidad habrá de recaer sobre las particularidades de las siguientes:

R E I V I N D I C A C I O N E S . -

75. 1.- Botellero suspendido, caracterizado por un bastidor posterior rodeado de un marco exterior rectangular y formado por una serie de barras horizontales el cual se suspende a una altura apropiada y va coronado superiormente por un estante volado reforzado por algunos tornapuntas inferiormente, acoplándose al citado bastidor unas jaulas-botellero de columnas verticales en las que se pueden epilar en posición tumbada las botellas correspondientes.

80. 2.- "BOTELLERO SUSPENDIDO", sustancialmente como se describe en la presente memoria que consta de cuatro hojas escritas a máquina por una sola de sus caras y se ilustra en los dibujos que a la misma se acompañan.

Madrid, 5 de Abril de 1.961.

TIRLET ESPAÑOLA, S. A.  
E. A.  
El Agente Oficial.

5 ABR



86540

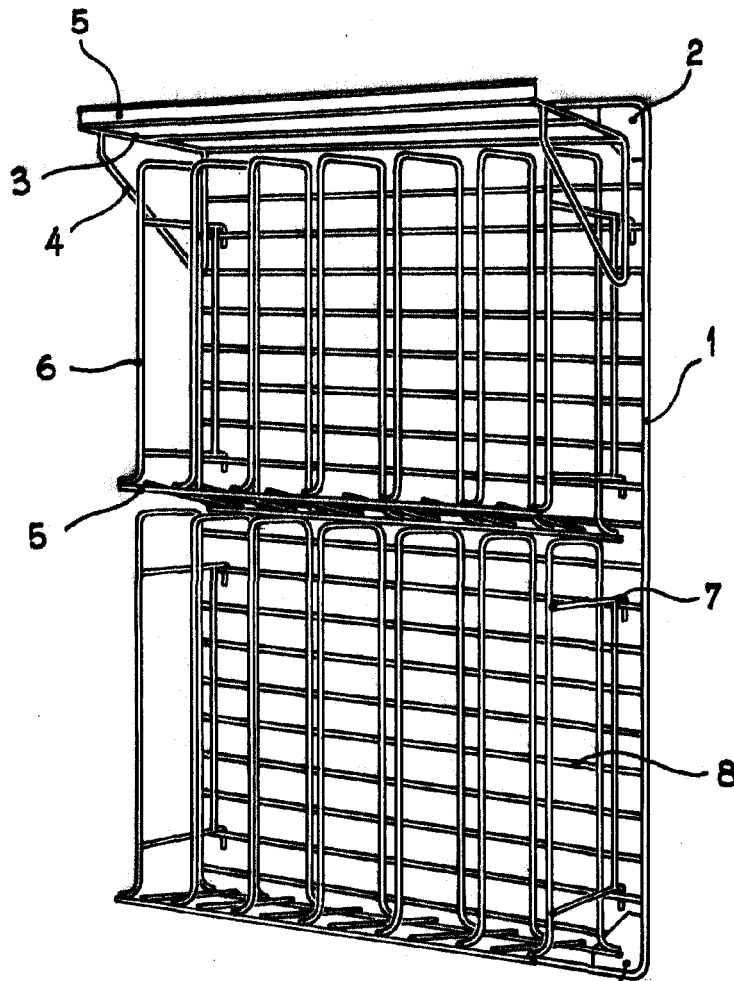

Madrid de Abril 1.961.

Escala variable.